

**EMB5049**

01.23

## Sanicondens Clim Deco

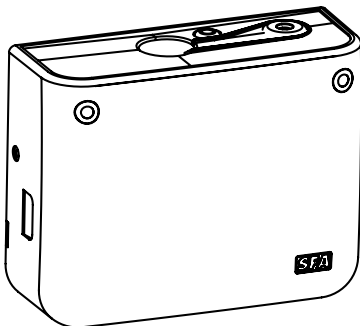

**FR** NOTICE DE SERVICE / MONTAGE

**EN** OPERATING/INSTALLATION MANUAL

**DE** BEDIENUNGS-/INSTALLATIONSANLEITUNG

**IT** MANUALE PER L'USO E L'INSTALLAZIONE

**ES** MANUAL DE INSTALACIÓN E USO

**PT** MANUAL DE INSTALAÇÃO/UTILIZAÇÃO

**NL** GEBRUIKERS-/INSTALLATIEHANDLEIDING

**PL** INSTRUKCJA MONTAŻU I OBSŁUGI

**FI** ASENNUS- JA KÄYTTÖOHJEET

**SV** MONTERINGS- OCH DRIFTINSTRUKTIONER

**TR** KURULUM KILAVUZU

**DA** MONTERINGS- OG DRIFTSINSTRUKTI

**NO** INSTALLASJONS- OG DRIFTSINSTRUKSJON

**RU** ИНСТРУКЦИЯ ПО МОНТАЖУ И ЭКСПЛУАТАЦИИ

**RO** INSTRUCȚIUNI DE INSTALARE ȘI UTILIZARE

**CS** MONTÁŽNÍ A PROVOZNI NÁVOD

**ZH** 操作 / 安装指南

**AR** التشغيل / دليل التركيب

**HI** स्थापना और संचालन पुस्तिका





## **FR • AVERTISSEMENT**

Cet appareil peut être utilisé par des enfants âgés d'au moins 8 ans et par des personnes ayant des capacités physiques sensorielles ou mentales réduites ou dénuées d'expérience ou de connaissance, s'ils (si elles) sont correctement surveillé(e)s ou si des instructions relatives à l'utilisation de l'appareil en toute sécurité leur ont été données et si les risques encourus ont été appréhendés. Les enfants ne doivent pas jouer avec l'appareil. Le nettoyage et l'entretien par l'utilisateur ne doivent pas être effectués par des enfants sans surveillance.

## **RACCORDEMENT ÉLECTRIQUE**

Raccorder l'appareil au réseau selon les normes du pays (France : Norme NF C 15-100). Le circuit d'alimentation électrique doit être protégé par un disjoncteur différentiel haute sensibilité (30 mA). Les appareils sans prises doivent être connectés à un interrupteur principal sur l'alimentation électrique qui assure la déconnexion de tous les

pôles (distance de séparation des contacts de 3 mm minimum). Le raccordement doit servir exclusivement à l'alimentation de l'appareil.

Si le câble d'alimentation est endommagé, il doit être remplacé par le fabricant, son service après-vente ou des personnes de qualification similaire afin d'éviter un danger.

**Débrancher électriquement avant toute intervention !**

## **EN • WARNING**

This device can be used by children who are at least 8 years old and by people with reduced physical, sensory or mental capacities or those without knowledge or experience, if they are properly supervised or if they have been given instructions on safely using the device and the associated risks have been understood. Children should not play with the device. Children should not clean or perform maintenance on the device without supervision.

## **ELECTRICAL CONNECTIONS**

The electrical installation must be done by a qualified electrical engineer. All wiring must conform to BS7671, 1992 requirements

for electrical installations. The device's power supply must be protected by a high sensitivity differential circuit breaker (30 mA). Devices without plugs must be connected to a main switch on the power supply which disconnects all poles (contact separation distance of at least 3 mm). The connection must be used exclusively to provide the power to the product. If the power cord is damaged, to prevent possible danger, it must be replaced by the manufacturer, customer service team or a similarly qualified individual.

**Disconnect electrical power before working on the unit!**

### **DE • ACHTUNG**

Dieses Gerät darf von Kindern im Alter von mindestens 8 Jahren und von Personen mit eingeschränkten physischen, sensorischen und mentalen Fähigkeiten sowie von Personen ohne Erfahrung und Kenntnisse der Bedienung nur unter der Voraussetzung benutzt werden, dass sie ordnungsgemäß beaufsichtigt werden und in die sichere Bedienung des Geräts eingewiesen wurden und dass sie die möglichen Risiken verstanden

haben. Kinder dürfen nicht mit dem Gerät spielen. Die Reinigung und Wartung durch den Nutzer darf nicht von unbeaufsichtigten Kindern durchgeführt werden.

### **STROMANSCHLUSS**

Die elektrische Montage muss von einem Elektrotechniker realisiert werden. Den elektrischen Anschluss gemäß den im jeweiligen Land geltenden Normen herstellen (Deutschland: VDE 0100). Die Versorgungsleitung des Geräts muss durch einen Fehlerstromschutzschalter (FI) (30 mA) geschützt sein. Die Stromzufuhr muss über eine Sicherung, Trennung aller Pole (mindestens 3 mm Kontaktabstand), gewährleistet sein. Der Anschluss darf ausschließlich der Stromzufuhr des Geräts dienen. Wenn das Stromkabel beschädigt ist, muss es vom Hersteller, seinem Kundendienst oder ähnlich qualifiziertem Fachpersonal ersetzt werden, um Gefahren zu vermeiden.

**Vor jedem Ausbau das Gerät vom Netz trennen!**

### **ES • ADVERTENCIA**

Este aparato puede utilizarse por niños de 8 años como

mínimo y por personas con capacidades físicas, sensoriales o mentales reducidas o con falta de experiencia o conocimientos, siempre que se encuentren bajo vigilancia o si se les proporcionan las instrucciones relativas para el uso seguro del electrodoméstico y son conscientes de los riesgos a los que se exponen. Los niños no deben jugar con el aparato. Los niños sin vigilancia no deben encargarse de la limpieza ni del mantenimiento que debe realizar el usuario.

### **CONEXIÓN ELÉCTRICA**

La instalación eléctrica debe realizarse por un profesional cualificado en electrotécnica. Conecte el dispositivo a la red según las normas del país correspondiente. El circuito de alimentación del aparato debe protegerse con un diferencial de alta sensibilidad (30 mA). La conexión debe servir exclusivamente para la alimentación del aparato. Los aparatos sin enchufes deben conectarse mediante un interruptor principal a la alimentación eléctrica para garantizar la desconexión de todos los polos (distancia de

separación de los contactos de 3 mm como mínimo).

Si el cable de alimentación está dañado, debe reemplazarlo el fabricante, su servicio posventa o personas de similar cualificación para evitar cualquier peligro.

**¡Desconectar eléctricamente antes de cualquier intervención!**

### **IT • AVVERTENZA**

I bambini di età pari o superiore a 8 anni, le persone con capacità fisiche, sensoriali o mentali ridotte o prive di esperienza e conoscenze possono utilizzare questo apparecchio solo se possono avvalersi di una sorveglianza o di istruzioni preliminari relative a un impiego sicuro dell'apparecchio e se sono consapevoli dei rischi cui vanno incontro. I bambini non devono giocare con l'apparecchio. La pulizia e la manutenzione eseguite dall'utente non devono essere effettuate dai bambini senza supervisione.

### **RACCORDO ELETTRICO**

Collegare l'apparecchio alla rete secondo le norme del paese. Il circuito di alimentazione del dispositivo deve essere protetto da un interruttore differenziale a elevata sensibilità (30 mA).

Il collegamento deve essere utilizzato esclusivamente per l'alimentazione elettrica dell'apparecchio. Gli apparecchi senza prese devono essere collegati a un interruttore principale di alimentazione che garantisca la disconnessione di tutti i poli (distanza di separazione dei contatti di almeno 3 mm).

Se il cavo di alimentazione è danneggiato, deve essere sostituito dal fabbricante, dal servizio clienti o da persone con qualifica simile per evitare qualsiasi rischio.

**Scollegare l'alimentazione elettrica prima di intervenire sull'apparecchio!**

### **PT • ADVERTÊNCIA**

Este aparelho pode ser utilizado por crianças com, pelo menos, 8 anos e por pessoas com capacidades físicas, sensoriais ou mentais reduzidas ou com falta de experiência ou de conhecimentos, desde que sejam corretamente vigiadas ou recebam instruções sobre a utilização do aparelho com total segurança e caso tenham compreendido os riscos associados. As crianças não devem brincar com o aparelho. A limpeza e manutenção pelo utilizador não

devem ser realizadas por crianças sem supervisão.

### **LIGAÇÃO ELÉTRICA**

O aparelho deve estar ligado à rede segundo as normas do país.

O circuito de alimentação do aparelho deve ser protegido por um disjuntor diferencial de alta sensibilidade (30 mA). A ligação deve servir exclusivamente para a alimentação do aparelho. Os aparelhos sem fichas devem ser ligados a um interruptor principal na alimentação elétrica de modo a garantir que todos os polos são desligados (a distância de separação entre contactos deve ser no mínimo de 3 mm).

Em caso de danos no cabo de alimentação, este deve ser substituído pelo fabricante ou pelo serviço técnico para evitar situações de risco.

**Desligar a alimentação eléctrica antes de qualquer intervenção!**

### **NL • WAARSCHUWING**

Dit apparaat kan worden gebruikt door kinderen vanaf 8 jaar en door personen met lichamelijke, zintuiglijke of verstandelijke beperking of door mensen zonder ervaring of kennis, mits zij onder correct toezicht staan of instructies

voor het veilige gebruik van het apparaat hebben gekregen en zij de risico's hebben begrepen. Kinderen mogen niet spelen met het apparaat. De schoonmaak

### **ELEKTRISCHE AANSLUITING**

De elektrische installatie dient uitgevoerd te worden door een bekwame electricien. Sluit het apparaat op het spanningsnet aan volgens de geldende normen van het land. Het stroomcircuit van het apparaat moet worden beschermd door een hoge gevoeligheid aardlekschakelaar (30 mA). De apparaten zonder stekkers dienen aangesloten te worden op een hoofdschakelaar op het elektriciteitsnet dat de verbreking van alle polen verzekert (scheidingsafstand voor contacten minimaal 3 mm).

De koppeling moet uitsluitend worden gebruikt voor de stroomvoorziening van het apparaat. Indien de voedingskabel beschadigd is, dient deze om gevaar te voorkomen, te worden vervangen door de fabrikant, de klantenservice of mensen met soortgelijke bevoegdheden.

**Koppel de voeding los voor elke ingreep!**

### **PL • OSTRZEŻENIE**

Urządzenie może być używane przez dzieci w wieku co najmniej 8 lat, osoby o ograniczonych zdolnościach fizycznych, sensorycznych i psychicznych lub osoby bez wymaganego doświadczenia i/ lub wiedzy, jeśli są odpowiednio nadzorowane i przekazano im informacje dotyczące używania urządzenia w sposób całkowicie bezpieczny i zdają sobie sprawę ze związanych z nim zagrożeń. Dzieciom nie wolno bawić się urządzeniem. Dzieciom bez nadzoru nie wolno przeprowadzać czyszczenia ani konserwacji urządzenia dozwolonego dla użytkownika.

### **PODŁĄCZENIA ELEKTRYCZNE**

Instalacja elektryczna musi zostać wykonana przez wykwalifikowanego specjalistę elektrotechnika. Należy zapewnić przestrzeganie przepisów normy obowiązującej w kraju użytkownika. Instalacja zasilania urządzenia musi być zabezpieczona wyłącznikiem różnicowoprądowym o wysokiej czułości (30 mA). Połączenie to musi być używane wyłącznie do zasilania urządzenia.

Urządzenia bez gniazd zasilania muszą być podłączone do wyłącznika głównego zasilania elektrycznego, zapewniającego rozłączenie wszystkich biegunów (odległość styków wynosząca co najmniej 3 mm). Ze względów bezpieczeństwa, uszkodzony kabel zasilania musi zostać wymieniony przez producenta, serwis posprzedażny lub osoby o podobnych kwalifikacjach.

**We wszystkich przypadkach należy odłączyć zasilanie urządzenia!**

### **FI • VAROITUS**

Tätä laitetta voivat käyttää vähintään 8-vuotiaat lapset sekä toimintakyvyiltään, aisteiltaan tai henkisiltä ominaisuuksiltaan rajoittuneet henkilöt sekä henkilöt, joiden kokemus tai tiedot ovat puutteelliset, jos heitä valvotaan asianmukaisesti tai jos heille on annettu laitteen turvallista käyttöä koskevat ohjeet ja jos he ymmärtävät mahdolliset vaarat. Lapset eivät saa leikkiä laitteella. Lapset eivät saa valvonnatta puhdistaa tai huoltaa laitetta.

### **SÄHKÖLIITÄNTÄ**

Pätevän sähkötekniikan ammattilaisen on suoritettava

sähköasennus. Noudata laitteen käyttömaassa voimassaolevan normin määräyksiä.

Laitteen virtalähdepiiri suojattava erittäin herkällä differentiaalikatkaisimella (30 mA). Liitäntää on käytettävä ainoastaan laitteen virransyöttöön.

Pistokkeettomat laitteet on kytkettävä virransyötön pääkatkaisijaan, jolla varmistetaan kaikkien napojen irtikytkentä (kosketinten erotusetaisyys vähintään 3 mm). Jos virtajohto on vahingoittunut, valmistajan, valmistajan myyjinjälkeisten palveluiden tai vastaavan pätevyyden omaavien henkilöiden on vaihdettava se vaaran välttämiseksi.

**Kytke virta pois päältä ennen toimenpiteitä.**

### **SV • VARNING**

Denna enhet kan användas av barn från och med 8 år, av personer med reducerad fysisk, sensorisk eller mental förmåga. Enheten kan även användas av personer med bristande erfarenhet och kunskap om de får vedbörlig tillsyn eller instruktioner om hur enheten används på ett säkert sätt, samt om man förstätt

de risker som användningen medför. Barn ska inte leka med enheten. Rengöring och underhåll bör inte utföras av barn.

### **ELEKTRISK ANSLUTNING**

Den elektriska installationen ska utföras av en yrkesman med utbildning inom elektroteknik. Anslut apparaten enligt landets standard.

Strömförsörjningskretsen måste skyddas av en känslig jordfelsbrytare (30 mA).

Anslutningen ska endast användas till enheten. Enheter utan uttag måste anslutas till en huvudbrytare på strömförsörjningen som bryter alla poler (minsta kontaktavstånd 3 mm).

Om strömkabeln är skadad måste den bytas ut av tillverkaren, auktoriserad servicepartner eller någon med liknande kvalifikationer för att undvika fara.

**Koppla bort innan någon åtgärd utförs!**

### **TR • UYARI**

Bu cihaz en az 8 yaşındaki çocuklar tarafından fiziksel, duyuşsal veya zihinsel kapasitesi düşük ya da tecrübe veya bilgi sahibi olmayan kişiler tarafından

ancak gözetim altındayken veya cihazın güvenli kullanımına dair bilgiler kendilerine verilip olası riskler iyice anlatıldıysa kullanılabilir. Çocuklar bu cihazla oynamamalıdır.

Kullanıcı tarafından uygulanan temizlik ve bakım gözetim olmaksızın çocuklar tarafından yapılmamalıdır.

### **ELEKTRİK BAĞLANTISI**

Elektrik bağlantısı, alanında yetkin elektrik personeli tarafından yapılmalıdır. Elektrik bağlantısı cihazın kullanıldığı ülkede yürürlükte olan standartlara göre yapılmalıdır.

Elektrik bağlantı yalnızca cihaza güç sağlamak için kullanılmalıdır. Cihazın besleme devresinin kaçak akım rölesi ile korunmalıdır (30 mA). Fişli olmayan cihazlar, güç kaynağındaki koruma sigortasına bağlanmalıdır (bağlantılar arasında en az 3 mm'lik mesafe olmalıdır).

Güç kablosu zarar görmüşse, olası tehlikelerden kaçınmak için imalatçı, imalatçının yetkili servisi veya benzer nitelikte biri tarafından değiştirilmesi gerekir. **Herhangi bir müdahaleden önce cihazın fişini çekin!**

## **DA • ADVERSEL**

Dette apparat kan brukes af børn under 8 år og af personer med fysiske, følelsesmæssige eller mentale reducerede evner, eller som ikke har erfaring med eller kendskab, hvis de bliver korrekt overvåget, eller hvis anvisningerne vedrørende brugen af apparatet på en sikker måde er givet til dem, og hvis de risici, der opstår, er forudset. Børn må ikke lege med apparatet. Brugerens rengøring og vedligeholdelse må ikke udføres af børn uden overvågning.

## **ELEKTRISK TILSLUTNING**

Den elektriske installation skal udføres af en kvalificeret elektroteknisk installatør. Den skal overholde de gældende standarder i det pågældende land. Forbindelsen skal udelukkende sikre strømforsyning til apparatet. Apparatets forsyningskredsløb skal være beskyttet af en fejlstrømsafbryder med høj følsomhed (30 mA). Apparater uden stik skal tilsluttes en hovedkontakt på elforsyningen, som sikrer afbrydelse af alle poler (adskillelsesafstand mellem kontakterne minimum 3 mm). Hvis strømkablet er beskadiget,

skal det udskiftes af producenten, dennes eftersalgsservice eller tilsvarende kvalificerede personer for at undgå fare.

## **Afbyr el-stikket !**

## **NO • ADVERSEL**

Dette apparatet kan ikke brukes av barn under 8 år eller av personer som har reduserte fysiske, sansemessige eller mentale evner eller mangler erfaring eller kunnskap hvis de ikke får korrekt tilsyn eller har fått instruksjoner om fullt ut sikker bruk av produktet og forstått farene som er forbundet med det. Barn skal ikke leike med apparatet. Vask og vedlikehold skal ikke utføres av barn uten tilsyn.

## **ELEKTRISK TILKOBLING**

Den elektriske installasjonen må gjøres av en fagperson med elektroteknisk kompetanse. Følge lokale forskrifter under installering og bruk av enheten. Strømkretsen til apparatet må være beskyttet med en følsom jordfeilbryter (30 mA). Apparater uten pluggen må kobles til en hovedbryter for strømtilførsel som sikrer at alle polene kobles fra (kontaktavstand minst 3 mm). Koblingen skal bare brukes til å føre strøm til apparatet. Hvis

strømkabelen er skadd, må den byttes av produsenten, produsentens kundeservice eller personer med liknende kvalifikasjoner for å unngå personskader.

**Koble alltid fra strømmen hvis du må åpne apparatet!**

### **RU • ПРЕДУПРЕЖДЕНИЕ**

Данный электроприбор может использоваться детьми в возрасте от 8 лет, лицами без соответствующего опыта и знаний или лицами с физическими, сенсорными или психическими отклонениями, если за ними осуществляется наблюдение и с ними был проведен теоретический и практический инструктаж по безопасному использованию устройства и они осознают возможные риски, связанные с эксплуатацией устройства. Не допускайте игр детей с устройством. Очистка и техническое обслуживание не должны выполняться детьми без присмотра.

### **ЭЛЕКТРОПОДКЛЮЧЕНИЕ**

Работы по электрическому монтажу должны проводиться квалифицированным электротехником. Сетевое

питание данного прибора должно быть защищено высокочувствительным устройством защитного отключения (30 мА).

Электроподключение должно осуществляться квалифицированным специалистом-электротехником. Подключение должно быть использовано только для питания аппарата. Прямое подключение к цепи питания должно производиться с помощью многополюсного автоматического выключателя. Изоляционное расстояние между разомкнутыми контактами выключателя должно быть не менее 3 мм.

**До выполнения всех операций аппарат следует отключить от сети.**

### **RO • AVERTISMENT**

Acest aparat poate fi utilizat de copiii de minim 8 ani și de persoanele ale căror capacități fizice, senzoriale sau psihice sunt reduse sau a căror experiență sau cunoștințe nu sunt suficiente, doar dacă acestea beneficiază de supraveghere sau dacă au primit instrucțiuni privind maniera de utilizare a

aparaturii în deplină siguranță și în măsura în care înțeleg riscurile la care se pot expune. Copiii nu trebuie să se joace cu aparatul. Curățarea și întreținerea aparatului de către utilizator nu trebuie să fie efectuate de copii nesupravegheați.

### **RACORDAREA ELECTRICĂ**

Conectați aparatul la rețeaua electrică conform normelor în vigoare. Racordul trebuie să fie folosit exclusiv în scopul alimentării aparatului. Circuitul de alimentare al aparatului trebuie să fie protejat de un disjuncteur diferențial de înaltă sensibilitate (30 mA). Aparatele fără prize trebuie să fie conectate la un întrerupător principal pe sistemul de alimentare electrică, care asigură deconectarea tuturor polilor (distanță de separare a contactelor de minim 3 mm). În cazul în care cablul de alimentare este defect, acesta trebuie înlocuit de producător, de serviciul său post-vânzare sau de persoane de calificare similară pentru a se evita un pericol.

**Înainte de orice intervenție, deconectați mai întâi aparatul de la sursa electrică de alimentare!**

### **CS • VAROVÁNÍ**

Děti ve věku od 8 let (mladší v žádném případě) a osoby, jejichž tělesné, smyslové či duševní schopnosti jsou omezené, stejně tak jako osoby, které nemají dostatečné zkušenosti a znalosti, mohou tento přístroj používat výhradně pod dohledem osoby zodpovídající za jejich bezpečnost a pouze pokud chápou případná rizika a byly řádně poučeny o bezpečném použití přístroje. Děti si s přístrojem nesmí hrát. Čištění a uživatelskou údržbu nesmí provádět děti bez kvalifikovaného a odpovídajícího dozoru.

### **ELEKTRICKÉ PŘIPOJENÍ**

Elektrickou instalaci musí provádět kvalifikovaná osoba. Instalace a provoz vašeho zařízení musí splňovat místní předpisy. Elektrický přívod musí sloužit výhradně napájení tohoto přístroje. Napájecí obvod zařízení musí být a chráněn proudovým chráničem s vysokou citlivostí (30 mA). Zařízení určené k pevnému připojení musí být připojeno k hlavnímu vypínači na elektrickém přívodu, který zajišťuje odpojování všech pólů (minimální vzdálenost

rozpojených kontaktů alespoň 3 mm).

Je-li napájecí kabel poškozen, musí ho vyměnit výrobce, poprodejní servis nebo osoby s patřičnou kvalifikací, aby se zamezilo riziku.

**Před jakýmkoli zásahem vypojte přístroj z napájení elektrickým proudem !**

**ZH • 警告**

警告至少八岁以上儿童·身体、精神或感官有缺失者·及不具备操作该设备经验者必需在专人指导下·且了解该设备的使用方式前提下方可操作该设备·儿童不得随意玩耍·用户设备清洁和维护保养不得由未监管儿童完成。

**电路连接**

电气安装必须由具有合格资质的电气工程师执行完成。  
电源电路必须配有30mA高灵敏漏电断路器的保护。请遵守使用国的有关现行规定。该连接必须专门用于提供产品的电源。如设备电源线损坏·须由产品制造商或其售后服务部门更换以避免伤及用户。无插座设备应连接在电源主开关上·该电源能确保断开所有电极(触点分离距离至少3毫米)。  
**操作本机前·请断开电源 !**

**AR • تحذير**

هذا الجهاز غير مصمم ليستعمله الأشخاص (ومن ضمنهم الأطفال) محدودي القدرة الحركية أو الحسية أو العقلية، أو من لديهم الحد الأدنى من الخبرة والمعرفة إلا إذا تمت مراقبتهم وتم اعطائهم التعليمات اللازمة لاستعمال الجهاز مع مساعدة شخص مسؤول عن سلامتهم. راقب الأطفال وتأكد عدم العبث بالجهاز. التوصيل بالمغذي الكهربائي يجب ان يتم التوصيل الكهربائي قبل شخص مؤهل.

يجب استخدام هذا الاتصال حصريا من أجل التزويد الطاقى لـ  
®Sanicondens

إذا أتلّف سلك هذا الجهاز، فيجب تبديله من قبل المصنّع أو خدمات ما بعد البيع لغرض تجنب أي خطر على المستخدمين.

**HI • चेतावनी**

यह डविडिस कम-से-कम 8 साल की उमर वाले बच्चे, घटी हुई शारीरिक, संवेदी या मानसिक क्षमता वाले व्यक्ति, या गैर-जानकार अथवा अनुभवहीन व्यक्ति प्रयोग कर सकते हैं बशरते की उनकी ठीक से नगिरानी की जाए और बशरते की डविडिस को पूरी तरह सुरक्षित ढंग से प्रयोग करने से जुड़े निर्देश उन्हें दिए गए हों और उन्होंने इससे जुड़े जोखिमों को समझ लिया हो। बच्चों को डविडिस से खेलना नहीं चाहिए। यूजर द्वारा की जाने वाली साफ़-सफाई और रखरखाव बेनगिरानी बच्चों द्वारा नहीं कएि जाने चाहिए।

## बजिली के कनेक्शन

बजिली के कनेक्शन किसी योग्य इलेक्ट्रिकल इंजीनियर को करने चाहिए।

सारी वायरिंग बजिली के कनेक्शनों के राष्ट्रीय मानकों के पालन में होनी चाहिए। कनेक्शन केवल और केवल उत्पाद को बजिली पहुंचाने के लिए प्रयोग होना चाहिए। यदि पावर कॉर्ड को नुकसान हुआ हो, तो संभावित खतरे की रोकथाम के लिए उसे नरिमाता, ग्राहक सेवा टीम या समान योग्यता वाले किसी व्यक्ति द्वारा बदला जाना चाहिए।

**यूनिट पर काम करने से पहले / यूनिट पर किसी भी काम की कोशिश करने से पहले इलेक्ट्रिकल पावर डिसकनेक्ट कर दें!**



### FR CARACTÉRISTIQUES TECHNIQUES

Type	CD 06
Débit (Q) max.	15 L/h
Refoulement (H) max.	6 m
Capacité du réservoir	175 ml
Diamètre intérieur du tube d'entrée des condensats	22 mm
Diamètre intérieur du tube d'évacuation	8-10 mm
Alimentation bloc pompe	220-240 V 50-60Hz
Puissance absorbée max.	22 W
Classe électrique	II
Indice de protection	IP24
Protection thermique	Déclenchement à 100 °C et réenclenchement automatique
Température max de l'eau admissible par intermittence	35 °C
Type de service	S3 15 %

### EN TECHNICAL DATA

Typ	CD 06
Max. Flow rate	15 L/h
Max. discharge	6 m
Tank capacity	175 ml
Inside diameter of condensate inlet pipe	22 mm
Inside diameter of the outlet pipe	8-10 mm
Voltage	220-240 V
Frequency	50-60Hz
Maximum power consumption	22 W
Electrical Class	II
IP rating	IP24
Thermal protection	Trips at 100 °C and then automatically resets
Maximum allowable temperature of water	35 °C
Mode of operation	S3 15 %

### DE TECHNISCHE DATEN

Typ	CD 06
Max. Durchfluss (Q)	15 Liter pro Std.
Max. Förderhöhe	6 m
Behältervolumen	175 ml
Anschluss Kondensatzlauf	22 mm
Abgangsschlauch druckseitig	8-10 mm

Stromversorgung	220–240 V 50–60 Hz
Leistungsaufnahme	22 W
Elektroschutzklasse	II
Schutzart	IP24
Überhitzungsschutz	legt den Motor bei einer Temperatur von 100 °C still, nachdem der Motor abgekühlt ist, wird er automatisch freigegeben
Maximale Abwassertemperatur (mit Unterbrechung)	35 °C
Funktionsart	S3 15 %
<b>ES DATOS TÉCNICOS</b>	
Tipo	CD 06
Caudal máximo (Q)	15 L/h
Evacuación vertical máx. (H)	6 m
Volumen del depósito	175 ml
Diámetro interior del tubo de entrada de los condensados	22 mm
Diámetro interior del tubo de evacuación	8-10 mm
Alimentación bloque bomba	220–240 V 50–60 Hz
Máxima potencia absorbida	22 W
Clase eléctrica	II
Índice de protección	IP24
Protección térmica	Se dispara a 100 °C y se reinicia automáticamente
Temperatura máxima del agua (funcionamiento intermitente)	35 °C
Modo de funcionamiento	S3 15 %
<b>IT CARATTERISTICHE TECNICHE</b>	
Tipo	CD 06
Portata massima	15 Litri/ora
Evacuazione max	6 m
Volume del serbatoio	175 ml
Diámetro interno del tubo di ingresso delle condense	22 mm
Diámetro interno del tubo di scarico	8-10 mm
Alimentazione blocco pompa	220–240 V 50–60Hz
Max potenza assorbita	22 W
Classe elettrica	II
Indice de protezione	IP24
Protezione termica	Interviene a 100 °C e si ripristina automaticamente
Temperatura massima delle acque ad intermittenza	35 °C
Modalità di funzionamento	S3 15 %

<b>PT DATOS TÉCNICOS</b>	
Tipo	CD 06
Caudal max.	15 L/h
Descarga máx.	6 m
Volume do depósito	175 ml
Diámetro interior da tubagem de entrada dos condensados	22 mm
Diámetro interior de evacuação	8-10 mm
Alimentação bloco da bomba	220–240 V 50–60Hz
Potência absorvida máxima	22 W
Classe eléctrica	II
Índice de proteção	
Proteção térmica	Dispara aos 100 °C e reinicia automaticamente
Temperatura max. da água por períodos curtos	35 °C
Modo de funcionamento	S3 15 %
<b>NL TESCHNISCHE GEGEVENS</b>	
Type	CD 06
Debiet	15 l/u
Afvoercapaciteit max.	6 m
Inhoud van het reservoir	175 ml
Diameter inlaatzijde condensaat	22 mm
Afvoerdiameter	8-10 mm
Elektrische voeding	220–240 V 50–60Hz
Maximaal opgenomen motorvermogen	22 W
Elektrische Klasse	II
Beschermingsklasse	IP24
Thermische beveiliging	schakelt uit op 100 °C en reset automatisch
T° Max. verpompte vloeistof (intermitterend)	35 °C
Werkingswijze	S3 15 %
<b>PL INFORMACJE TECHNICZNE</b>	
Typ	CD 06
Przepływ Max	15 litrach na godzin
Maks. wysokość przepompowywania	6 m
Pojemność zbiornika	175 ml
Wewnętrzna średnica rury wlotowej kondensatów	22 mm
Wewnętrzna średnica rury ewakuacyjnej	8-10 mm
Zasilanie modułu pompy	220–240 V 50–60Hz
Moc znamionowa	22 W
Klasa izolacji	II
Stopień ochrony	IP24

Ochroņa termiczna	włacza się przy 100 °C anastępnie automatycznie resetuje
Maksymalna dopuszczalna temperatura (z przerwami)	35 °C
Tryb pracy	S3 15 %
<b>FI TEKNISEIT TIEDOT</b>	
Tyyppi	CD 06
Suurin virtaus	15 litraa/tunti
Suurin pystysuora nostokorkeus	6 m
Säiliön koko	175 ml
Kondenssiveden sisäänmenoputken sisähalkaisija	22 mm
Poistoputken sisähalkaisija	8-10 mm
Jännite	220-240 V
Suurin ottoteho	50-60Hz
Sähköluokka	22 W
IP-luokka	II
Lämpösuojaus	IP24
Veden korkein lämpötila (ajoittain)	Pysähtyy 100 °C ja palautuu automaattisesti
Toimintatila	35 °C
	S3 15 %
<b>SV TECHNICAL DATA</b>	
Typ	CD 06
Max flöde	15 liter/tim
Max lyfthöjd	6 m
Behållarvoly m	175 ml
Inre diameter på inloppet	22 mm
Inre diameter på utloppet	8-10 mm
Spänning	220-240 V
Max strömförbrukning	50-60Hz
Elektrisk klass	22 W
Skyddsklass	II
Överhettningsskydd	IP24
Max temperatur på vattnet (korta perioder)	Slår av vid 100 °C och återställs automatiskt
Driftläge	35 °C
	S3 15 %
<b>TR TEKNİK ÖZELLİKLER</b>	
Tip	CD 06
Maks.debi	15 l/saat
Tavsiye edilen maks. basma	6 m
Rezervuarın kapasitesi	175 ml
Giriş bağlantısı DN	22 mm
Deşarj hortum çapı	8-10 mm
Besleme Voltajı Frekans	220-240 V
Maks. absorbe edilen güç	50-60Hz
	22 W

Elektrik koruma sınıfı	II
Koruma sınıfı	IP24
Termik koruma	otomatiktir ve 100 °C' de devreye girmektedir
Aralıklı çalışma durumunda kabul edilebilir maks. sıcaklık	35 °C
İşletim tipi	S3 15 %
<b>DA TEKNISKE EGENSKABER</b>	
Typen	CD 06
Max. kapacitet	15 l/time
Max. vertikalt tilbageløb	6 m
Beholder kapacitet	175 ml
Indvendig diameter på tilgang	22 mm
Indvendig diameter på afgang	8-10 mm
Spænding	220-240 V
Maksimal strømforbrug	50-60Hz
Elektricitetsklasse	22 W
Beskyttelsesindeks	II
Termisk sikring	IP24
Maksimal tilladt vandtemperatur (intermitterende)	Aktiveres ved 100 °C og genindkobler automatisk
Driftsform	35 °C
	S3 15 %
<b>NO TEKNISKE DATA</b>	
Type	CD 06
Strømningshastighet Max	15 liter/time
Max. Vertikal løftehøyde	6 m
Tank kapasitet	175 ml
Innvendig diameter av innløpsrøret	22 mm
Innvendig diameter på utløpsrøret	8-10 mm
Spenning	220-240 V
Maksimalt strømforbruk	50-60Hz
Isolasjonsklasse	22 W
Kapslingsgrad	II
Termisk beskyttelse	IP24
Maksimal tillatt vandtemperatur i perioder	Utløses ved 100°C og tilbakestiller seg automatisk tilbake når temperaturen synker
Driftstype	35 °C
	S3 15 %
<b>RU ТЕХНИЧЕСКИЕ ХАРАКТЕРИСТИКИ</b>	
тип	CD 06
Пропускная способность макс	15 литров в час
Макс. откачивание по вертикали	6 м

Вместимость резервуара	175 ml
Внутренний диаметр трубы входа конденсата	22 mm
Внутренний диаметр отводной трубы	8-10 mm
Электропитание насоса	220-240 V 50-60Hz
Номинальная мощность	22 W
Класс электрической безопасности	II
Степень защиты	IP24
Тепловая защита	При нагреве выше 100 °C - автоматическое отключение
Максимальная температура использованных вод	35 °C
Режим работы	S3 15 %

#### RO CARACTERISTICI TEHNICE

Tipul	CD 06
Debit maxim	15 litri/oră
Înălțime de pompare maximă	6 m
Volum rezervor	175 ml
Diametrul interior al conductei de intrare a condensului	22 mm
Diametrul interior al conductei de evacuare	8-10 mm
Tensiune	220-240 V
Frecvență	50-60Hz
Putere de absorbție maximă	22 W
Clasă electrică	II
Indice de protecție	IP24
Protecție termică	Este declanșată la 100 °C și se resetează automat
Temperatura maximă a apei admisă intermitentă	35°C
Modul de funcționare	S3 15 %

#### CS TECHNICKÉ ÚDAJE

Typ	CD 06
Čerpací výkon max.	15 litry/hod
Doporučená výška max.	6 m
Objem nádržky	175 ml
Vnitřní průměr vstupní trubky pro kondenzát	22 mm
Vnitřní průměr výstupní hadice	8-10 mm
Napětí	220-240 V
Príkion	50-60Hz
Elektrická třída	II
Stupeň ochrany	IP24
Teplotní pojistka	aktivuje se při 100 °C, po ochlazení se automaticky deaktivuje

Max. přípustná teplota odpadní vody (krátkodobě, s přerušením funkce přístroje)	35 °C
Režim provozu	S3 15 %

#### ZH 技术参数

类型	CD 06
最大排水量	15升/小时
水箱容积	175毫升
最大水平扬程	6米
冷凝器入水管内径	22毫米
排水管内径	8-10毫米
额定电压	220-240 V 50-60Hz
最大消耗功率	22 W
电气等级	II
防水等级	IP24
热保护	100°C时停止工作并自动重启
最高水温 间歇地	35°C
	S3 15 %

#### المواصفات التقنية AR

النوع	CD 06
أقصى معدل تدفق (لتر/ساعة)	15 l/saat
سعة الخزان	175 ml
الحد الأقصى للتدفق الأفقي	6 m
القطر الداخلي لأنبوب تغذية المكثف	22 mm
القطر الداخلي لأنبوب المخرجات	8-10 mm
الفولت	220-240 V 50-60Hz
استهلاك الطاقة الأقصى	22 W
فئة الكهرباء	II
الحماية	IP24
الحماية الحرارية (إعادة التشغيل تلقائياً)	يعمل عند 100م ثم يتم
أقصى درجة حرارة للمياه	35°C
درجة الحرارة القصوى المسموح بها	S3 15 %

#### HI तकनीकी डेटा

टाइप	CD 06
अधिकतम प्रवाह दर	15 L/h
अधिकतम डिस्चार्ज ऊँचाई	6 m
टैंक का आयतन	175 ml
इनलेट का व्यास	22 mm
डिस्चार्ज पाइप का अंदरूनी व्यास	8-10 mm
वोल्टेज	220-240 V
फ्रीक्वेंसी	50-60Hz
पावर खपत	22 W
	II
	IP24
धर्मल सुरक्षा	100°C पर सक्रिय और ऑटोमैटिक रीसेट
आने वाले पानी का अधिकतम तापमान	35 °C
संचालन मोड	S3 15 %

H (m)

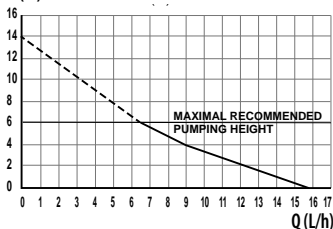

**ATTENTION ! PERFORMANCES  
COULD CHANGE AS THE PIPES USED**

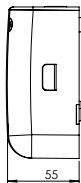
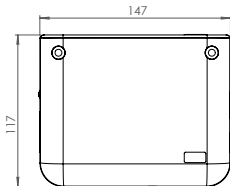
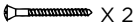
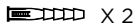

**1**

**FR** Installation  
**EN** Installation  
**DE** Installation  
**ES** Instalación  
**IT** Installazione  
**PT** Instalação  
**NL** Installatie

**PL** Instalacja  
**FI** Asennus  
**SV** Installation  
**TR** Kurulum  
**DA** Installation  
**NO** Montering  
**RU** установка

**RO** Instalare  
**CS** Instalace  
**ZH** 安装  
**AR** التنصيب  
**HI** स्थापना

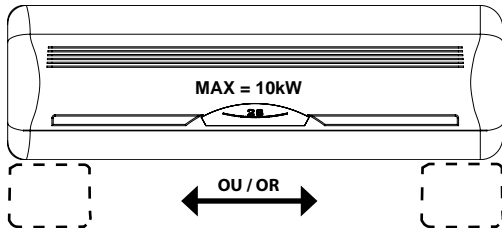

**1-1**

**AVERTISSEMENT :** Assurez-vous que le climatiseur est hors tension avant tout branchement !

**WARNING:** Make sure that the air conditioning unit is disconnected from the power supply before plugging anything in!

**WARNUNG:** bei Wartungs-, Reparatur- oder Montagearbeiten am Gerät sowie der Klimaanlage, muss die komplette Anlage vom Stromnetz getrennt werden.

**ADVERTENCIA:** ¡Compruebe que el climatizador esté desenchufado antes de realizar cualquier conexión!

**ATTENZIONE:** Assicurarsi che il climatizzatore non sia sotto tensione prima dell'installazione!

**AVISO:** Certifique-se que o aparelho de ar condicionado está desligado da corrente antes de proceder a qualquer ligação!

**WAARSCHUWING:** Zorg dat de airconditionings-unit niet is aangesloten van het stroomnet voor en tijdens de installatie!

**OSTRZEŻENIE:** Przed podłączeniem klimatyzatora upewnij się, czy jest on odłączony od zasilania elektrycznego!

**VAROITUS:** Varmista, että ilmastointilaite ei ole kytketty sähköjärjestelmään ennen kuin teet mitään kytkentöjä!

**WARNING:** Se till att luftkonditioneringsenheten inte är ansluten till elnätet före installation.

**UYARI:** Herhangi bir bağlantı yapmadan önce, klimanın kapalı olduğundan emin olununuz.

**ADVARSEL:** Afbryd strømforsyningen til aircondition anlægget før tilslutning af pumpen.

**ADVARSEL:** Pass på at air condition enheten er koblet fra strømmettet før du kobler noe inn!

**ПРЕДУПРЕЖДЕНИЕ:** перед подключением убедитесь, что кондиционер не под напряжением!

**ATENȚIE:** Asigurați-vă ca aparatul de aer condiționat este deconectat de la alimentarea cu tensiune înainte de realizarea oricăror racorduri.

**FIGYELEM:** Ellenőrizze, hogy a légkondicionáló berendezés le van kapcsolva az elektromos hálózatról, mielőtt bármilyen csatlakoztatást végezne.

警告：须确认在连接空气调节器之前已断开电源！

افصل كهربائياً قبل أي تدخل!

**चेतावनी** सुनिश्चित करें कि कुछ भी प्लग करने से पहले एयर कंडीशनिंग यूनिट को पॉवर स्प्लाई से डिसकनेक्ट कर दिया जाए!

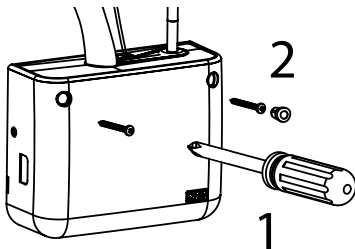

**1-2** **FR** Le circuit d'alimentation électrique doit être protégé par un disjoncteur différentiel haute sensibilité (30 mA) calibré à 10 A.

**EN** The electrical supply should be protected by a residual current detector set at 30 mA rated at 10 A.

**DE** Das Stromnetz muss über einen Fehlerstromschutzschalter und min.10 A Absicherung verfügen.

**ES** El circuito de alimentación del aparato debe estar protegido por un disyuntor diferencial de alta sensibilidad (30 mA) calibrado a 10 A.

**IT** Il circuito di alimentazione elettrica deve essere protetto da un disgiuntore differenziale ad alta sensibilità (30 mA) calibrato a 10 A.

**PT** O circuito de alimentação eléctrica deve estar protegido por um disjuntor diferencial de alta sensibilidade (30 mA) calibrado a 10 A.

**NL** De elektrische voeding moet beveiligd worden door een snelwerkende stroomonderbreker van 30 mA afgesteld op 10 A.

**PL** Zasilanie prądem elektrycznym wymaga zabezpieczenia bezpiecznikiem z wyłącznikiem różnicowo-prądowym 30mA skalibrowany na 10 A.

**FI** Sähköntulo täytyy suojata vikavirtakytkimellä (30mA), joka on säädetty 10 A:iin.

**SV** Elnätet ska skyddas av en jordfelsbrytare med 30 mA.

**TR** Cihazın güç devresi çok hassas (30 mA), minimum 10 A kalibrasyonlu bir diferansiyel devre kesici vasıtasıyla korunmalıdır.

**DA** Strømforsyningen skal sikres med HPFI 30 mA relæ samt 10 A sikring.

**NO** Den elektriske forsyning bør være beskyttet av en jordfeilbryter innstilt på 30 mA vurdert på 10 A.

**RU** Цепи питания должны быть защищены автоматом с дифференциальной защитой (УЗО) чувствительностью 30 mA настроенному на 10 A.

**RO** Sursa de alimentare cu tensiune trebuie protejată de un disjuncteur cu sensibilitate de 30 mA, calibrat la 10 A.

**CS** Elektrický přívod musí chráněn proudovým jističem 10 A a proudovým chráničem s jmenovitým vybavovacím proudem nepřesahujícím 30 mA.

**ZH** 电源需安装一个额定电流为10A的30mA的漏电保护开关。

**AR** يجب أن يتم تزويد الطاقة الكهربائية بمؤشر حالة متبقية يتم ضبطه على 30mA بمعدل 10 A.

**HI** बजिली आपूर्ति सर्किट को 10 ए पर कैलिब्रेट करि ए उच्च संवेदनशीलता अंतर सर्किट ब्रेकर (30 mA) द्वारा संरक्षित किया जाना चाहिए।

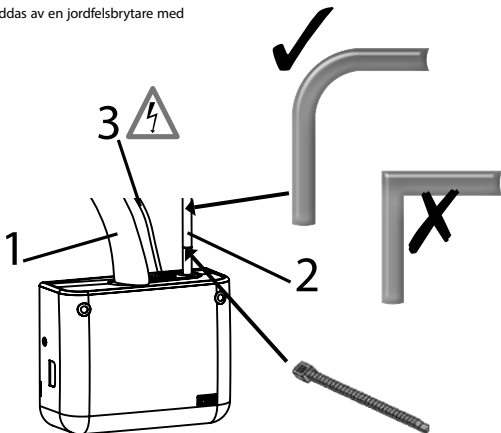

**2**

**FR** Maintenance  
**EN** Maintenance  
**DE** Wartung  
**ES** Mantenimiento  
**IT** Manutenzione  
**PT** Manutenção  
**NL** Onderhoud

**PL** Konserwacja  
**FI** Huolto  
**SV** Underhåll  
**TR** Bakım  
**DA** Servicearbejde  
**NO** Vedlikehold  
**RU** Обслуживание

**RO** Întreținere  
**CS** Údržba  
**ZH** 维护  
**AR** الصيانة  
**HI** रखरखाव

**ENTRETIEN :** Toute intervention sur la pompe de relevage de condensats DOIT ÊTRE EFFECTUÉE HORS TENSION.  
**MAINTENANCE:** Any work of any nature on the condensate removal pump must be undertaken ONLY WITH THE VOLTAGE TURNED OFF.

**WARTUNG:** Alle Arbeiten, jeglicher Art, an den Kondensat-Pumpen dürfen nur dann durchgeführt werden, wenn die Stromzufuhr zum Gerät unterbrochen wurde.

**MANTENIMIENTO:** Cualquier intervención en la bomba de elevación de los condensados SE DEBE EFECTUAR SIN TENSION

**MANUTENZIONE:** Ogni intervento sulla pompa di sollevamento della condensa DEVE ESSERE EFFETTUATO CON TENSIONE DISINSERITA.

**MANUTENÇÃO:** Qualquer intervenção na bomba de elevação de condensados DEVE SER LEVADA A CABO COM A CORRENTE DESLIGADA.

**ONDERHOUD:** Voor het uitvoeren van enige interventies dient DE STROOM TE ZIJN UITGESCHAKELD!

**KONSERWACJA:** Każde działanie przeprowadzone na pompie odprowadzającej skropliny kondensatów POWINNO BYĆ WYKONYWANE PRZY WYŁĄCZONYM ZASILANIU.

**HUOLTO:** Mikä tahansa työ, joka liittyy kondenssiveden poistopumppuun, TÄYTYY TEHDÄ NIIN, ETTÄ LAITTEESEEN EI TULE JÄNNITETTÄ

**UNDERHÅLL:** Koppla av elströmmen före alla slags ingrepp i enheten.

**BAKIM:** Tüm bakım müdahaleleri için elektriği kesiniz.

**SERVICEARBEJDE:** Afbryd strømforsyningen før servicearbejde påbegyndes.

**VEDLIKEHOLD:** Ethvert arbeid av enhver art på kondensatet fjernet pumpen må foretas KUN med strømmen SLÅTT AV.

**ТЕХНИЧЕСКОЕ ОБСЛУЖИВАНИЕ:** Любые вмешательства в работу насоса ДОЛЖНЫ ПРОВОДИТЬСЯ НЕ ПОД НАПРЯЖЕНИЕМ.

**ÎNTEȚINERERE:** Orice intervenție de orice natură asupra pompei de evacuaere a condensului trebuie efectuată NUMAI CU ECHIPAMENTUL DEBRANȘAT DE LA SURSA DE ALIMENTARE CU TENSUINE.

**ÚDRŽBA:** Jakékoli práce či zásah do čerpadla kondenzátu lze provádět VÝHRADNĚ PŘI ODPOJENĚM ELEKTRICKÉM PŘÍVODU  
**保养:** 关于拆卸水泵冷凝器的任何操作均须在断电情况下进行。

**الصيانة:** عند إجراء أي عمل على المكثف لا يتم إزالة المضخة إلا بعد إطفاء الكهرباء.

**सफाई:** कंडसेट (संघनित तरल) निकालने वाले पंप पर किसी भी प्रकार का कैसा भी काम वोल्टेज बंद करके ही करना चाहिए।

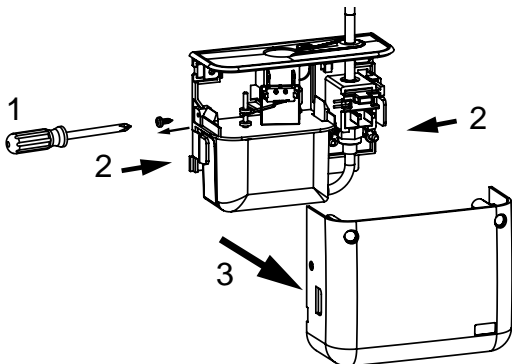
**2-1**

**2-2**

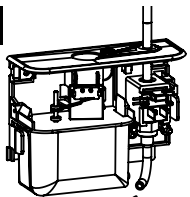

**2-3**

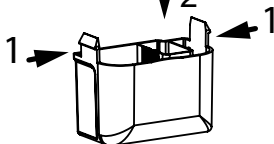
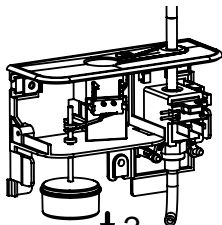

**2-4**

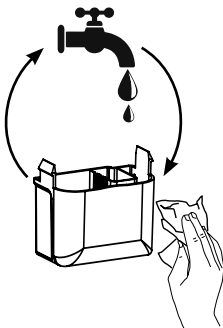

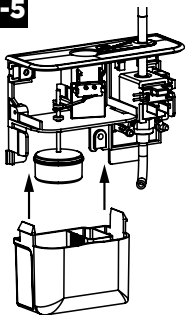
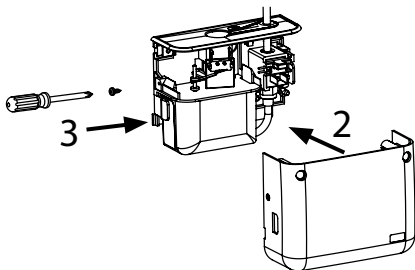
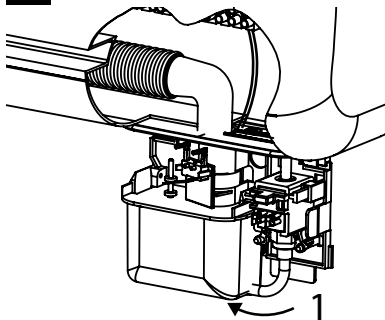
**2-5****2-6**

**FR** L'appareil est garanti pendant deux ans à compter de la date d'achat sous réserve d'une installation, d'une utilisation et d'une maintenance conformes à la présente notice.

**EN** The device is guaranteed for two years from the date of purchase subject to installation, use and maintenance in accordance with this manual.

**DE** Für das Gerät gilt eine 2-jährige Garantie ab dem Kaufdatum vorbehaltlich der dieser Anleitung entsprechenden Montage, Bedienung und Wartung.

**ES** El aparato está garantizado durante tres años a partir de la fecha de compra, a condición de que se instale, use y mantenga de acuerdo al presente manual.

**IT** L'apparecchio è garantito due anni dalla data d'acquisto a condizione di una installazione, un utilizzo e una manutenzione conformi alle presenti istruzioni.

**PT** O aparelho tem a garantia de dois anos a partir da sua data de compra sujeita a uma instalação, uso e manutenção em conformidade com as instruções.

**NL** Het apparaat heeft twee jaar garantie vanaf de aankoopdatum, onder voorbehoud van een installatie, gebruik en onderhoud in overeenstemming met deze handleiding.

**PL** Urządzenie jest objęte gwarancją na okres dwóch lat od daty zakupu, z zastrzeżeniem montażu, użytkowania i konserwacji zgodnie z niniejszą instrukcją.

**FI** Laitteen takuu-aika on kaksi vuotta sen ostopäivämäärästä edellyttäen, että asennuksessa, käytössä ja kunnossapidossa noudatetaan tämän ohjekirjan ohjeita.

**SV** Enheten omfattas av garanti under två år från inköpsdatum, under förutsättning att installation,

användning och underhåll överensstämmer med denna information.

**TR** Cihaz, satın alındığı tarihten itibaren bu kilavuzda uygun olarak kurulum, kullanımı ve bakımı tabii olmak üzere iki yıl garanti altındadır.

**DA** Apparatet har en garanti på to år, regnet fra købsdatoen, under forbehold af, at installationen, anvendelsen og vedligeholdelsen er i overensstemmelse med nærværende anvisning.

**NO** Garantitiden er to år fra kjøpsdato såfremt installasjon, bruk og vedlikehold gjøres i henhold til disse instruksjonene.

**RU** Данное устройство имеет гарантию на срок 2 года со дня покупки. Гарантия действительна при условии установки и надлежащей эксплуатации в соответствии с требованиями настоящего руководства.

**RO** Aparatul este garantat timp de doi ani de la data de cumpărare cu condiția ca instalarea, utilizarea și mentenanța să fie conforme cu prezentul manual de utilizare.

**CS** Na zařízení se poskytuje záruka dva roky ode dne nákupu za podmínek jeho instalace, používání a údržby v souladu s pokyny tohoto návodu.

**ZH** 正常安装和使用条件下，产品可享受2年保修。

**AR** ضمان الجهاز لمدة سنتين من تاري ختشاء بشرط ان يت مالتزكي باستخدام وفق هذا الدلي.

**HI** Sanjicondens Clim Deco पर पारट और श्रम के लुपि 2 वर्ष की गारंटी है, जो यूनिट की सही स्थापना, उपयोग और रखरखाव के अधीन है।



**FR** L'appareil ne doit pas être jeté parmi les déchets ménagers et doit être évacué vers un point de recyclage pour les équipements électriques. L'élimination des déchets électriques et électroniques, le recyclage et toute forme de valorisation d'appareils usés participent à la préservation de l'environnement.

**EN** The device must not be disposed of as household waste and must be disposed of at a recycling point for electrical equipment. The device's materials and components are reusable. Recycling and recovery of any form of used appliances contribute to the preservation of our environment.

**DE** Das Altgerät darf nicht mit dem Restmüll entsorgt werden und muss einer Sammelstelle zur Wiederverwertung von Elektrogeräten übergeben werden. Die fachgerechte Entsorgung von elektrischen und elektronischen Abfällen und das Recycling und die Wiederverwertung sämtlicher Altgeräte trägt zum Schutz der Umwelt bei.

**ES** Este aparato no puede desecharse con otros residuos domésticos. Debe trasladarse a un punto de reciclaje para equipos eléctricos. La eliminación de residuos eléctricos y electrónicos y el reciclaje contribuyen a la preservación de nuestro medio ambiente.

**IT** L'apparecchio non deve essere smaltito come un rifiuto domestico, ma deve essere conferito in un punto di riciclo per apparecchiature elettriche. Il riciclo e il recupero di qualsiasi forma di dispositivi usati contribuiscono alla preservazione dell'ambiente.

**PT** O aparelho não deve ser eliminado juntamente com lixo doméstico e deve ser reencaminhado para um ponto de reciclagem destinado a aparelhos elétricos. A reciclagem e qualquer forma de valorização dos aparelhos gastos contribuem para a preservação do nosso ambiente.

**NL** Het apparaat mag niet worden weggegooid als huishoudelijk afval en moet worden ingeleverd voor een recycling

punt voor elektrische apparaten. Het weggoien van elektrisch en elektronisch afval, het recyclen en herstellen van enige vorm van gebruikte apparaten dragen bij aan het behoud van ons milieu.

**PL** Nie wolno wyrzucać urządzeń oznaczonych symbolem razem z odpadami domowymi. Należy zwrócić produkt do miejscowego punktu ponownego przetwarzania lub skontaktować się z odpowiednimi władzami miejskimi. Należy zadbać o ponowne przetwarzanie odpadów urządzeń elektrycznych i elektronicznych, aby chronić środowisko naturalne oraz ludzkie zdrowie.

**FI** Laitetta ei saa kästellä kotitalousjätteenä. Sen sijaan laite on toimitettava sähkö ja elektroniikkalaitteiden kierrätyksestä huolehtivaan keräys- ja kierrätyspisteeseen. Varmistamalla, että tämä laite hävitetään asianmukaisesti, voit auttaa estämään mahdollisia ympäristö- ja terveyshaittoja, joita muuten voi aiheutua laitteen epäasianmukaisesta käsittelystä. Materiaalien kierrätys säästää luonnonvaroja.

**SV** Utrustningen får inte slängas i hushållsoporna. Den måste lämnas in till en insamlingsplats för återvinning av elektrisk utrustning. Bortskaffande av elektriskt och elektroniskt avfall, återvinning och alla former av återanvändning av begagnad utrustning bidrar till att bevara vår miljö.

**TR** Bu işareten bu ürünü diğer eşyalarla birlikte atılmaması gerektirğini göstermektedir. Çevrenin veya insan sağlığının kontrolsüz atık giderimi nedeniyle görüleceği zararları önlemek için, malzeme kaynaklarının sürdürülebilir yeniden kullanımını desteklemek üzere sorumlu bir şekilde bu atığı geri dönüşümüne sağlayınız.

**DA** Produktet ikke må behandles som husholdningsaffald. Det skal i stedet indleveres på en deponeringsplads specielt indrettet til modtagelse og opbejrdning af elektriske og elektroniske produkter. Ved at sikre at produktet bortskaffes korrekt, forebygges de eventuelle negative miljø- og sundhedsskadelige påvirkninger, som en ukorrekt affaldshåndtering af produktet kan forårsage.

**NO** De elektriske eller elektroniske produktene ikke må kastes i husholdningsavfallet. Disse produktene må bare leveres til godkjente innsamlingssteder som er beregnet på dette. Følg gjeldende lokale forskrifter. Riktig avfallshåndtering og fagmessig god gjenvinning av produktet hindrer miljøskader og farer for personlig helse.

**RU** Устройство не следует утилизировать как бытовые отходы; вместо этого его необходимо сдать в пункт переработки электрооборудования. Переработка и восстановление любых бывших в эксплуатации приспособлений способствуют сохранению окружающей среды.

**RO** Acest simbol înseamnă că produsul nu poate fi eliminat împreună cu gunoii menajeri obișnuiți. Urmează regulile din țara ta pentru colectarea separată a produselor electrice și electronice. Eliminarea corectă contribuie la prevenirea consecințelor negative asupra mediului și asupra sănătății umane.

**CS** Nelikvidujte tento výrobek jako netříděný komunální odpad. Tento odpad musí být sbíráán za účelem speciálního zpracování. Zeptejte se na obecním úřadě na místo nebo odevzdejte starý spotřebič k recyklaci či likvidaci.

**ZH** 本设备不得作为生活垃圾处理，应放至电子设备专用回收点处理。电子电气产品废弃处理，任何形式的旧家电循环再利用和回收，有利于保护环境。

**HI** डवाइस का निपटान घरेलू कचरे के रूप में नहीं करना चाहिए और इसका निपटान बाजली के उपकरणों के रीसायकलिंग केंद्र पर करना चाहिए। इलेक्ट्रिकल और इलेक्ट्रॉनिक कचरे के निपटान से, और किसी भी प्रकार के उपयोग हो चुके उपकरणों की रीसायकलिंग और रिकवरी से हमारे पर्यावरण के संरक्षण में योगदान होता है।

**SERVICE HELPLINES****France**

Tél : 01 44 82 25 55  
Fax : 03 44 94 46 19

**United Kingdom**

Tel: 08457 650011  
(Call from a land line)  
Fax: 020 8842 1671

**Ireland**

Tel: 1850 23 24 25  
(Low Call)  
Fax: +353 46 97 33093

**Deutschland**

Tel: 0800 82 27 82 0  
Fax: (06074)30928-90

**Italia**

Tel: +39 0382 6181  
Fax: +39 0382 618200

**España**

Tfno: +34 93 544 60 76

**Portugal**

Tel: +35 219 112 785  
sfa@sfa.pt

**Suisse Schweiz Svizzera**

Tel: +41 (0)32 631 04 74  
Fax: +41 (0)32 631 04 75

**Benelux**

Tel: +31 475 487100  
Fax: +31 475 486515  
service@sfabeneluxbv.nl

**Sverige**

Tlf: +46 (0)8 40 415 30  
service@saniflo.se

**Norge**

Tlf: +46 (0)8 40 415 30  
service@saniflo.se

**Polska**

Tel: (+4822) 732 00 33  
Fax: (+4822) 751 35 16

**Россия**

Тел: (495) 258 29 51  
Факс: (495) 258 29 51

**Česká Republika**

Tel: +420 266 712 855  
Fax: +420 266 712 856

**România**

telefon: ++40724364543  
service@saniflo.ro

**Türkiye**

Tel: +90 212 275 30 88

**中国**

电话: +86(0)21 6218 8969  
传真: +86(0)21 6218 8970

**Brazil**

Tel: (11) 3052-2292

**Australia**

Phone: +1300 554 779  
technical@saniflo.com.au

**New Zealand**

Phone: 0800107264  
technical@saniflo.co.nz

**South Africa**

Tel: +27 (0) 21 286 0028

**Việt Nam**

Tel: +84 (0)977889364

**India**

Tel: +91 (0)22 6993 1900  
service@sfapumps.in

**Service information : [www.sfa.biz](http://www.sfa.biz)**