

Mora Cera Family L

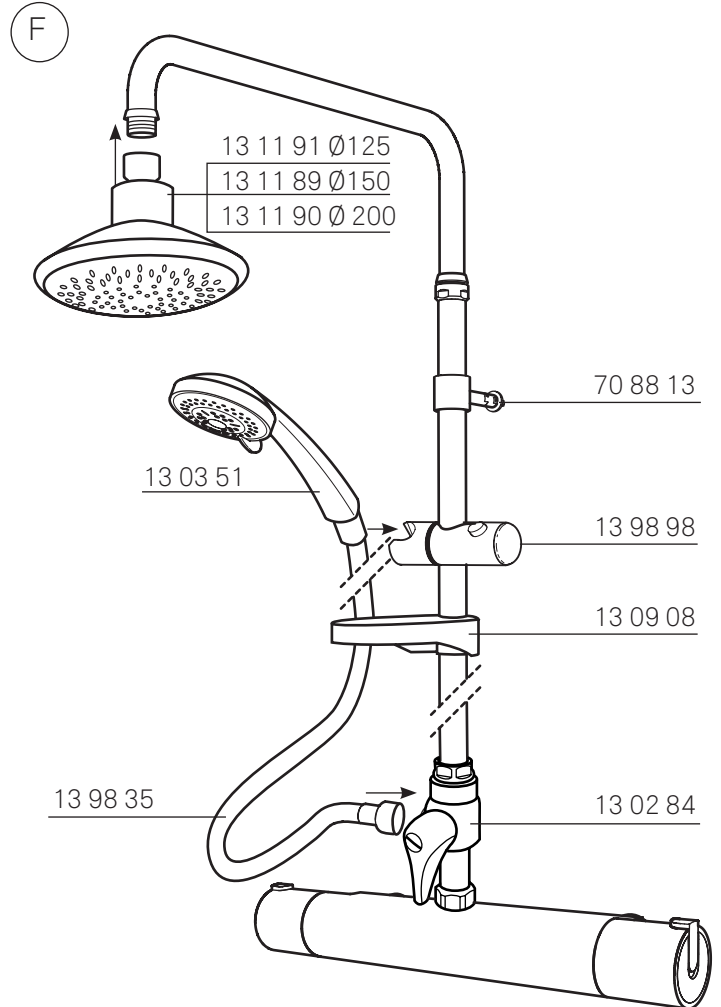

Denna produkt är anpassad till Branschregler Säker Vatteninstallation. Mora Armatur garanterar produktens funktion om branschreglerna och produktens monteringsanvisning följs.

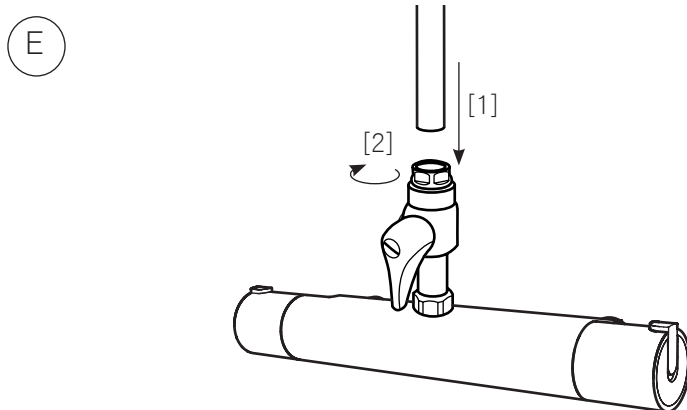
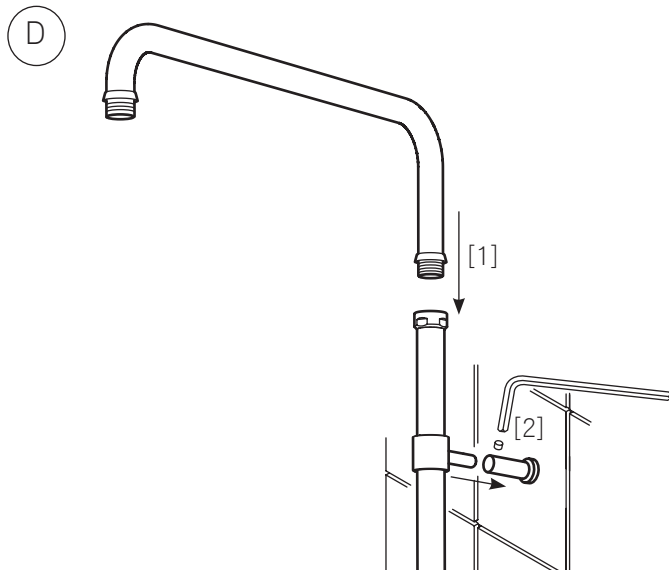
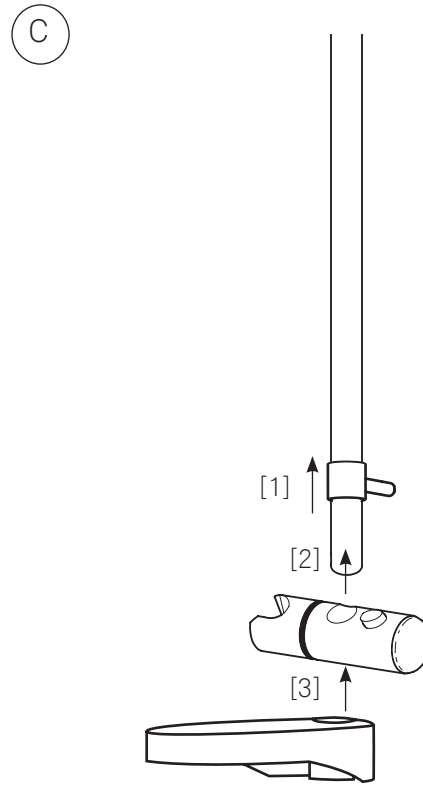
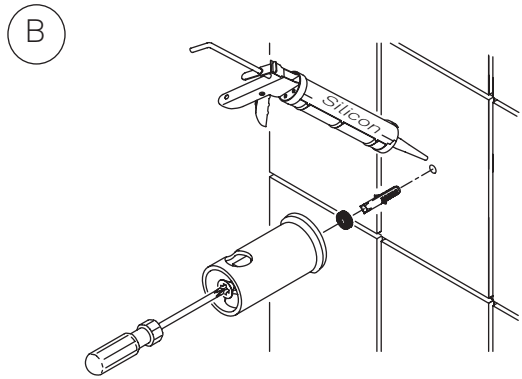
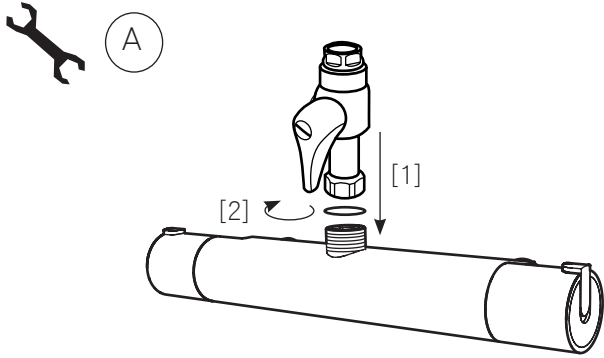

Mora Cera Family L

SVENSKA

MONTERING (A) - (F)

- [A] Montera omkastaren på blandaren.
- [B] Borra hål. Fyll hål och plugg med våtrumssilikon. Montera väggfästet.
- [C] Trä på väggfästöglan, gliddelen och tvålkoppen på underröret.
- [D] Montera överrör på underrör. Skruva fast väggfästöglan i väggfästet.
- [E] Montera underröret på omkastaren.
- [F] Montera taksil, handdusch och slang på den fastskruvade familjeduschen.

Ett visst efterdropp kan förekomma.

RENGÖRING

Färgytbehandling bevaras bäst genom rengöring med mjuk trasa och tvålösning, eftersköljning med rent vatten och polering med torr trasa. Man får absolut inte använda kalklösande, sura- eller sandhaltiga skurmedel. För att avlägsna kalkfläckar, använd hushållsättika och spola efter med vatten.

Uttjänta produkter kan återlämnas till Mora Armatur för återvinning.

ENGLISH

ASSEMBLY (A) - (F)

- [A] Assembly the diverter to the mixer
- [B] Drill and fill the hole and the plug with silicone (suitable for wet areas). Mount the wall bracket.
- [C] Thread the loop for the wall bracket, the slider and the soap dish onto the lower bar
- [D] Assembly the upper bar to the lower bar. Fasten the loop to the wall bracket.
- [E] Assembly the lower pipe to the diverter
- [D] Assembly the head shower, hand shower and shower hose to the tightened Family shower

After closing the mixer, a few water drops might come out from the handshower.

CLEANING

Coloured surfaces can be preserved in the best way by a regular cleaning with a soft cloth and a soap solution, rinse with clean water and polish with a dry cloth. No scouring powders containing softening-acid nor sand must be used. In order to remove lime deposits please use household-vinegar and rinse with water.

ASENNUSOHJE SUOMEKSI

ASENNUS (A) - (F)

- [A] Asenna suihkuvaihdin hanaan.
- [B] Poraa reikä. Täytä reikä sekä proppu saniteettisilikonilla. Asenna seinäpidike.
- [C] Pujota seinäkiinnikkeen silmukka, käsisuihku ja saippuakupin pidike pystyputkeen.
- [D] Asenna yläputki pystyputkeen. Kiinnitä seinäpidike ja silmukka toisiinsa.
- [E] Asenna pystyputki suihkuvaihtimeen.
- [F] Asenna suihkusiivilä, käsisuihku ja letku paikoilleen kiinnitettyyn Family-suihkuun.

Huom! Hanan sulkemisen jälkeen saattaa käsisuihkun siivilästä tippua vähän vettä.

PUHTAANAPITO

Kromatut pinnat säilyvät parhaiten kun ne puhdistetaan säännöllisesti pehmeällä pyyhkeellä ja saippualliuoksella. Huuhdellaan aina puhtaalla vedellä ja kuivaus pyyhkeellä. Kalkinpoistoaineita, happamia tai hankausaineita sisältäviä pesuaineita ei saa käyttää. Kalkkisaostumien poistoon voi käyttää talousetikkaa, jonka jälkeen hana on huuhdeltava vedellä.

Käytöstä poistetut tuotteet voi palauttaa Mora Armaturille kierrätykseen.

DEUTSCH

MONTAGEANLEITUNG (A) - (F)

- [A] Montieren Sie den Umsteller auf die Armatur.
- [B] Füllen Sie das Bohrloch für den Dübel mit Silikon (geeignet für Nassräume). Montieren Sie den Wandhalter.
- [C] Stecken Sie den Rohrträger, den Schieber und die Seifenschale auf die Wandstange.
- [D] Verbinden Sie das Verbindungsrohr zum Brausekopf mit der Wandstange. Montieren Sie den Rohrträger.
- [E] Montieren Sie die Wandstange in den Umsteller der Armatur.
- [D] Montieren Sie den Brausekopf an das Verbindungsrohr, sowie die Handdusche an mit dem Duschschlauch an den Umsteller.

Nach Schließen des Mischers kann noch Wasser aus der Handdusche nachtropfen.

REINIGUNG

Farbige Teile bitte mit einem weichen Tuch und mildem Seifenwasser reinigen, und mit einem trockenen weichen Tuch polieren. Kein Scheuerpulver oder säurehaltigen Reiniger verwenden. Bei Kalkflecken verwenden Sie bitte Haushaltsreiniger und spülen Sie mit klarem Wasser nach.

NEDERLANDS

MONTAGE (A) - (F)

- [A] Monteer de omsteller op de mengkraan.
- [B] Boor gaten. Vul gaten en pluggen met silicone voor gebruik in natte ruimtes. Monteer de wandsteun.
- [C] Trek wandoog, glijdeel en zeepbakje over de onderbuis.
- [D] Monteer de bovenbuis op de onderbuis. Schroef het wandoog vast in de wandsteun.
- [E] Monteer de onderbuis op de omsteller.
- [F] Monteer regendouche, handdoucheslang en slang op de vastgeschroefde familiedouche.
- Enigszins nadruppen is normaal.

REINIGEN

Gebruik voor het reinigen van verchroomde oppervlakken of oppervlakken met een roestvrije uitstraling een neutraal of licht basisch (pH 6-9) reinigingsmiddel in vloeibare vorm en een zachte doek. Voorbeelden van dergelijke reinigingsmiddelen zijn zeepoplossingen of afwasmiddel (geen vaatwasmiddel). Gebruik geen organische oplosmiddelen, reinigingsmiddelen op alcoholbasis, bijtende reinigingsmiddelen of reinigingsmiddelen met schuurmiddel. Voor moeilijke kalkvlekken wordt huishoudazijn (geen zuivere azijn) aanbevolen. Vermijd contact met aluminiumchloriden (bijv. deodorant).

Na het sluiten van de mengkraan kunnen er een paar druppels water uit de handdoucheslang komen.

FRANÇAIS

MONTAGE (A) - (F)

- [A] Monter l'inverseur sur le mitigeur.
- [B] Percer un trou. Remplir le trou et le boucher avec du silicone pour locaux humides. Monter la fixation murale.
- [C] Insérer l'anneau de la fixation murale et le porte-savon sur le tube inférieur.
- [D] Monter le tube du haut sur celui du bas. Visser l'anneau dans la fixation murale.
- [E] Monter le tube du bas sur l'inverseur.
- [F] Monter la douche de plafond, la douchette et le tuyau sur la douche de famille fixée par vis.
- Un écoulement résiduel peut survenir.

NETTOYAGE

Pour le nettoyage des surfaces chromées ou d'aspect inox, il est recommandé d'utiliser des produits neutres ou légèrement basiques (pH 6-9) sous forme liquide et un chiffon doux. Par exemple une solution savonneuse ou un liquide vaisselle main (pas de détergent pour lave-vaisselle). Éviter tous types de solvants organiques, de nettoyeurs à base d'alcool, de nettoyeurs corrosifs ou de produits à base d'abrasifs. Pour les traces de tartre les plus coriaces, il est recommandé d'utiliser du vinaigre blanc (pas de vinaigre concentré). Éviter tout contact avec les chlorures d'aluminium (par ex. déodorant).

Les produits usagés peuvent être retournés à Mora Armatur pour être recyclés.