

Installation manual

ahlsell

Towel warmer valve

Installationsmanual Handukstorkventil

Installasjonsmanual for håndkletørk ventil

Asennusopas pyyhekuivaimen venttiilille

Installationsmanual til håndklædetørrer ventil



a-c
a·collection

SE 8756589
8716578
NO 7100086
7100095

Installation instructions apply to a-collection towel warmer valve 2-pipe system

The valve can be mounted on the right or left side of the towel warmer.

1. Connection for insertion pipe, be careful to ensure that the pipe is installed with the inlet in the correct position towards the valve body.
2. Return connection
3. Inlet connection
4. Inlet valve
5. Return valve

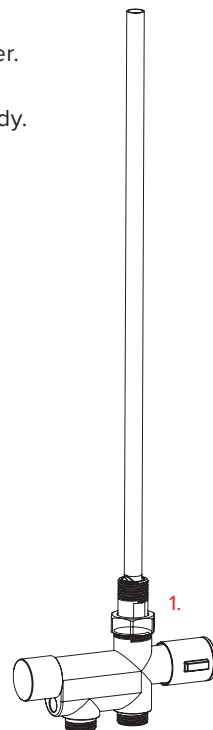
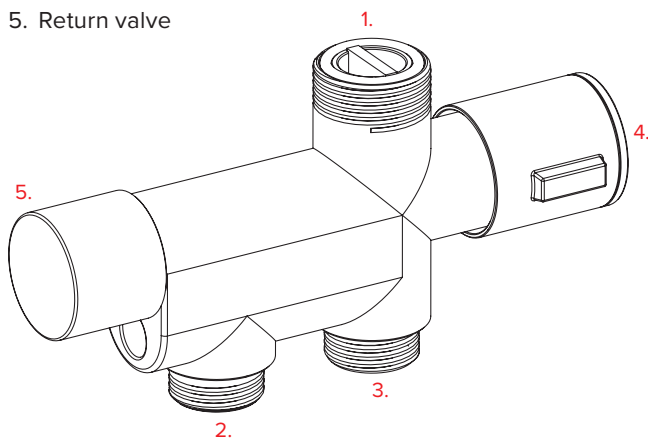

Adjustment

6. On the return valve, unscrew the knob; under the knob there is an adjustment screw which, upon delivery, is in the fully open position. Screw the adjustment screw all the way in (fully closed), then turn the screw the number of turns according to the table below for the desired flow.

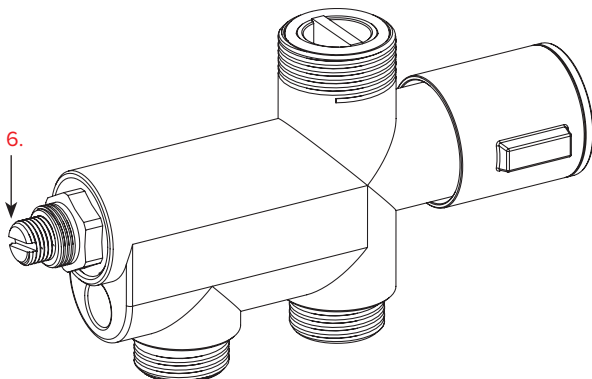

Monteringsanvisning gäller för a-collection handukstorkventil 2-rörssystem

Ventilen kan monteras på höger eller vänster sida av handukstorken.

1. Anslutning för insticksrör, var aktsam så att röret monteras med tillloppet i korrekt läge mot ventilhuset.
2. Retur anslutning
3. Tilllopp anslutning
4. Tillloppsventil
5. Returventil

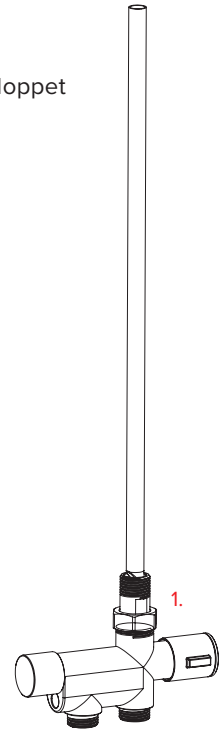
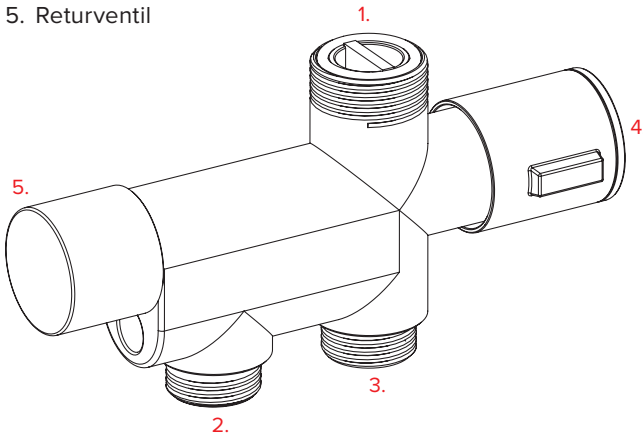

Injustering

6. På returventilen skruva loss vredet, under vredet sitter det en justeringskruv som vid leverans är i fullt öppet läge, skruva in justeringskruven i botten (fullt stängd) för att därefter vrida skruven antal varv enligt nedan tabell för önskat flöde.

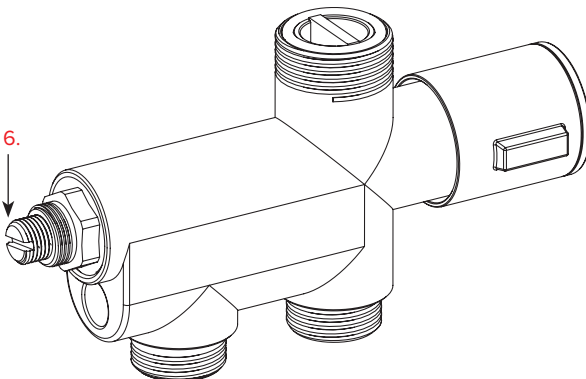

Monteringsanvisning gjelder for a-collection håndklettørkerventil 2-rørssystem

Ventilen kan monteres på høyre eller venstre side av håndklettørkeren.

1. Tilkobling for innstikksrør, vær oppmerksom på at røret monteres med tilførselen i korrekt posisjon mot ventilhuset.
2. Returtilkobling
3. Tilførseltilkobling
4. Tilførselsventil
5. Retourventil

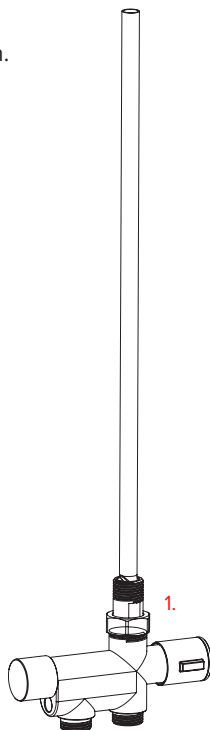
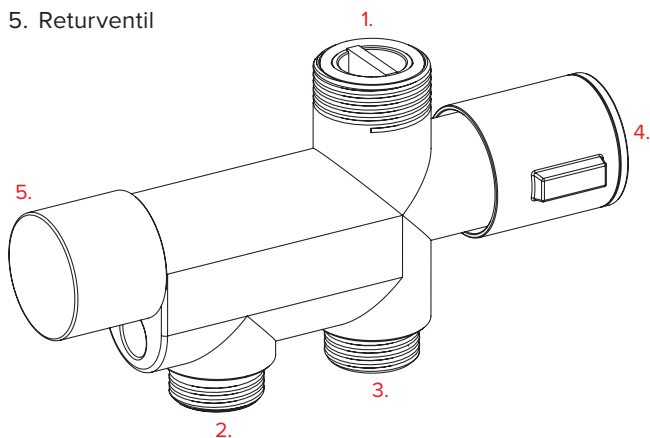

Innstilling

6. På returventilen skru løs håndtaket, under håndtaket sitter det en innstillingskrue som ved levering er i fullt åpen posisjon, skru inn innstillingskruen helt i bunnen (fullt stengt) for deretter å vri skruen antall omdreininger i henhold til tabellen nedenfor for ønsket gjennomstrømning.

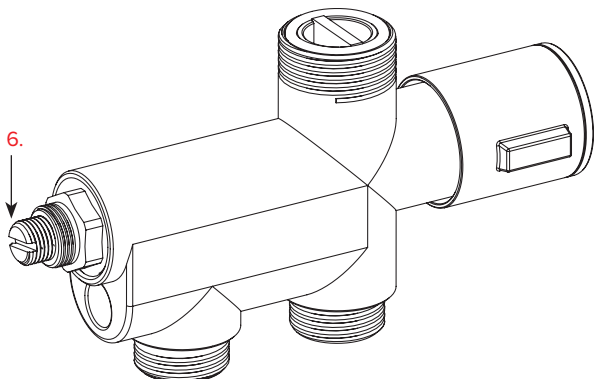

Asennusohje koskee a-collection pyyhekuivaimen venttiiliä 2-putkijärjestelmään

Venttiili voidaan asentaa pyyhekuivaimen oikealle tai vasemmalle puolelle.

1. Liitäntä upotusputkelle, ole tarkkana, että putki asennetaan tulo oikeassa asennossa venttiilirunkoon nähden.
2. Paluu liitäntä
3. Tuloliitäntä
4. Tuloventtiili
5. Paluventtiili

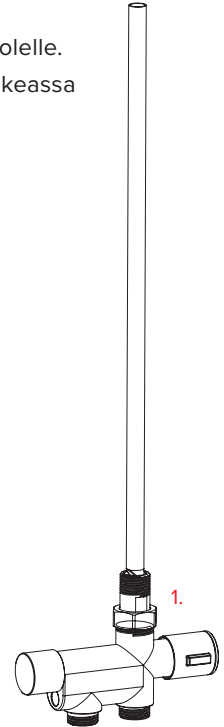
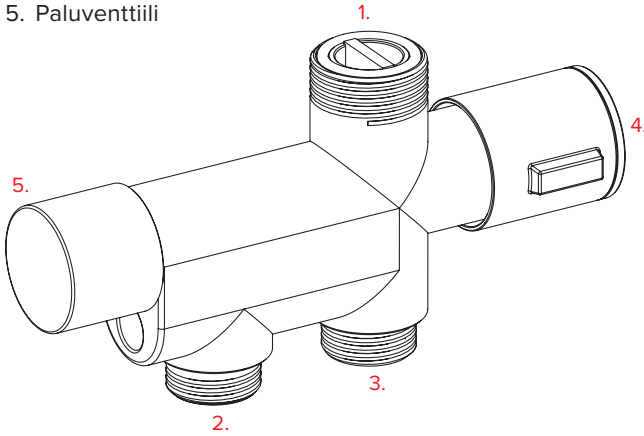

Säätö

6. Paluventtiilissä irrota nuppi, nupin alla on säätöruuvi, joka toimitettaessa on täysin auki -asennossa. Kierrä säätöruuvi pohjaan asti (täysin kiinni), ja käännä sitten ruuvia alla olevan taulukon mukainen määrä kierroksia halutun virtausmäärän saavuttamiseksi.

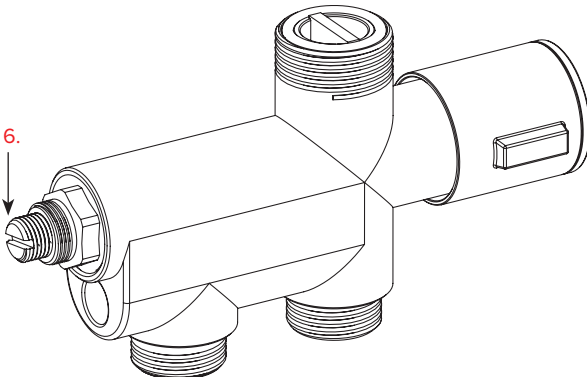

Monteringsvejledning gælder for a-collection håndklædetørreventil 2-rørssystem

Ventilen kan monteres på højre eller venstre side af håndklædetørreeren.

1. Tilslutning for indstikningsrør, vær opmærksom på at røret monteres med tilløbet i korrekt position mod ventilhuset.
2. Returtilslutning
3. Tilløbstilslutning
4. Tilløbsventil
5. Returventil

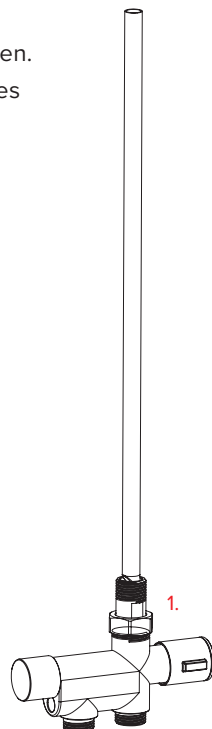
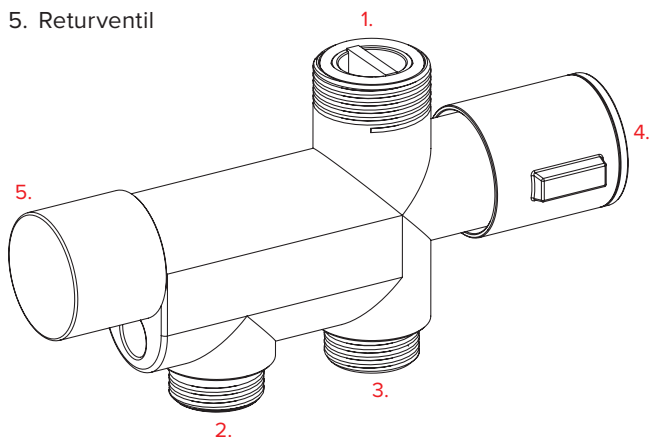

Indregulering

6. På returventilen skrues håndtaget af, under håndtaget sidder der en indregulerings-skrue, som ved levering er i helt åben position. Skru indreguleringsskruen i bund (helt lukket) og drej derefter skruen det antal omgange ifølge tabellen nedenfor for det ønskede flow.

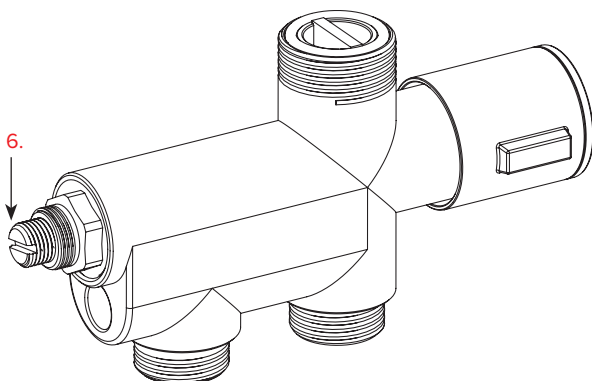

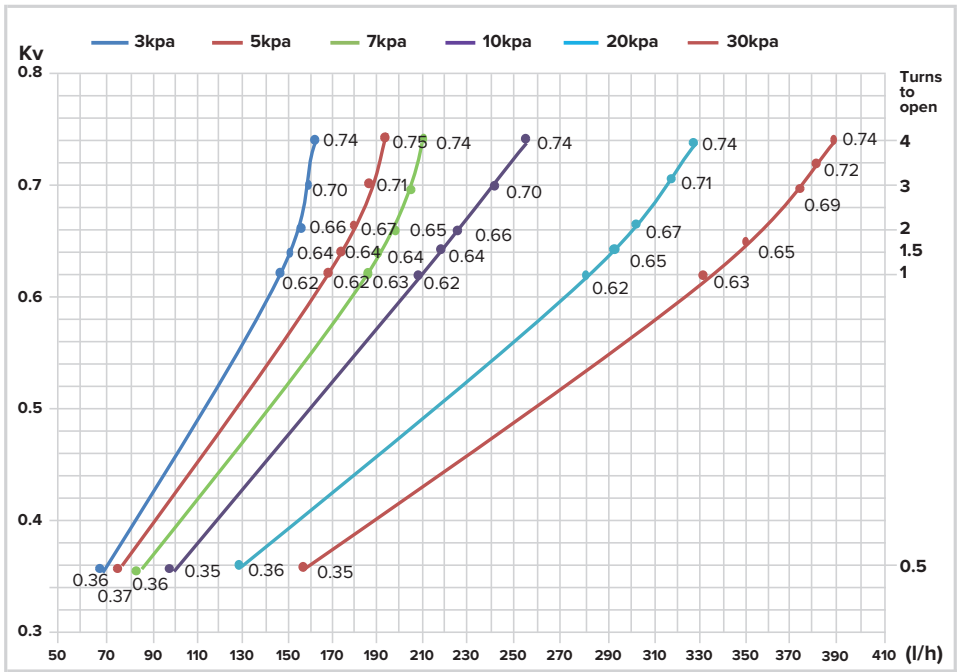



a-c
a·collection

Produced by Ahlsell AB
117 98 Stockholm
www.ahlsell.com