

1002407

Rev. 001 – 09.11

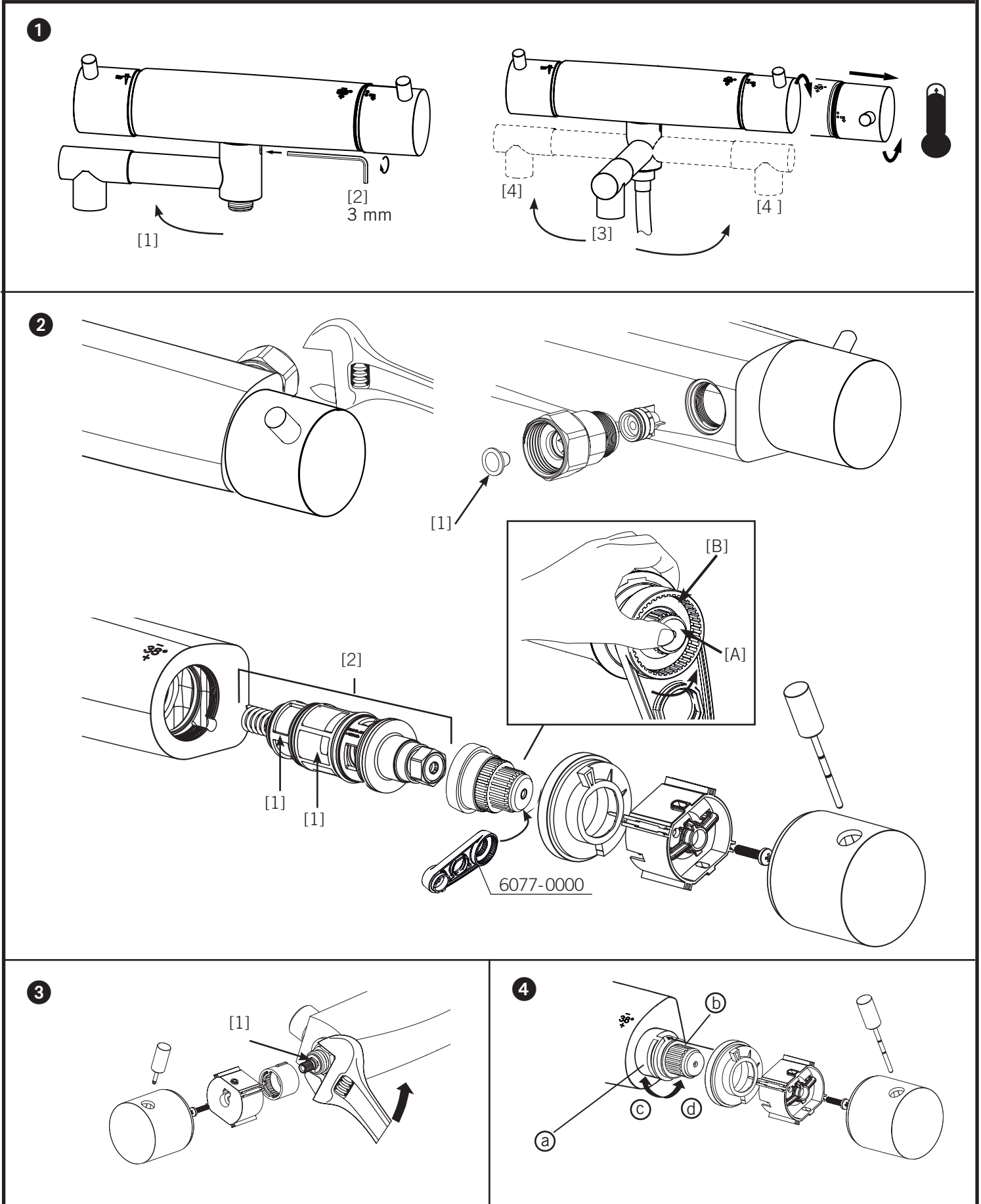

5

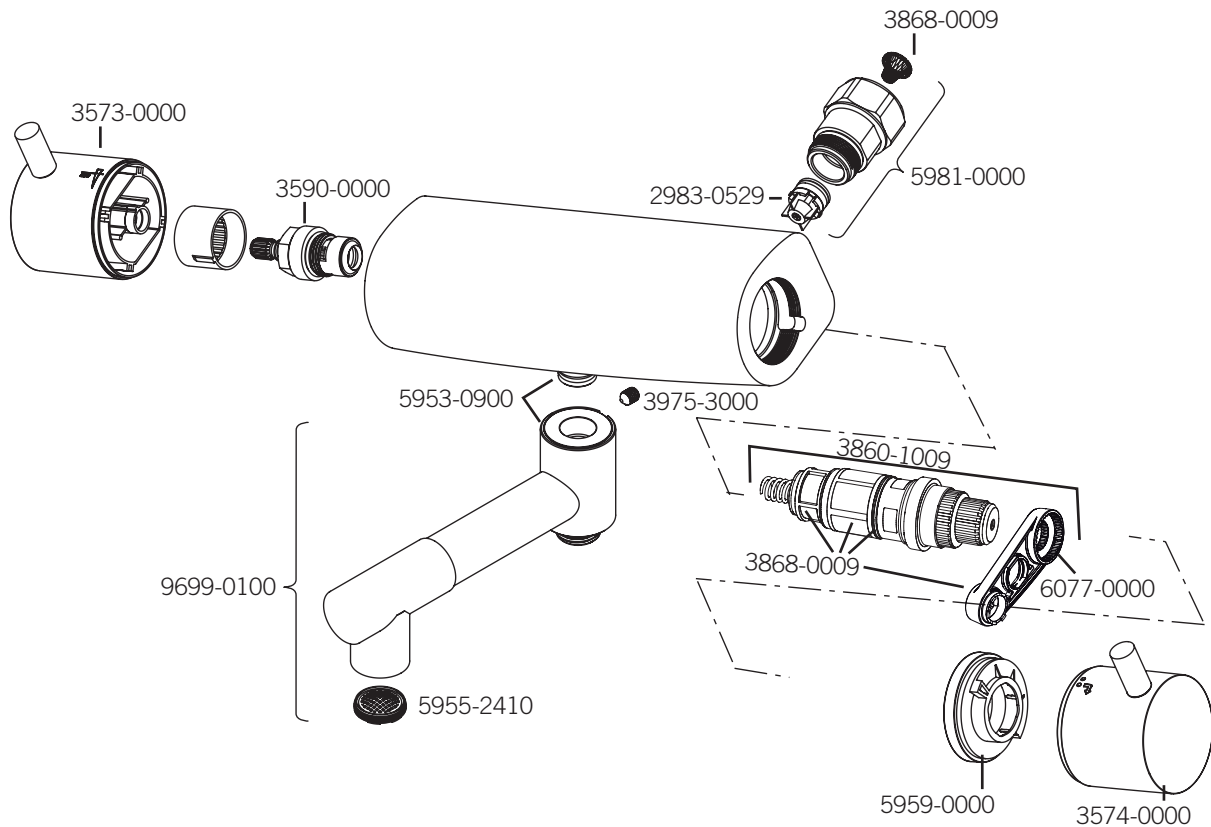

## РУССКИЙ

### МОНТАЖ

Внимание! Перед началом монтажа необходимо прочистить трубы от грязевой пробки. Собрать смеситель и затянуть гайки соединения. Внимание! При установке в помещении, где имеется риск замерзания, например, в дачном домике, демонтировать смеситель и слить всю воду. Внимание! Иногда после сборки некоторое время капает вода. Внимание! Всегда отключать воду при обслуживании.

1 повернуть её влево [1]. Прижимая излив вверх к корпусу смесителя, привинтить его ключом [2].

**Переключатель:** Если излив направлен прямо вперед, то вода будет выходить из него [3]. Если он повернут в бок, то вода будет выходить из душа [4].

### ПОИСК НЕИСПРАВНОСТЕЙ

**Слабый напор воды:** 2 Очистить фильтр [1].

Если это не помогает, заменить блок настройки [2].

Прикрутите крышку на место: вставьте сердечник [A] и плотно его удерживайте, не давая ему проворачиваться. Завинтите гайку [B] на место специальным ключом (артикул. 6077-0000). Извлеките картридж блок настройки и установите на его место новый картридж (сборка в обратном порядке).

**Подтекает из излива, когда смеситель закрыт:** 3 Заменить верхнюю часть в сборе [1].

**Идет только холодная или только горячая вода. Смеситель не реагирует на установку температуры:** 4 Смеситель подключен неправильно. Горячая вода должна быть подключена к левому подводу смесителя (около ручки регулировки напора).

**Калибровка:** 4 Калибровка смесителя. Демонтировать ручку регулировки температуры. Повернуть шпindel (b) по часовой стрелке, чтобы вода была холоднее, и против часовой стрелки, чтобы вода была теплее. Когда будет достигнута желаемая температура воды, примерно 38°C, смонтировать ручку регулировки температуры так, чтобы кнопка находилась на одной линии с отметкой на корпусе смесителя. Внимание! Стопорное кольцо (a) должно быть смонтировано со стопором ручки на одной линии с отметкой на смесителе. (a)стопорное кольцо (b) шпindel (c) холоднее (d) теплее

### ЧИСТКА

Поверхность сохраняется лучше всего, если Вы будете чистить её мягкой тряпочкой и мыльной водой. Сполоснуть чистой водой и отполировать сухой тряпочкой. Ни в коем случае не пользоваться известковыми, кислотными или песчаными средствами для чистки. Чтобы снять известковые пятна, пользуйтесь столовой кислотой и промывайте затем водой.

### ЗАПАСНЫЕ ДЕТАЛИ 5

## DEUTSCH

### MONTAGE

ACHTUNG! Bei Installation müssen die Leitungen bis zum Mischer GUT durchgespült werden, bevor der Mischer montiert wird. Den Mischer mit S-Anschlüssen verschrauben. ACHTUNG! Bei Installation in Bereichen, in denen Frostgefahr besteht (z.B. in Ferienhäusern): Lösen Sie den Mischer und entleeren Sie das Wasser sorgfältig. ACHTUNG! Ein gewisses Nachtropfen kann vorkommen. ACHTUNG! Bei Wartungsarbeiten immer das Wasser abstellen.

1 Drehen Sie den Hahn nach links [1]. Drücken Sie den Hahn gegen den Mischer und schrauben Sie ihn gleichzeitig mit dem Schlüssel fest [2].

**Umsteller:** Wenn der Umsteller gerade nach vorne zeigt, kommt Wasser aus dem Hahn [3]. Wenn er zur Seite gedreht wird, kommt Wasser aus der Dusche [4].

### FEHLERSUCHE

**Durchflussmenge zu klein:** 2 Schmutzfangsiebe [1] reinigen.

Falls dies nicht hilft, das Reglerpaket [2] austauschen.

Schrauben Sie das Oberteil wie folgt ab: Drücken Sie die Spindel [A] hinein und halten Sie sie fest, um ein Mitdrehen zu verhindern. Drehen Sie gleichzeitig die Mutter [B] mit dem FM Mattsson-werkzeug (Art.nr. 6077-0000). Ziehen Sie das Reglerpaket heraus und montieren Sie den neuen Einsatz in umgekehrter Reihenfolge.

**Tropfen aus dem Auslauf, wenn der Mischer geschlossen ist:** 3 Das komplette Oberteil [1] austauschen.

**Nur kaltes oder warmes Wasser. Mischer reagiert nicht auf Temperaturverstellung:** 4 Der Mischer ist falsch angeschlossen. Das Warmwasser muss links angeschlossen werden (beim Mengengriff).

**Temperatur justieren:** 4 Justieren des Mischers. Den Temperaturgriff demontieren. Die Spindel (b) im Uhrzeigersinn für kälteres Wasser und gegen den Uhrzeigersinn für wärmeres Wasser drehen. Wenn die gewünschte Wassertemperatur, ca. 38 °C, erreicht ist, wird der Temperaturgriff montiert, sodass der Druckknopf mit der Markierung am Gehäuse des Mischers fluchtet.

HINWEIS! Der Anschlagring (a) muss in der Markierung auf dem Mischer fluchten. (a) Anschlagring (b) Spindel (c) kälter (d) wärmer

### REINIGUNG

Die Oberflächen werden am besten bewahrt, wenn sie mit einem weichen Tuch und Seifenlösung gereinigt, mit klarem Wasser nachgespült und mit einem trockenen Tuch poliert werden. Auf keinen Fall Kalk lösende, säurehaltige Mittel oder Scheuermittel verwenden. Zum Entfernen von Kalkflecken Haushaltsessig verwenden und mit kaltem Wasser nachspülen.

### ERSATZTEILE 5

## ENGLISH

### ASSEMBLY

NB: On installation, the pipes leading to the mixer must be thoroughly flushed clean before the mixer is mounted. Screw the mixer into place with the connection nuts.

NB: For installation in places where there is a risk of freezing (e.g. a holiday house): remove the mixer and empty out all the water.

NB: Some dripping may occur.

NB: Always turn off the water during maintenance operations.

1 Turn the tap to the left [1]. Push the tap towards the mixer while screwing it into place with the spanner [2].

**Diverter:** When the diverter is pointing forwards, water is emitted from the tap [3]. When it is pointing to the side, water is emitted from the shower [4].

### TROUBLESHOOTING

**The mixer emits too little water:** 2 Clean the inlet strainers [1].

If this does not help, replace the regulation cartridge [2].

Dismounting and attaching the T/P cartridge head piece:

Press in the spindle [A] and hold it firmly in place to prevent it from rotating. Screw the nut [B] into place using FM Mattsson's service tool (Art.nr. 6077-0000). Pull out the regulation cartridge and install the new one in reverse order.

**The outlet drips when the mixer is turned off:** 3 Replace the whole head piece [1].

**The mixer only emits cold or hot water. The temperature does not change when the temperature control knob is turned:** 4 The mixer is incorrectly connected.

The hot water must be connected to the mixer's left-hand port (next to the temperature control knob).

**Calibration:** 4 Calibration of the mixer. Dismantle the temperature control knob. Turn the spindle (b) clockwise for colder water and anti-clockwise for warmer water. After achieving the optimum temperature (approx. 38 °C), attach the temperature control knob so that the push button is aligned with the mark on the mixer body.

NB: The stop ring (a) should be attached so that it is aligned with the mark on the mixer body.

(a) stop ring (b) spindle (c) colder (d) warmer

### CLEANING

For best results, clean with a soft cloth and soap solution, rinse with clean water and polish with a dry cloth. Never use descalers or acid or abrasive cleaning products.

To remove limescale, clean with household vinegar and rinse with cold water.

### SPARE PARTS 5

## NEDERLANDS

### MONTAGE

NB! Bij het installeren moeten de toevoerleidingen naar de mengkraan grondig worden schoongespoeld voordat de mengkraan wordt gemonteerd. De mengkraan met de wartelmoeren vastschroeven.

NB! Bij het installeren in ruimten waar er gevaar voor bevriezing bestaat (bijvoorbeeld in weekendhuisjes): de mengkraan losnemen en al het water er volledig laten uitlopen.

NB! Enig nadruppelen is niet uitgesloten.

NB! Bij onderhoudswerken het water altijd afsluiten.

1 De kraanhendel naar links draaien [1]. De kraanhendel tegen de mengkraan drukken en deze gelijktijdig met de sleutel vastschroeven [2].

**Omstel:** Wanneer de omstel recht naar voren wijst, komt er water uit de kraan [3]. Wanneer deze opzij is gedraaid, komt er water uit de douche [4].

### PROBLEEMOPLOSSING

**Te weinig water:** 2 De inlaatzeven [1] schoonmaken.

Als dit niet helpt, de regeleenheid [2] vervangen.

Schroef het bovendeeel op de volgende manier los: Druk de spindel in [A] en houd hem vast zodat hij niet meedraait. Schroef tegelijkertijd de moer [B] vast met het speciale FM Mattsson-chap (Art.nr. 6077-0000). Trek het regeleenheidinzetstuk eruit en monteer het nieuwe in omgekeerde volgorde.

**Druppen uit de uitloop bij gesloten mengkraan:** 3 Het volledige bovenstuk [1] vervangen.

**Alleen koud of warm water. De mengkraan reageert niet op de temperatuurinstelling:**

4 De mengkraan is verkeerd aangesloten. Het warme water moet op de linker aansluiting van de mengkraan (bij de debietregelknop) worden aangesloten.

**Kalibratie:** 4 Kalibratie van de mengkraan. De temperatuurregelknop demonteren. De spindel (b) voor kouder water rechtsom draaien en voor warmer water linksom. Wanneer de gewenste watertemperatuur is bereikt, ca. 38 °C, de temperatuurregelknop zo monteren dat de drukknoop op één lijn ligt met de aanduiding op het menghuis.

NB! De aanslagring (a) moet op één lijn met de aanduiding op het menghuis worden gemonteerd.

(a) aanslagring (b) spindel (c) kouder (d) warmer

### REINIGING

Voor het reinigen kan het best een zachte doek en een zeepoplossing worden gebruikt. Met schoon water naspoelen en met een droge doek oppoetsen. Nooit kalkoplossende, zure reinigingsmiddelen of schuurmiddelen gebruiken. Om kalkvlekken te verwijderen, azijn gebruiken en met koud water spoelen.

### RESERVEONDERDELEN 5

---

# **FM Mattsson**

Box 480, SE-792 27 MORA, Sweden.  
[www.fmmattsson.com](http://www.fmmattsson.com)