

SVEDBERGS

- Ⓢ RITUAL DUSCHKABIN
- Ⓝ RITUAL DUSJKABINETT
- ⓓK RITUAL BRUSEKABINE
- ⓕI RITUAL SUIHKUKAAPPI
- ⓖB RITUAL SHOWER ENCLOSURE

ART. NR :

68399

68899

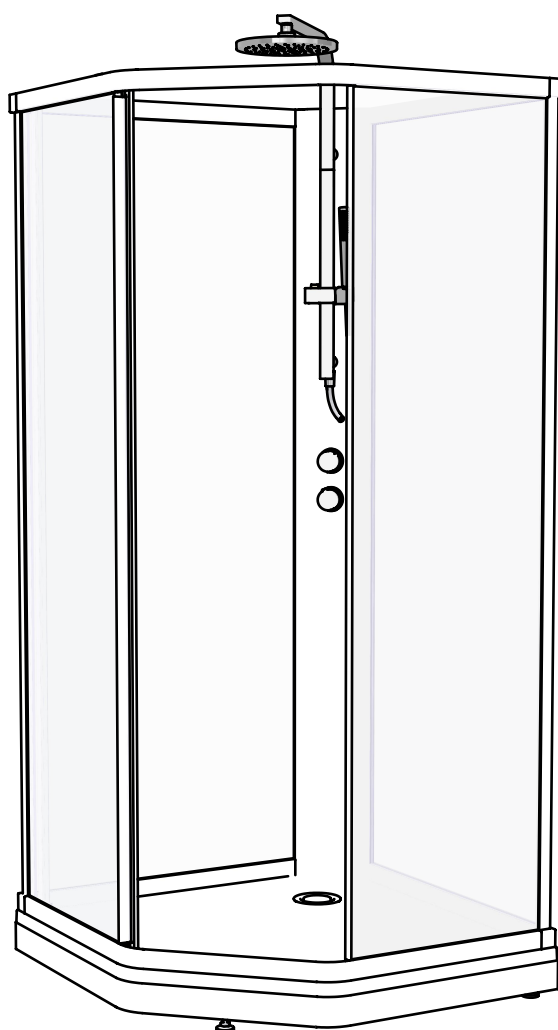

Accepterad
monteringsanvisning
2026:1



| | | | | | |
|---------------------------------------|------|---------------------------|------|--------------------------------------|------|
| SE <u>Innehållsförteckning</u> | | NO <u>Innhold:</u> | | DK <u>Inholdsfortegnelse:</u> | |
| Säkerhetsanvisning | 2 | Sikkerhetsanvisninger | 2 | Sikkerhedsanvisninger | 2 |
| Måttskiss | 2 | Målskisse | 2 | Målskitse | 2 |
| Nödvändiga verktyg | 3 | Nødvendige verktøy | 3 | Nødvendigt værktøj | 3 |
| Förpackningens innehåll | 3-4 | Pakkens innhold | 3-4 | Pakkens indhold | 3-4 |
| Installation | 5-15 | Installasjon | 5-15 | Installationen | 5-15 |
| Teknisk information | 8 | Teknisk informasjon | 8 | Teknisk information | 8 |
| Skötselansvisning | 16 | Behandlingsråd | 16 | Vedligeholdelse og rengøring | 16 |

| | | | |
|------------------------------------|------|----------------------------|------|
| FI <u>Sisällysluettelo:</u> | | GB <u>Contents:</u> | |
| Turvaohjeet | 2 | Safety instructions | 2 |
| Mittapiirros | 2 | Dimensional drawing | 2 |
| Tarvittavat työkalut | 3 | Necessary tools | 3 |
| Pakkauksen sisältö | 3-4 | Contents of package | 3-4 |
| Asennusohje | 5-15 | Installation | 5-15 |
| Tekniset tiedot | 8 | Technical information | 8 |
| Hoito-ohjeet | 16 | Care instructions | 16 |

Säkerhetsanvisning / Sikkerhetsanvisninger / Sikkerhedsanvisninger / Turvaohjeet / Safety instructions

- SE** Använd skyddsglasögon, halkfria skyddshandskar och skyddsskor vid hantering av glas. Vi rekommenderar att det är minst 2 personer som hanterar glaset under installationen. OBS: Det ska ALLTID finnas ett mjukt underlag under glaset under hela installationen. Glaskanter är väldigt känsliga och kommer att spricka lätt!
- NO** Ved håndtering av glass, bruk beskyttelsesbriller og arbeidshansker. Vi anbefaler at minst 2 personer håndterer glasset under montering. OBS: Det skal ALLTID være ett mykt underlag under glasset gjennom hele installasjonen. Glasskanter er veldig delikate og vil lett sprekke!
- DK** Benyt beskyttelsesbriller, skridsikre beskyttelsehandsker og sikkerhedssko ved håndtering af glas. Vi anbefaler at det er mindst 2 personer, der håndterer glassene under installationen. OBS: Glasset skal ALTID placeres på et blødt underlag gennem hele installationen. Glaskanter er følsomme, og kan let kan revne.
- FI** Käytä suojahansikkaita ja suojalaseja käsitellessäsi lasia. Suosittelemme, että asennuksen aikana vähintään kaksi henkilöä käsittelee lasia. HUOM! Lasin alla on AINA oltava pehmeä alusta koko asennuksen ajan. Lasin reunat ovat erittäin herkkiä ja menevät helposti rikki
- GB** Use protective goggles, slip resistant gloves and safety shoes during installation. We recommend that at least 2 people handle the glass during installation. NOTE: There should ALWAYS be soft material as a protection under the glass throughout the installation. Glass edges are very sensitive and will crack easily!

Måttskiss / Målskisse / Målskitse / Mittapiirros / Dimensional drawing

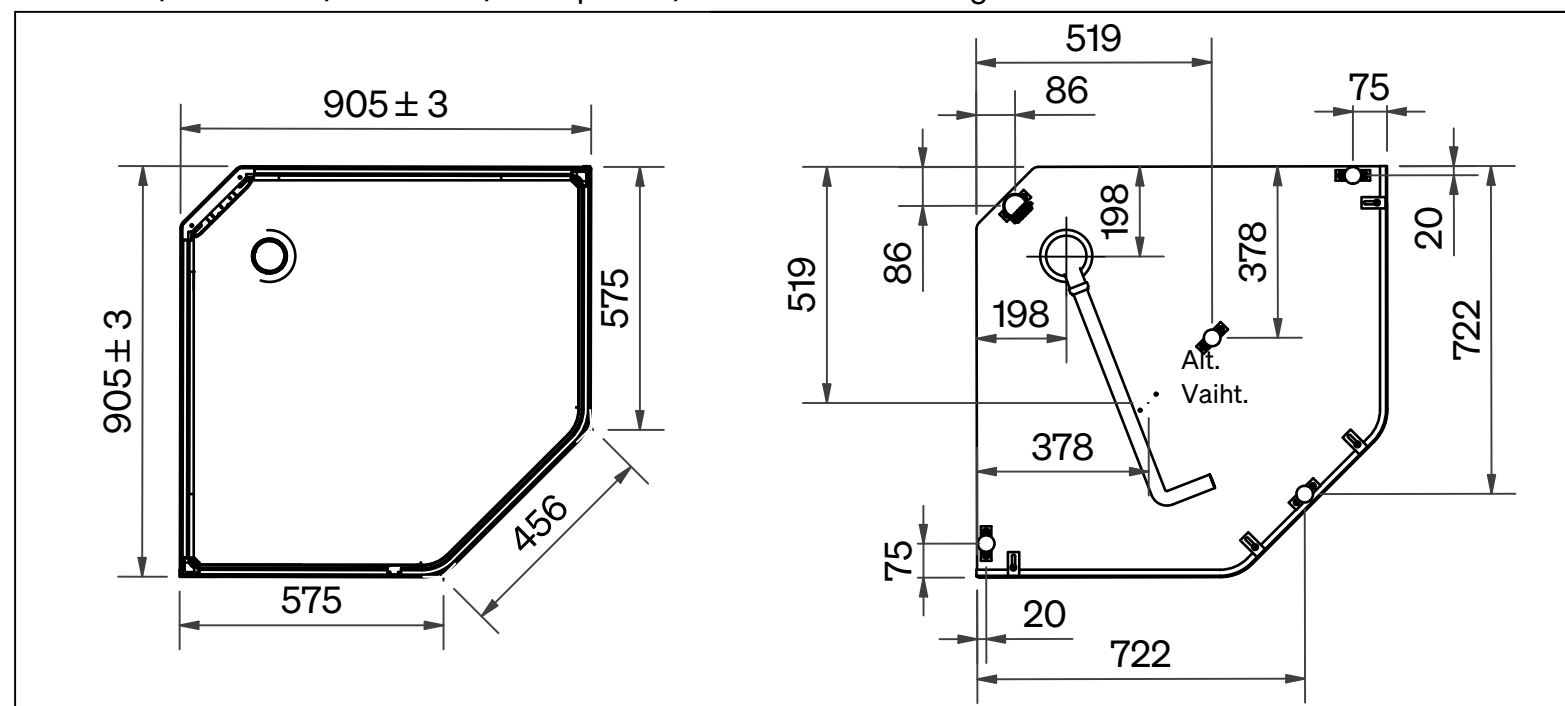

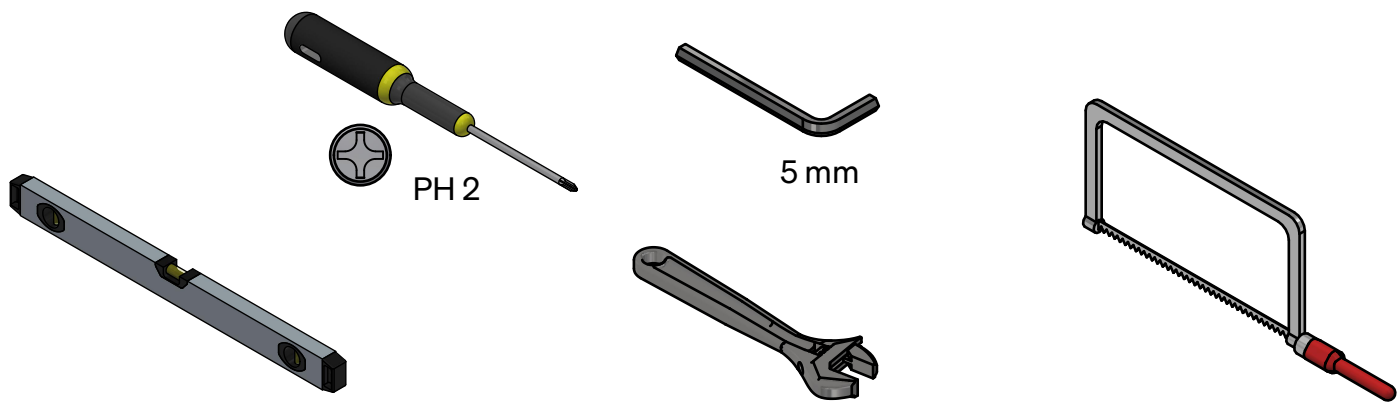

Förpackningens innehåll / Pakkens innehold / Pakkens indhold / Pakkauksen sisältö / Contents of package

6218

A1 x 1

A2 x 1
100817

A3 x 1

A4 x 4

103141

B1 x 1

B2 x 1

B3 x 1

993701

C1 x 5

C2 x 4
M10x6

C3 x 1

C4 x 4
M10x60

101068

D1 x 8
M8x12

D2 x 6
M6x10

D3 x 4

D4 x 16
3,9x19

65146

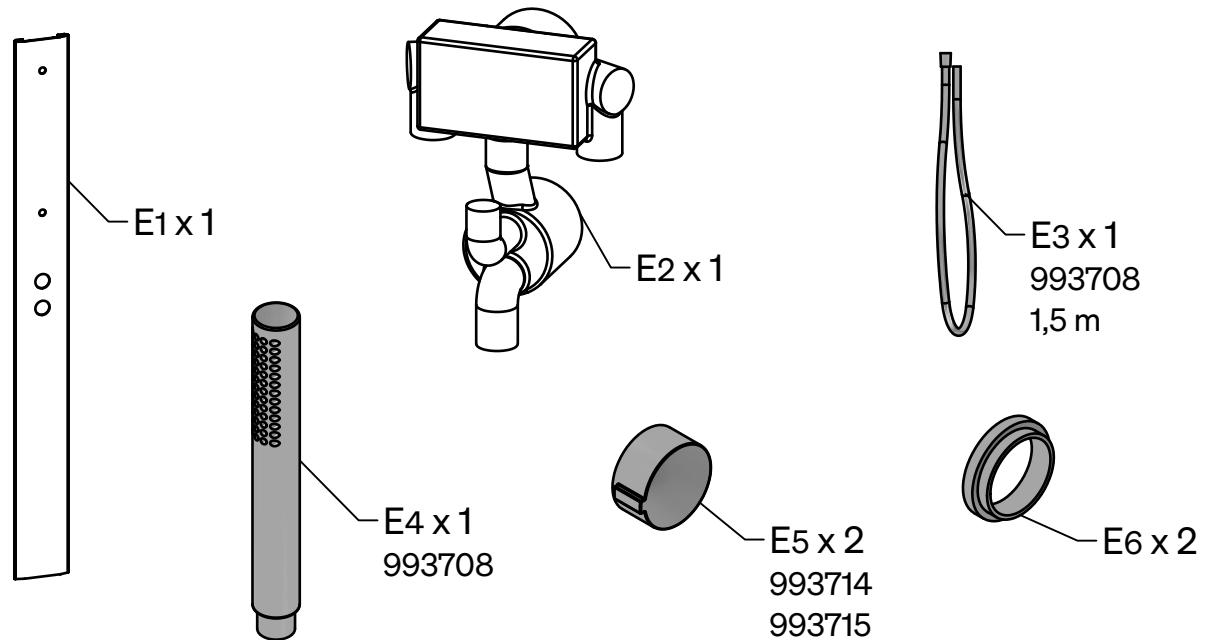
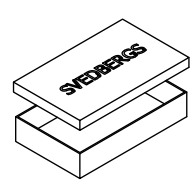

101726

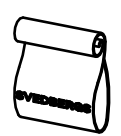

96822

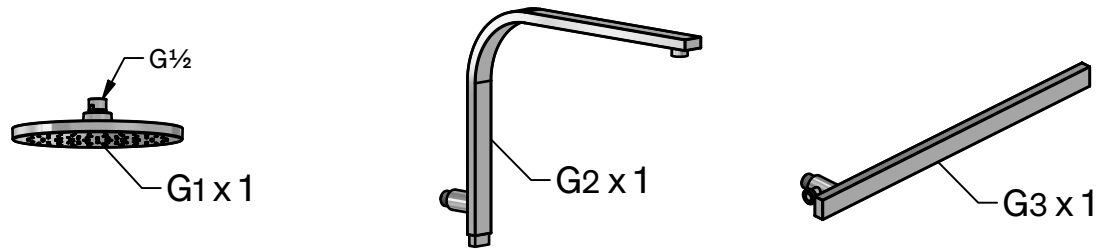
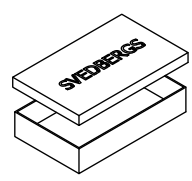

67599
68699

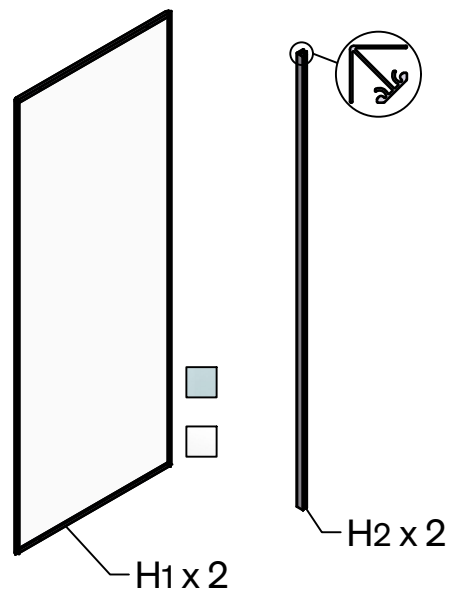
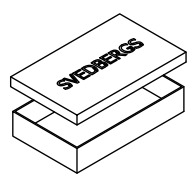

67099

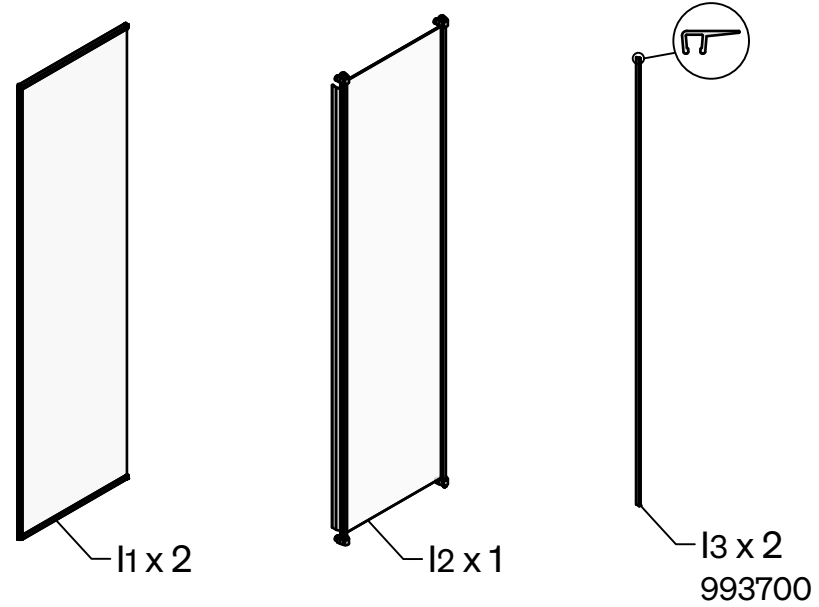

1

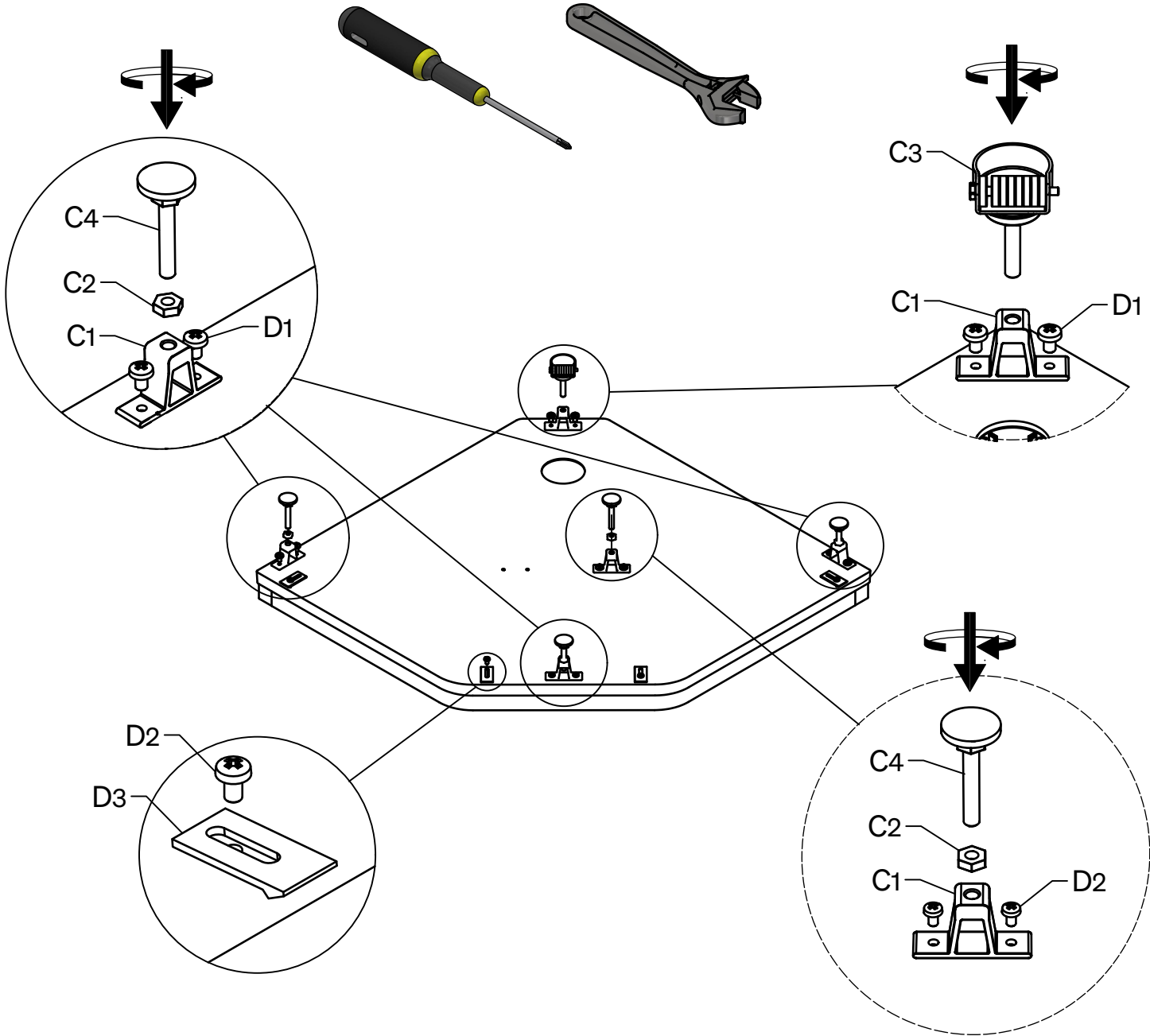

2

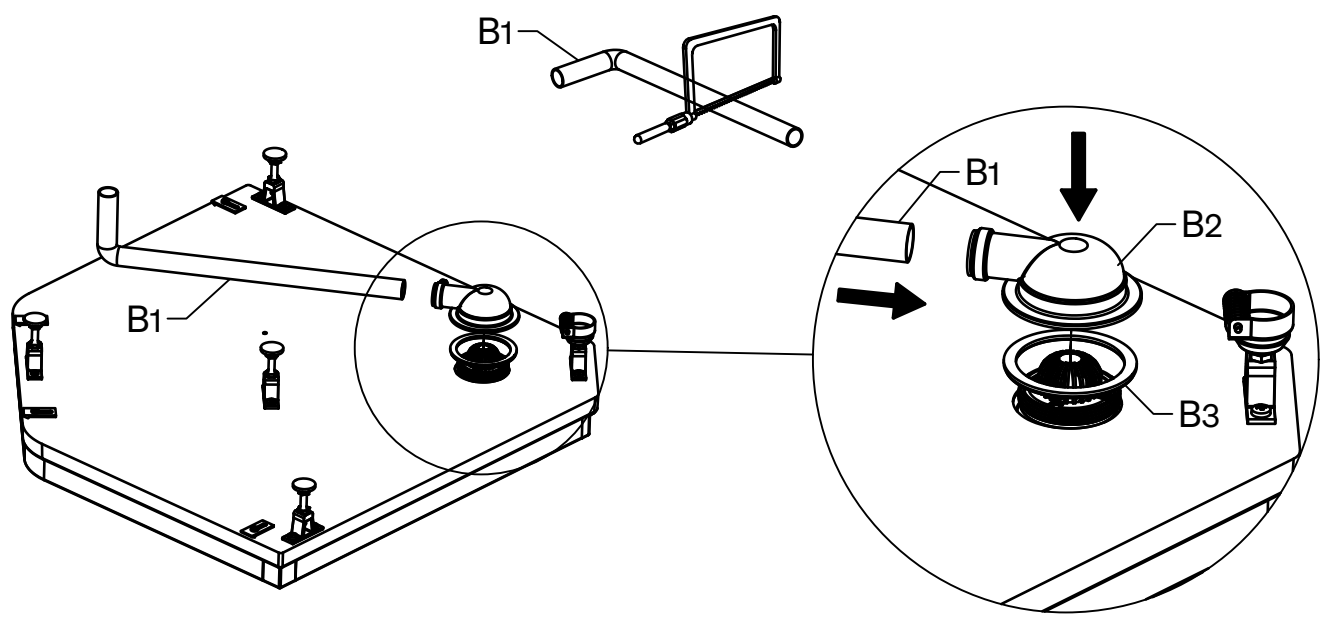

3

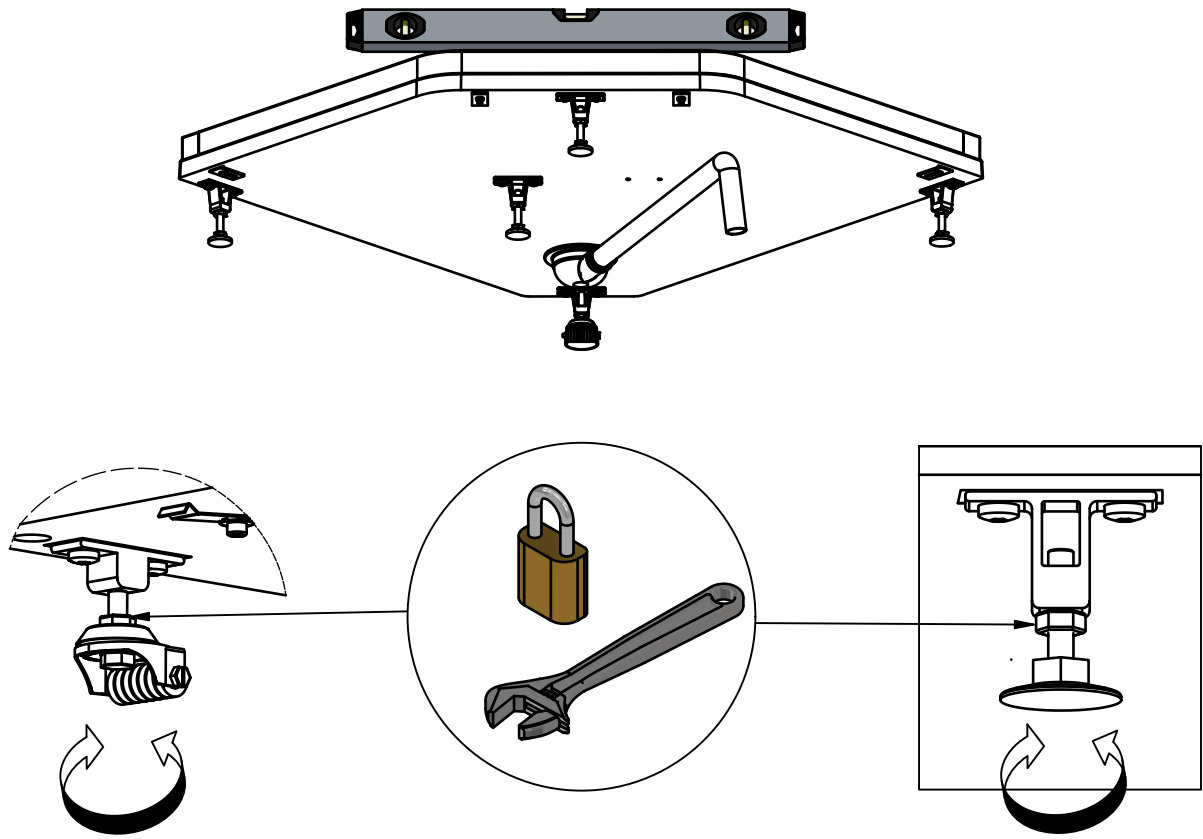

4

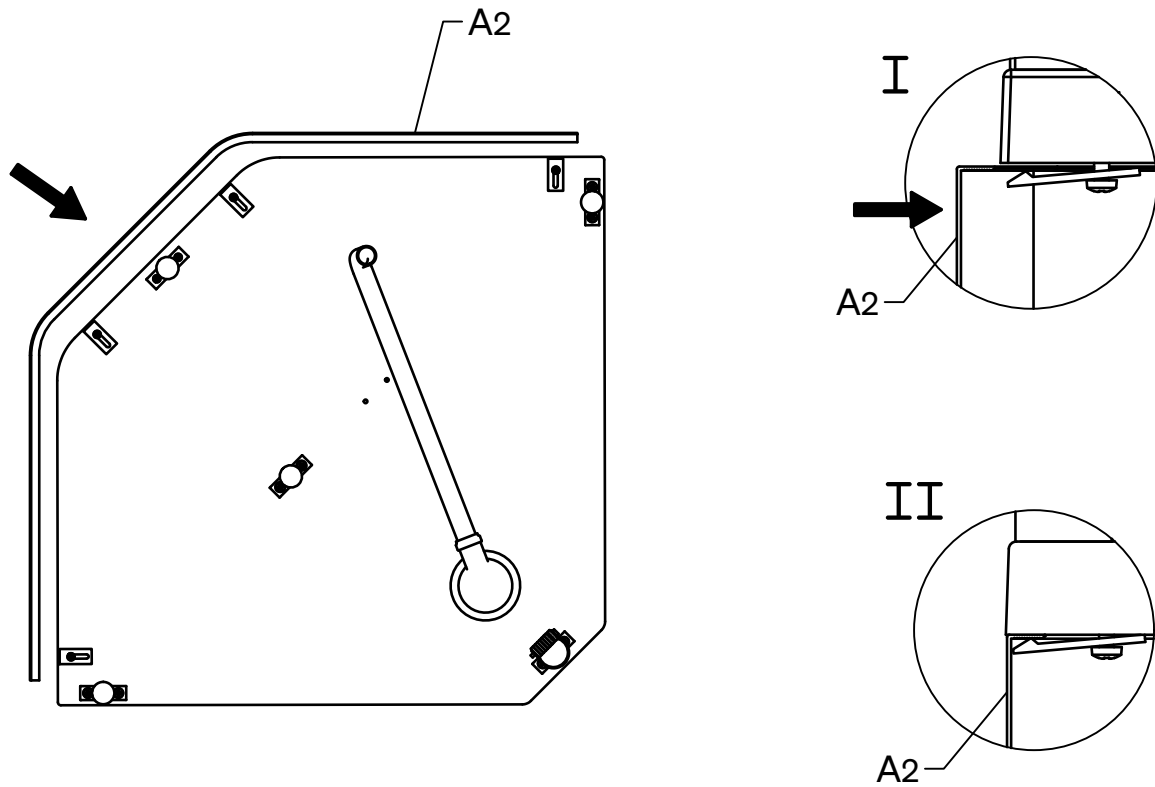

5

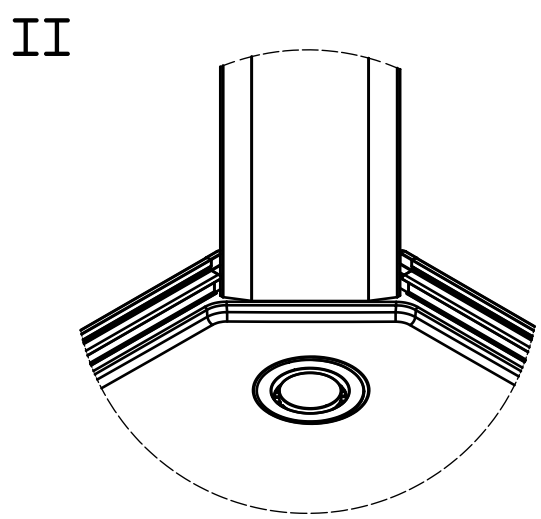
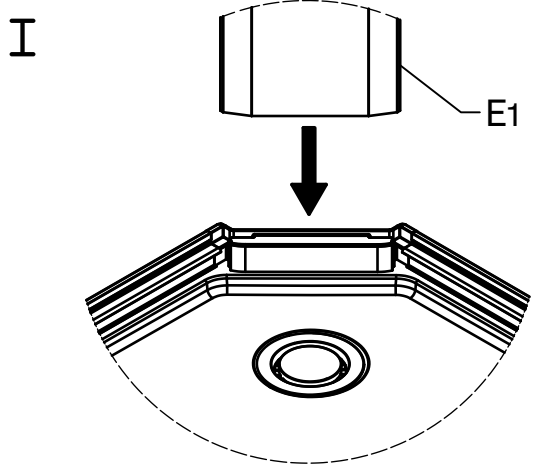
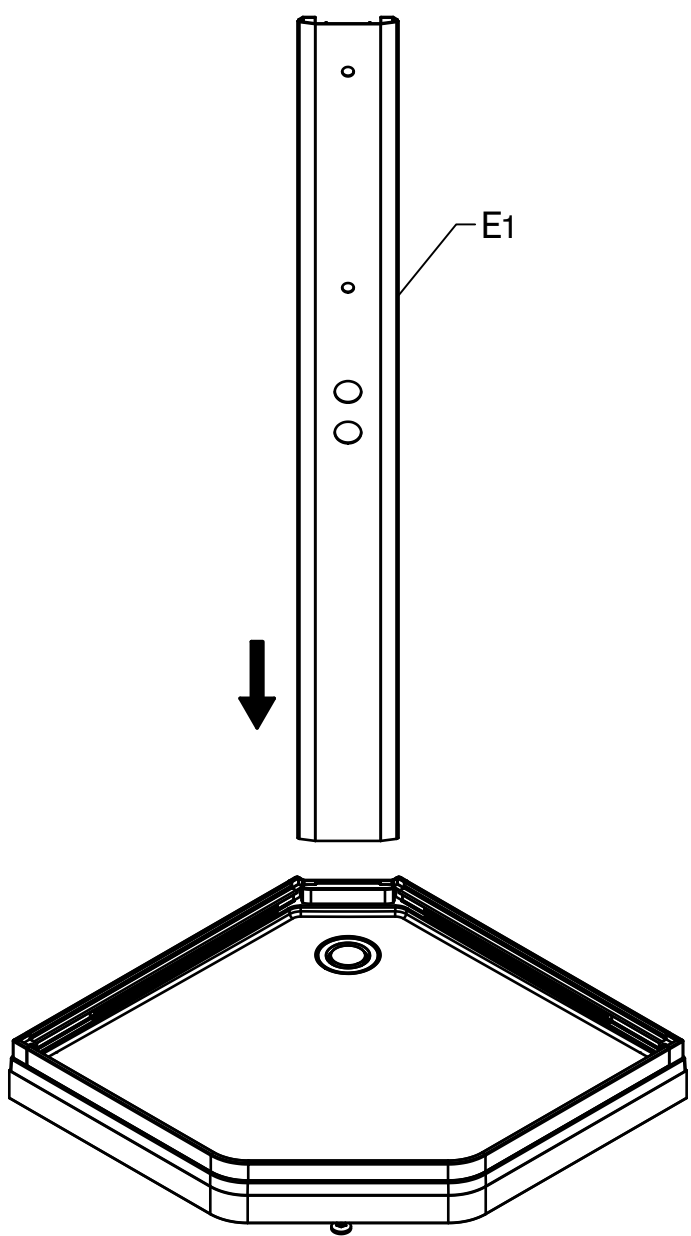

6

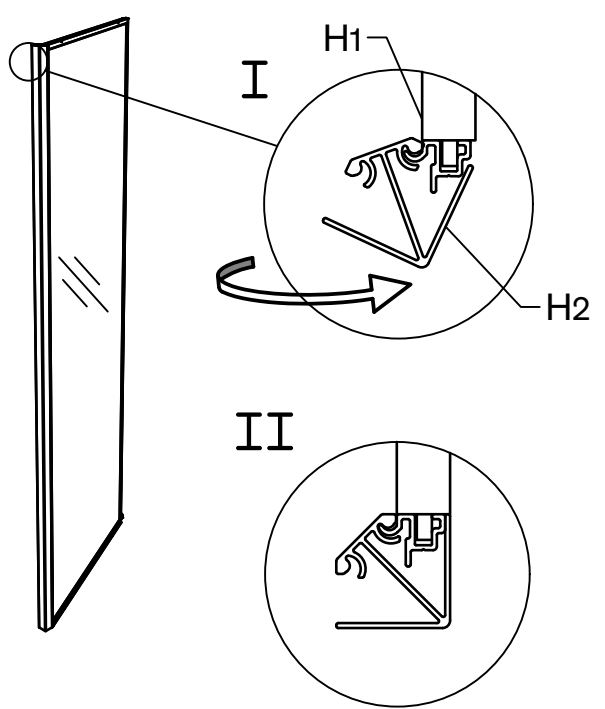
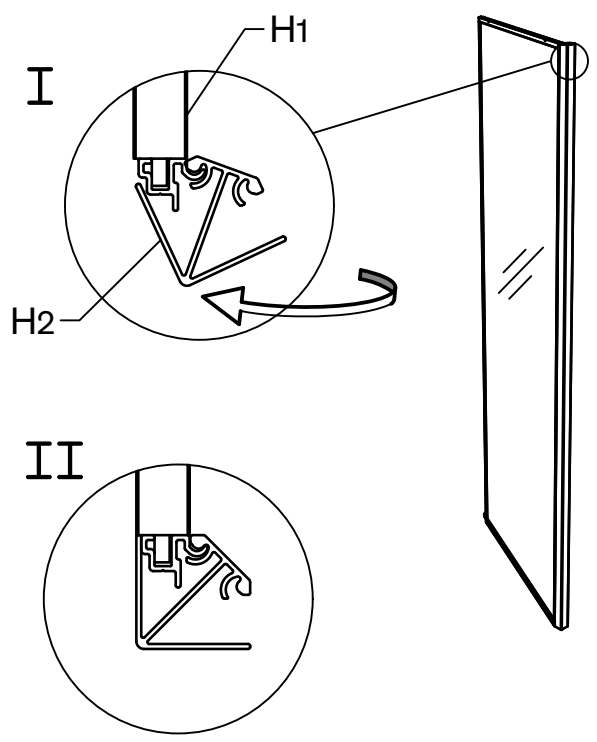

7

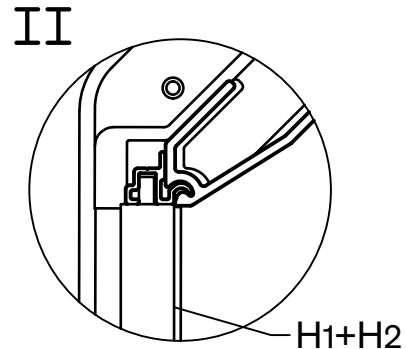
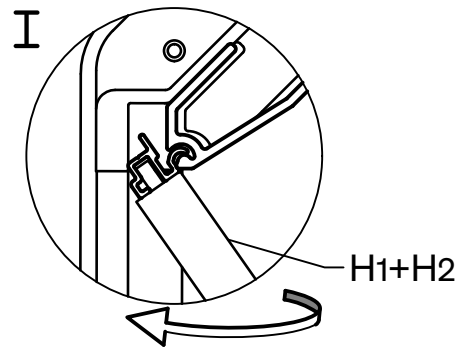
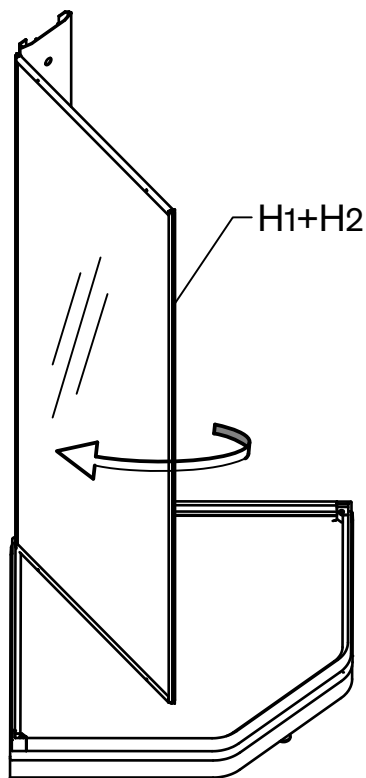

Teknisk information / Teknisk informasjon / Teknisk information / Tekniset tiedot / Technical information

Drifttryck / Driftstrykk / Driftstryk / Käyttöpaine / Working pressure :..... 1,5 - 10 bar

Provningstryck max. / Testtrykk max. / Prøvninstryk max. / Koestuspaine max. / Max. test pressure 16 bar

Max. varmvattentemperatur / Maks. temperatur varmtvann / Maks. varmtvandstemperatur

/ Max. lämminvesiliitäntä / Max. hot water temperature 80 °C

Standard Certifierad av / Sertifisert av / Certificeret af / Sertifioitu / Certified by EUROFINS EN 1111

- SE** Vid höga vattentryck i kombination med rörsystemets konstruktion kan tryckslag förekomma. Vi rekommenderar att installera en tryckslagsdämpare för att förhindra det.
Rekommenderat vattentryck är 3 bar. Säkerhetsstopp vid 38 °C för att undvika skållningsolyckor.
Denna blandare har backventil och uppfyller kraven gällande återströmning enligt SS-EN 1717.
- NO** Ved høye vanntrykk i kombinasjon med konstruksjon av rørsystemet kan det oppstå trykkstøt. Vi anbefaler å installere en støtdemper for å forhindre det. Anbefalt vanntrykk er 3 bar. Sikkerhetsstopp ved 38 °C for å unngå skåldingsulykker. Dette blandebatteriet har tilbakeslagsventil og oppfylder de gjeldende krav om tilbakestrømning følge EN 1717.
- DK** Ved højt vandtryk i kombination med rørsystemets konstruktion kan der opstå trykstød. Vi anbefaler der installeres en støddæmper for at forhindre det. Anbefalede vandtryk er 3 bar. Sikkerhedsstop ved 38 °C for at undgå skoldningsulykker. Dette blandingsbatteri er udstyret med tilbageløbsventil og opfylder kravene vedrørende tilbagestrømning iht. DS/EN 1717.
- FI** Korkea vedenpaine voi aiheuttaa joissakin putkistoissa paineiskuja. Tämä vältetään asentamalla paineen tasaaja. Suositeltu veden paine on 3 baaria. Turvanuppi 38 °C asteessa palovammojen ehkäisemiseksi.
Tässä allashanassa on takaiskuventtiili, ja se täyttää takaisinvirtauksen osalta standardin SS-EN 1717.
- GB** High water pressure in combination with the construction of the pipe work can cause a water hammer. We recommend to install a shock absorber (water hammer arrestor) to avoid this. Recommended water pressure is 3 bar. Safety stop at 38 °C to prevent scalding.
This mixer has a check valve and fulfils all requirements regarding backflow prevention according to EN 1717.

- SE** Före installation så måste anslutningsrören vara rensade från smuts eller dylikt. För att förhindra smutspartiklar att komma in i blandaren, så rekommenderar vi att en avstängningskran är installerat tillsammans med ett filter.
- NO** Før installasjon må vannrørene som blandebatteriet skal kobles til spyles rene for smuss og lignende. For å hindre partikler å komme inn i blandebatteriet anbefaler vi at det installeres en stoppekran med filter før blandebatteriet tilkobles.
- DK** Før installationen skal tilslutningsrøret være spulet rent for snavs og urenheder. For at forhindre disse urenheder i at komme ind i armaturet, anbefaler vi, at en stophane installeres sammen med et filter.
- FI** Ennen asennusta putket tulee huuhdella vedellä liasta ja epäpuhauksista. suosittellemme että sulkuhanan yhteyteen asennetaan sihti, jolla estetään ettei hanaan pääse epäpuhtauksia..
- GB** Before installation, the connecting pipes must be rinsed thoroughly and cleaned from dirt etc. To avoid dirt from coming into the mixer, we recommend to install a shutt-off valve together with a filter.

8

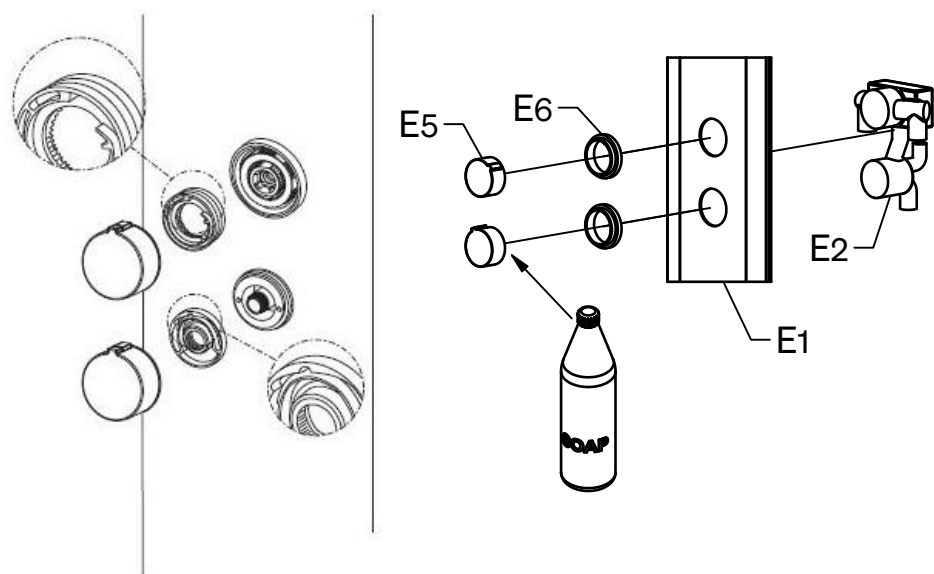

I

II

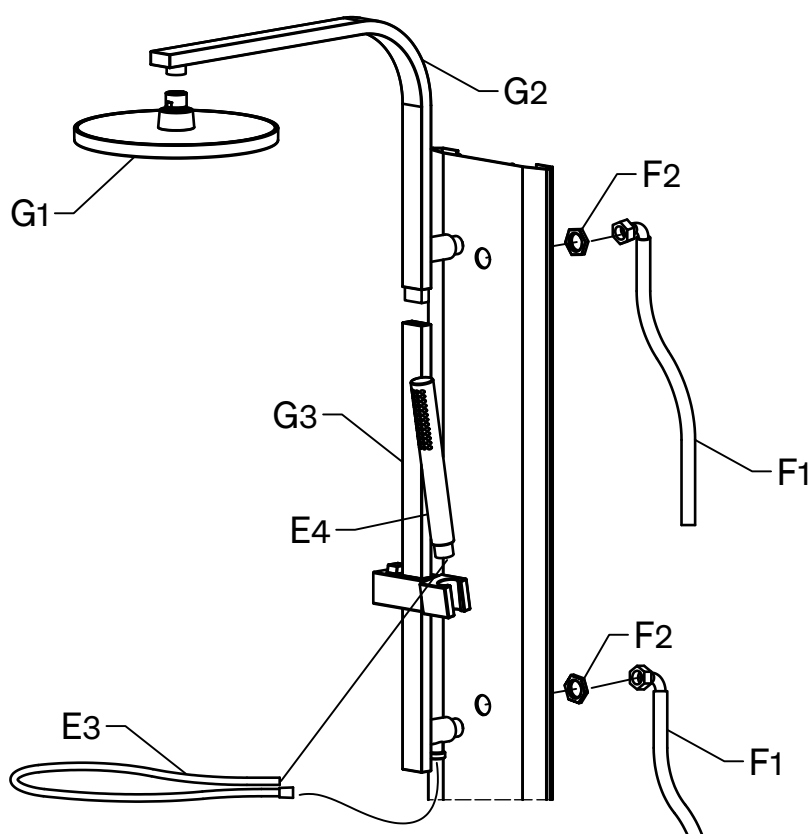

III

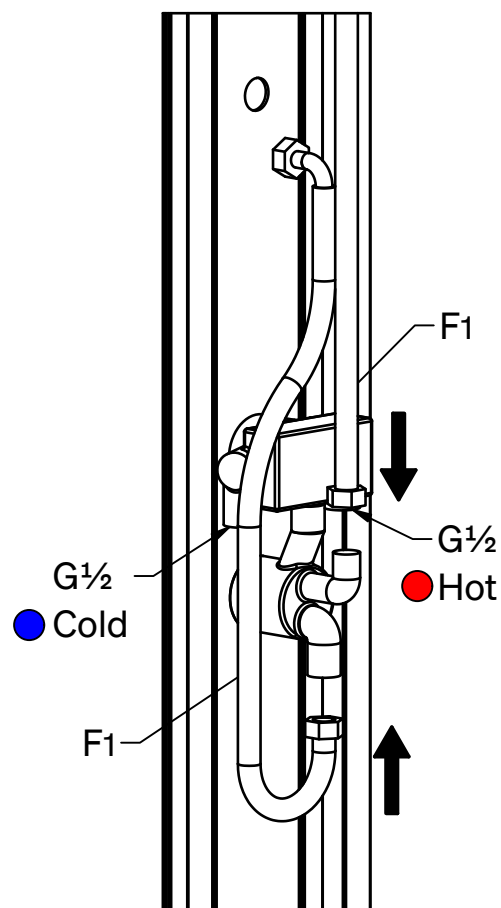

Efter installation / Efter installasjon / Efter installationen / Asennuksen jälkeen / After installation

- SE** Efter installationen spola rent blandaren omsorgsfullt helst med varmt vatten för att avlägsna ev. smuts som kan blockera blandaren. Täthetskontroll ska utföras efter installationen och enligt branschregler i respektive land.
- NO** Etter installasjonen skal blandebatteriet spyles rent med varmt vann for fjerne eventuelt smuss som kan tette blandebatteriet. Tetthetskontroll skal utføres etter installasjonen og enligt bransjeregler i respektive land.
- DK** Efter installationen skylles armaturet omhyggeligt med varmt vand, for at fjerne eventuelle urenheder, der kan stoppe armaturet. Tæthedskontrol skal udføres efter installation i henhold til landes gældende bygge- og brancheforskrifter.
- FI** Asennuksen jälkeen huuhtelee hana huolellisesti puhtaaksi, mieluiten lämpimällä vedellä, jotta mahdollinen irtoava lika saadaan poistettua eikä se tuki hanaa. Asennuksen jälkeen tuotteen tiiviyys tulee tarkistaa maan LVI-säädösten mukaisesti.
- GB** After the installation let the warm water flow through the mixer to eliminate dirt which could block the mixer. Leak check should be performed after installation and according to the industry rules in the respective country.

Temperaturjustering / Temperaturjustering / Temperaturjustering / Lämpötilan säätö / Temperature adjustment

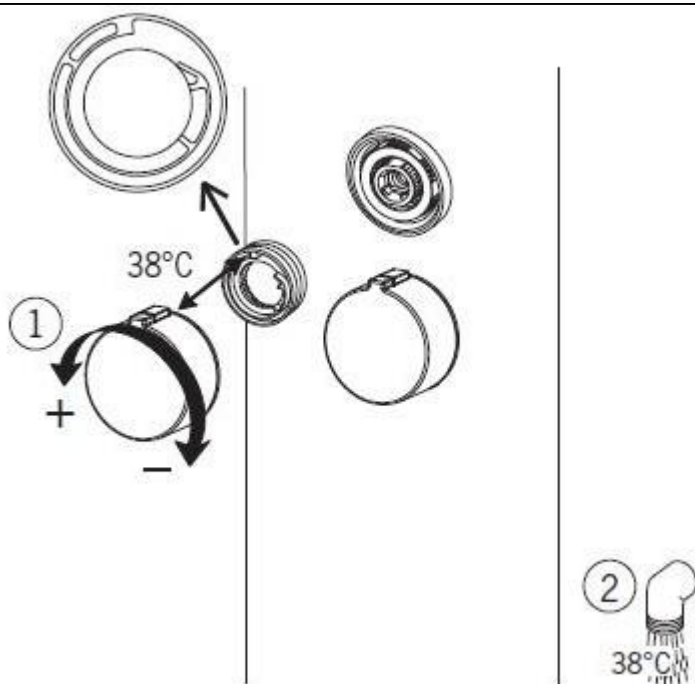

Service av reglerinsats / Service på termostatdelen / Service på termostatdelen / Säätöosan huolto / Servicing the cartridge

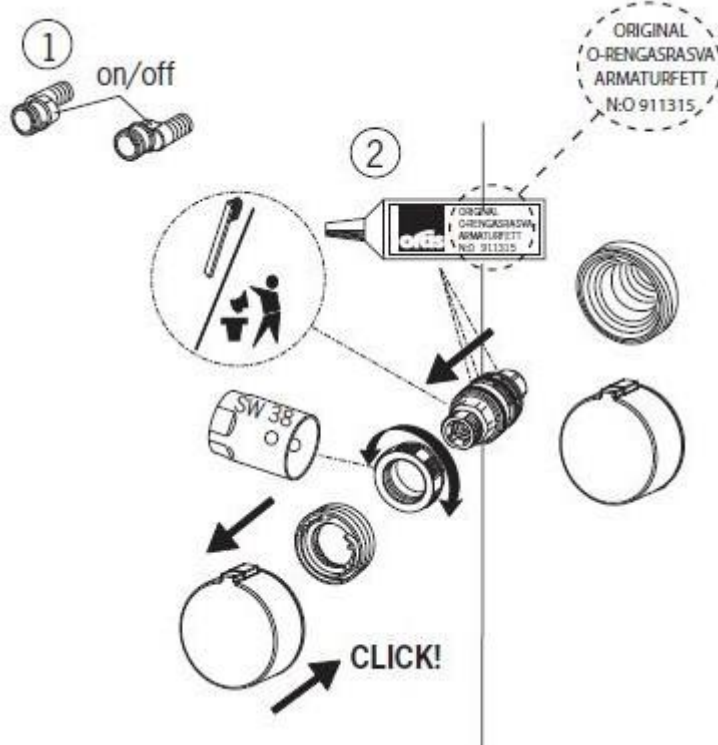

9

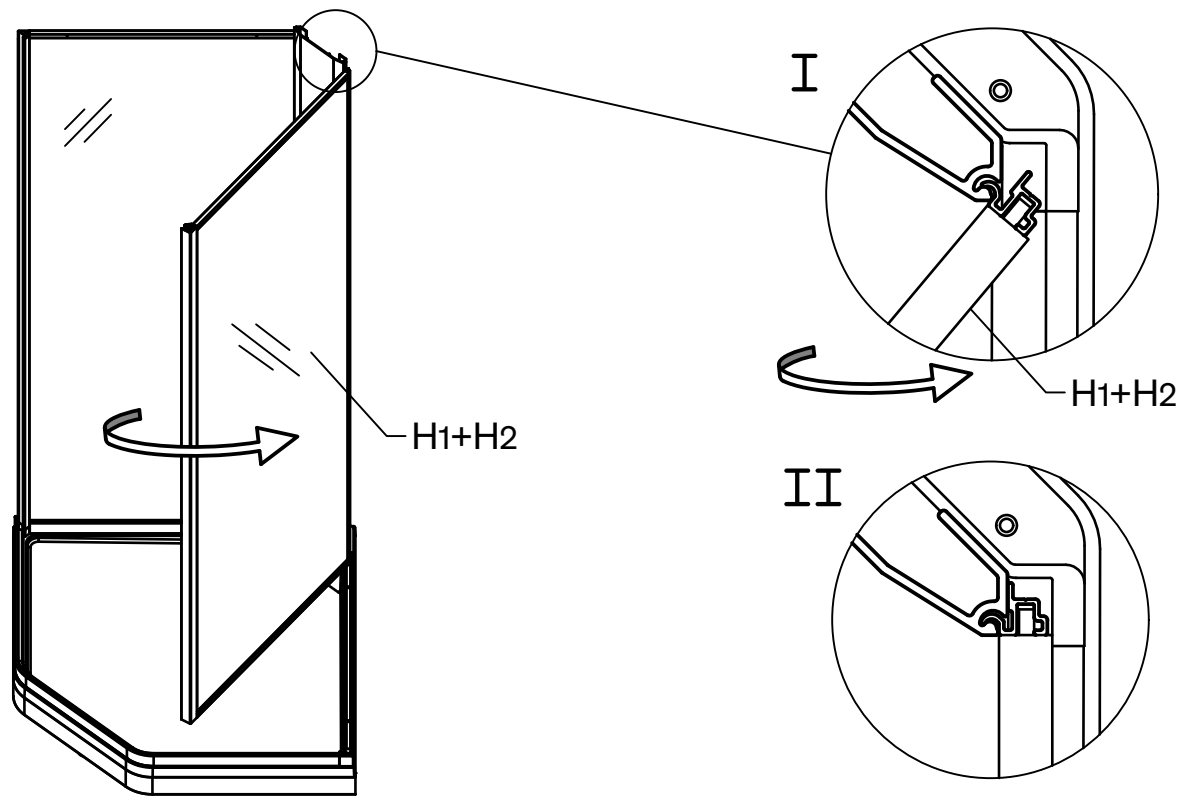

10

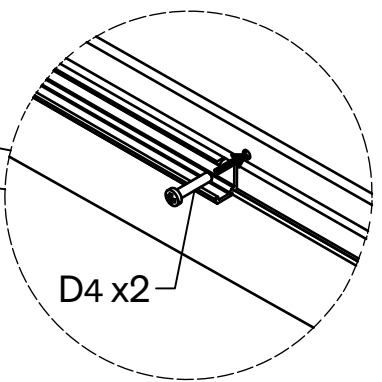
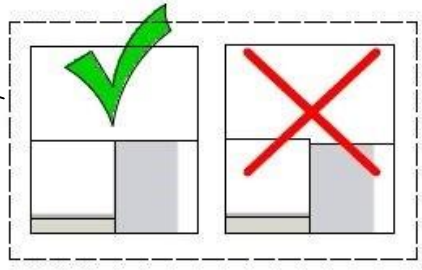
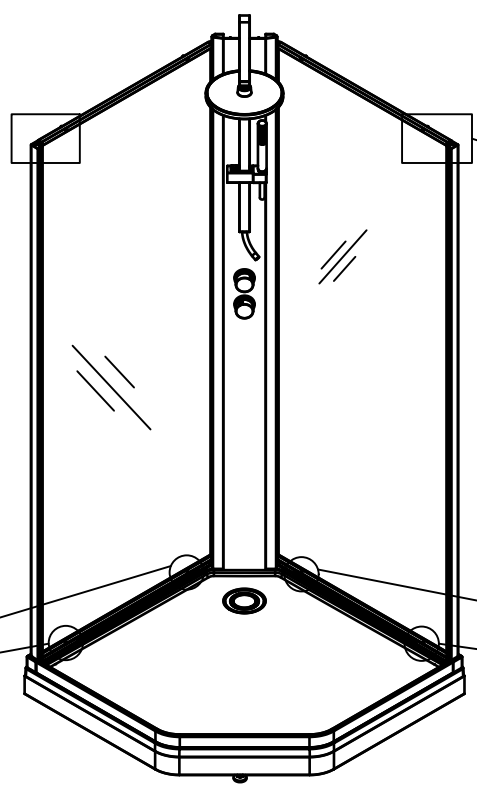

11

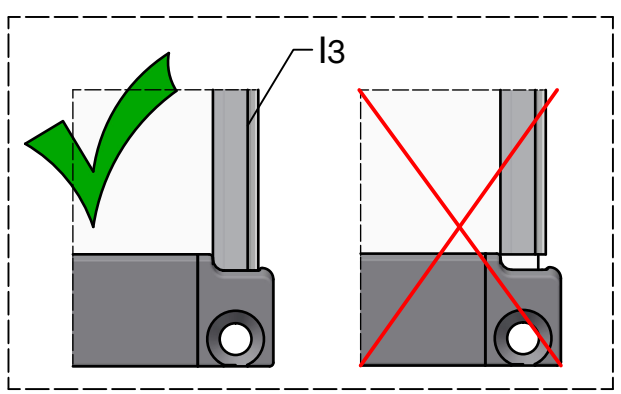
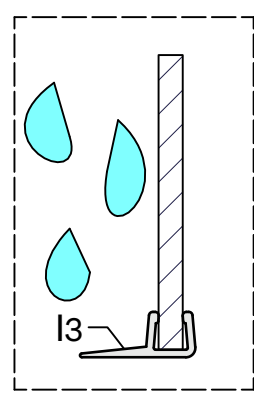
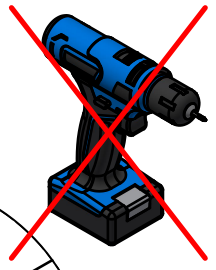
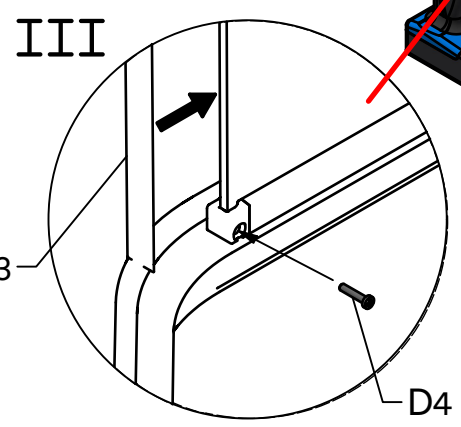
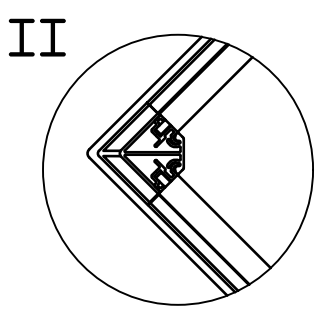
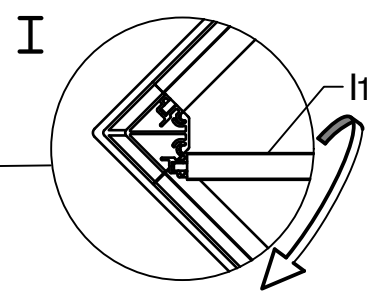
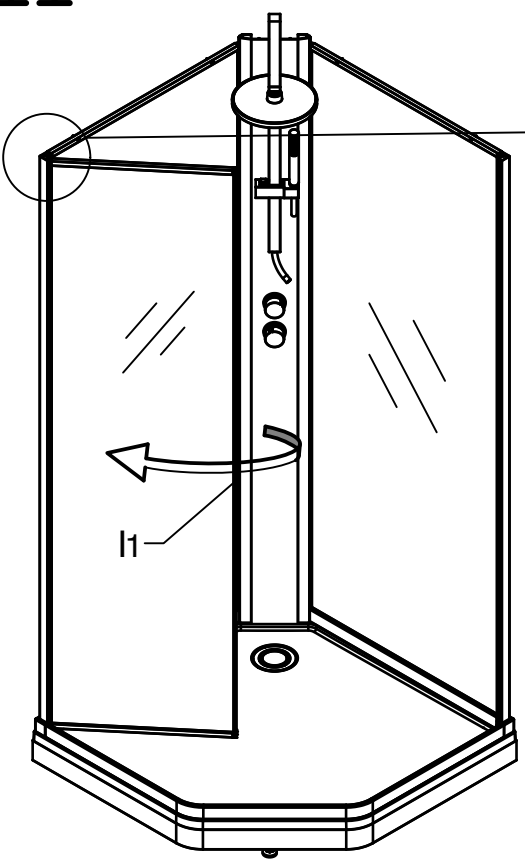

12

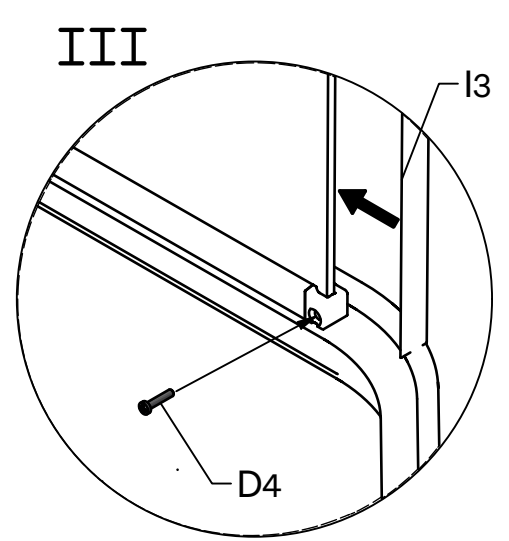
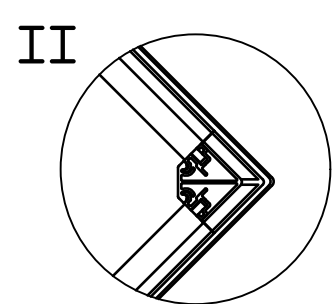
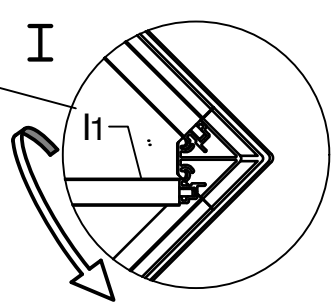
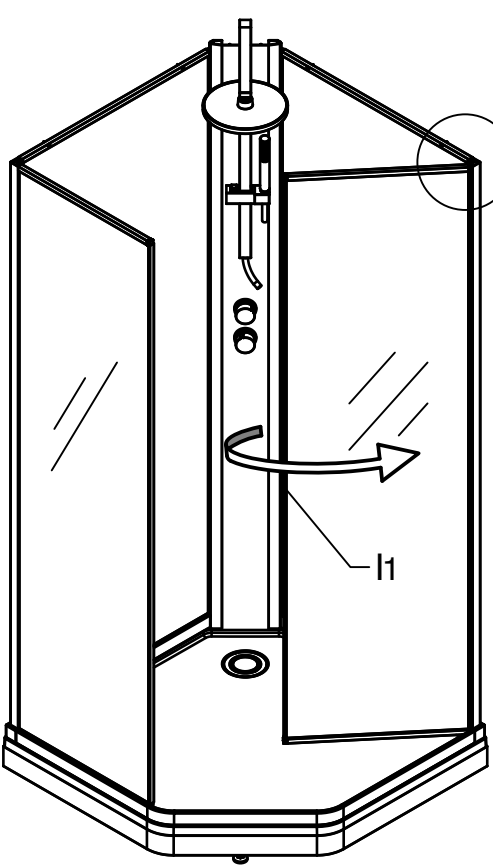

13

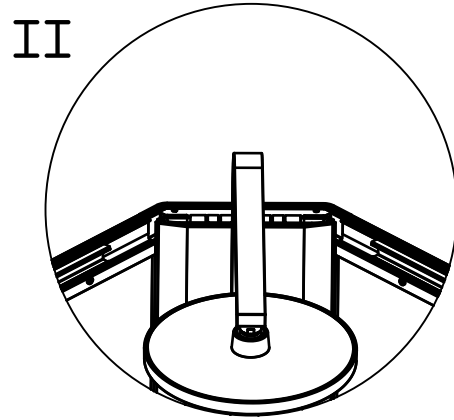
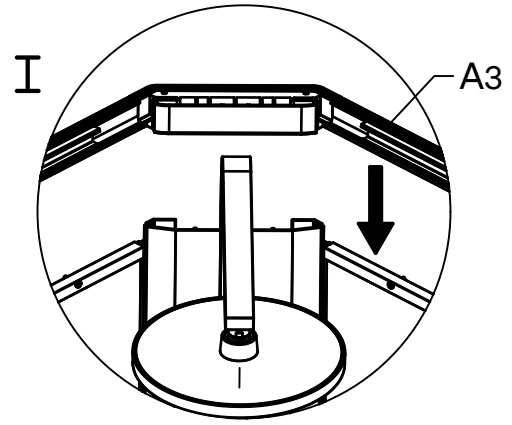
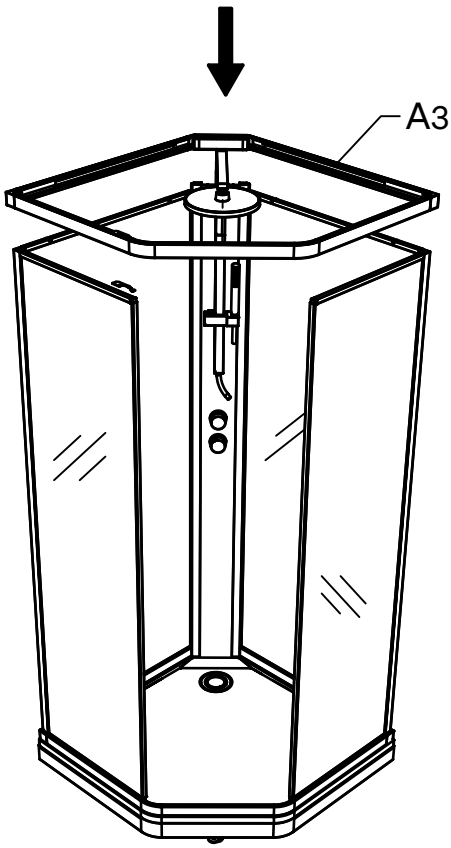

14

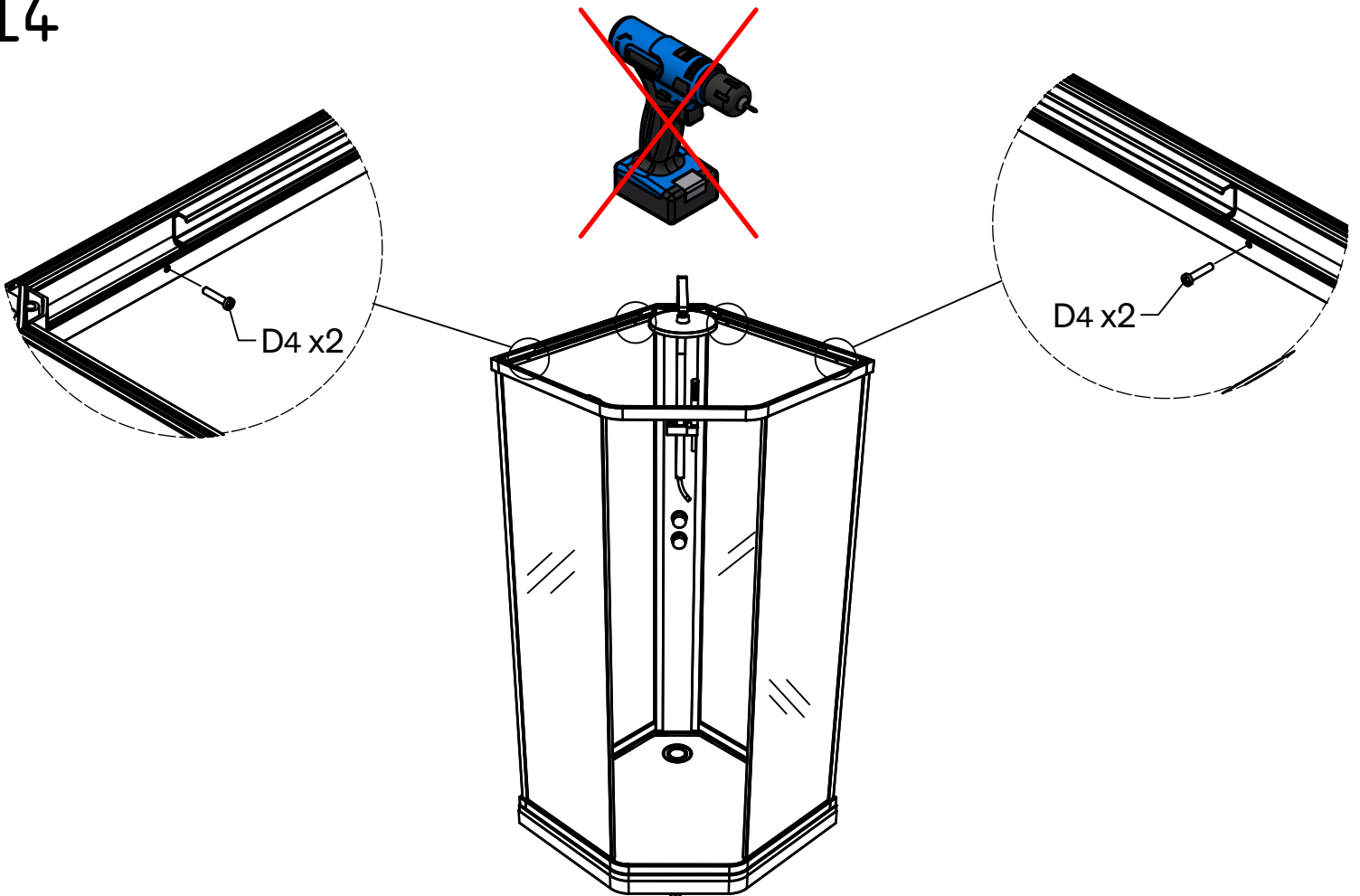

15

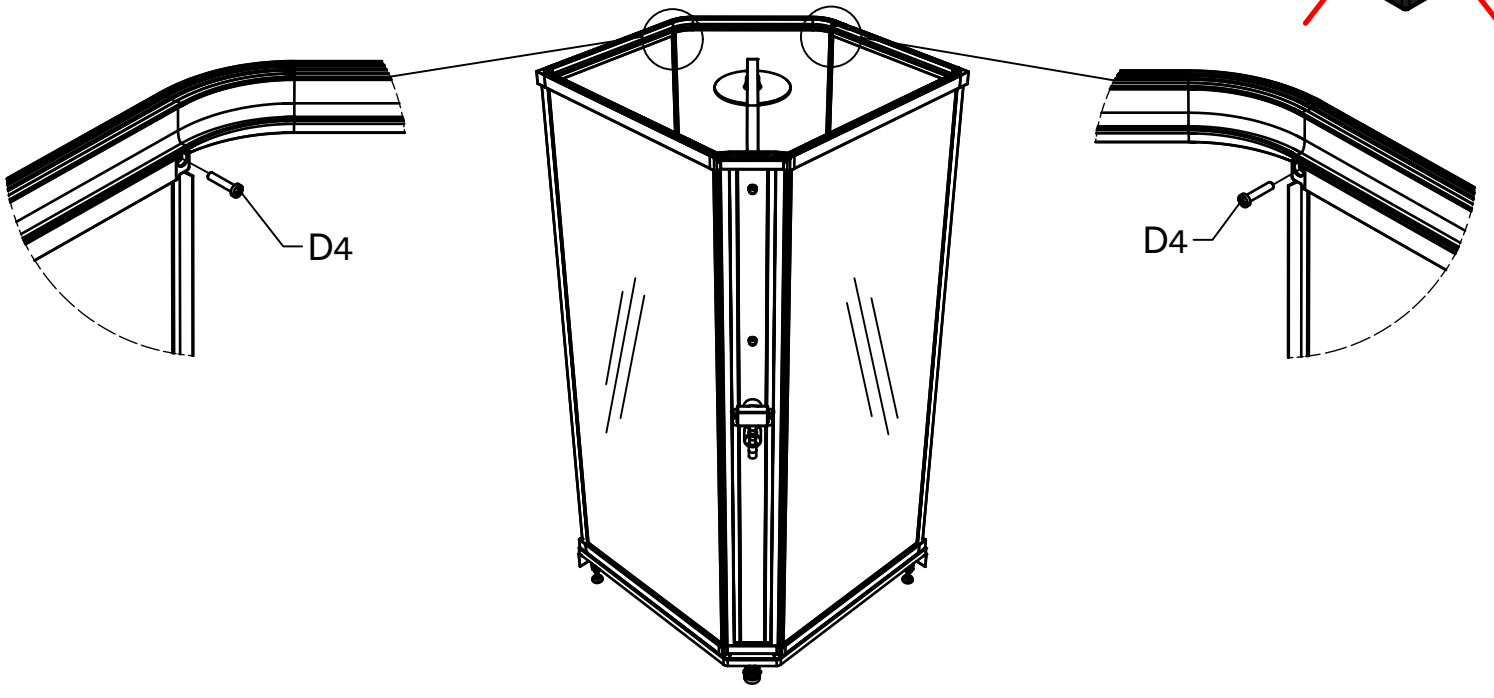

16

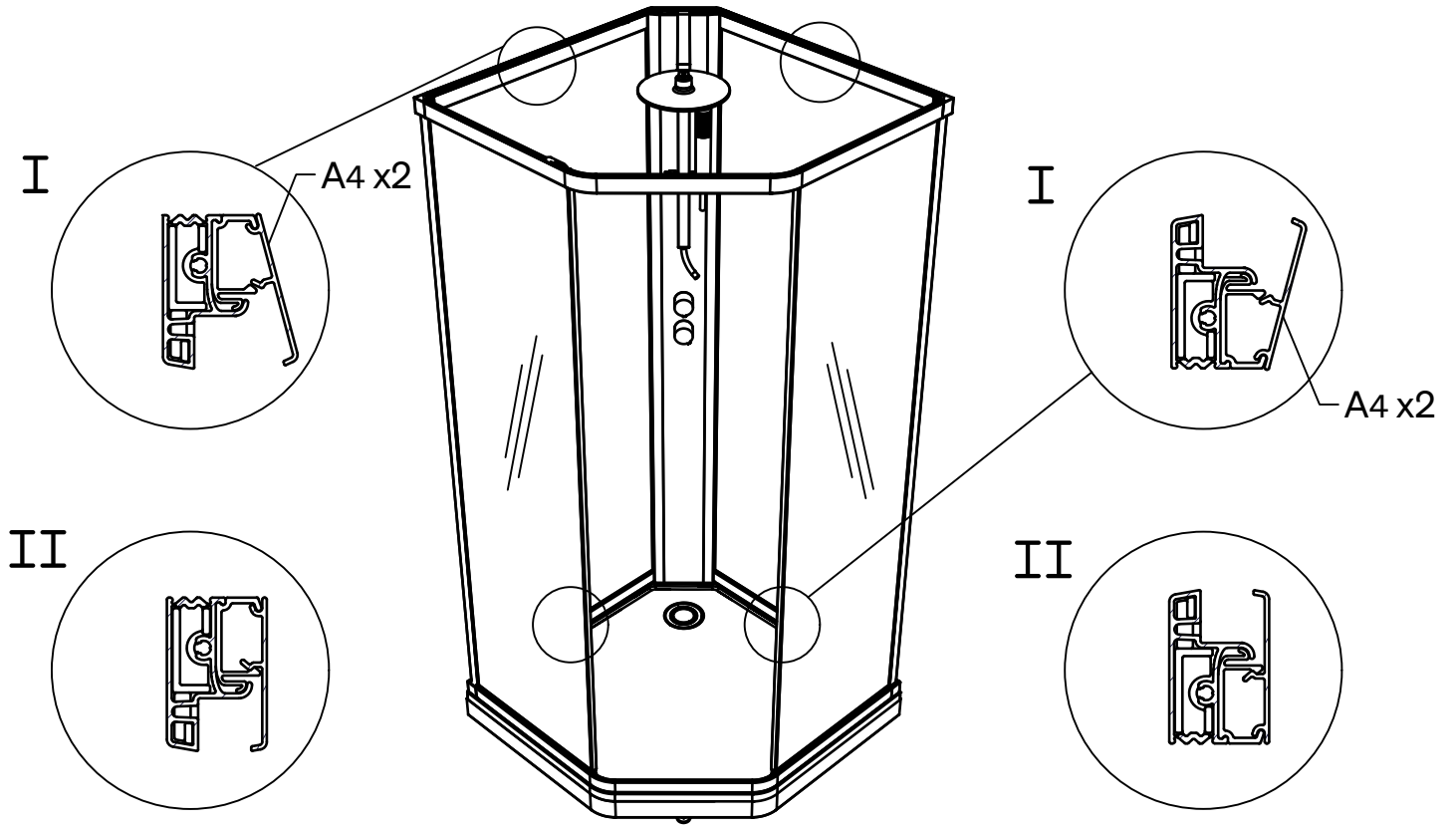

17

- Ⓞ SE Ner
- Ⓞ NO Ned
- Ⓞ DK Ned
- Ⓞ FI Alas
- Ⓞ GB Bottom

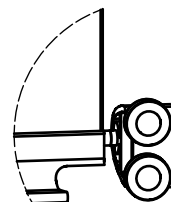
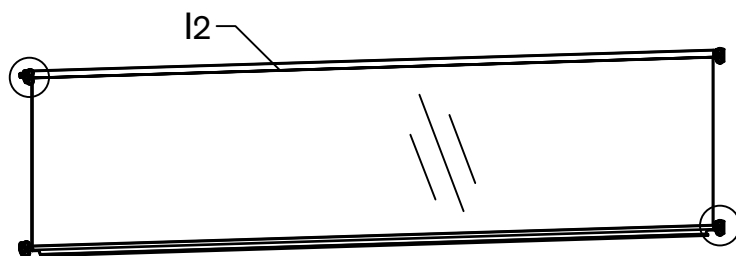
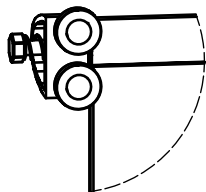

- Ⓞ SE Upp
- Ⓞ NO Opp
- Ⓞ DK Op
- Ⓞ FI Ylös
- Ⓞ GB Top

18

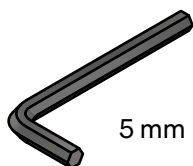
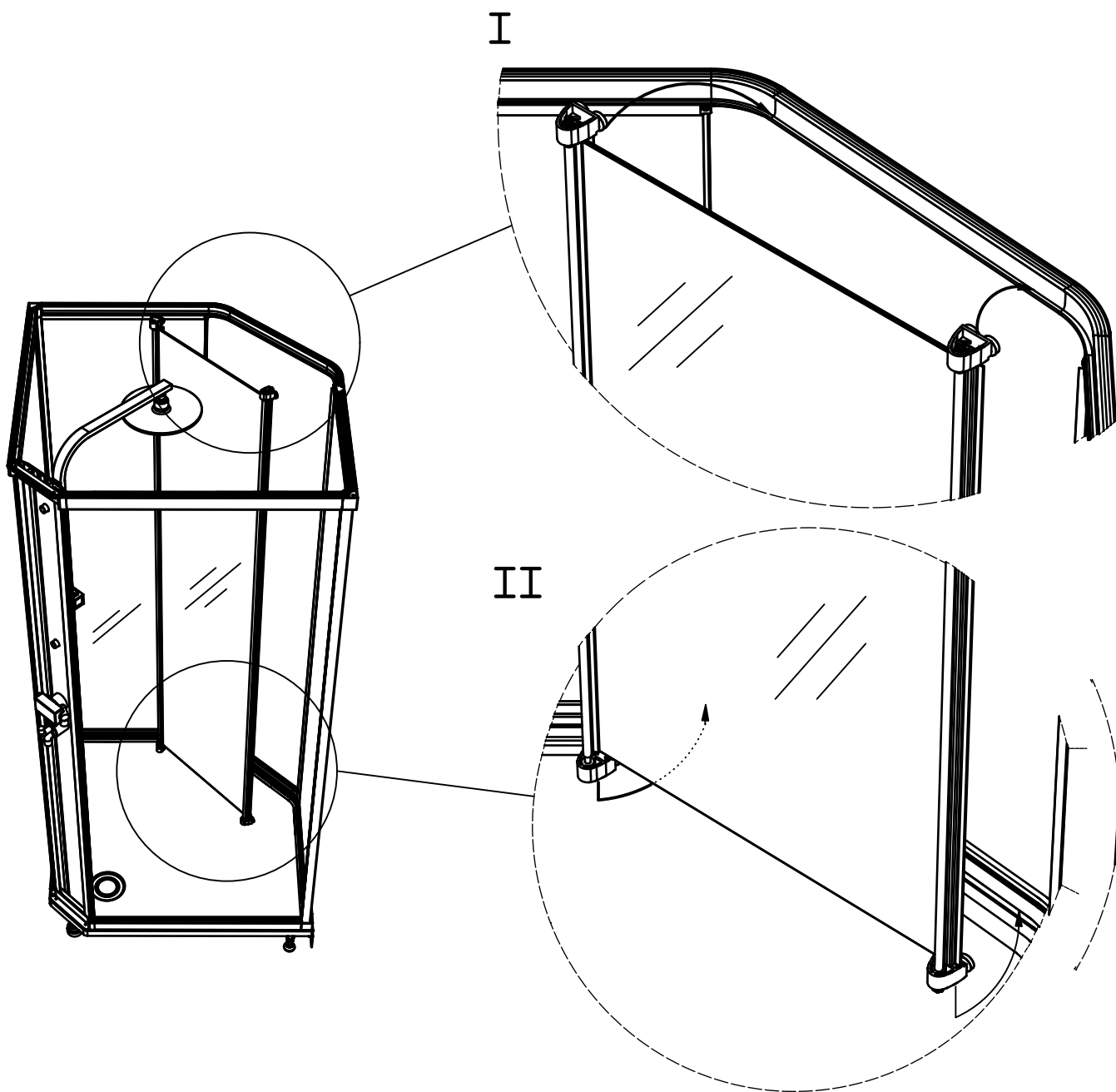

5 mm

- Ⓞ SE Vid justering av dörr: Använd insexnyckel (5 mm) på den övre bärvagnen.
- Ⓞ NO Ved justering av dør: Juster med unbrakonøkkel (5 mm) på den øvre bærevognen.
- Ⓞ DK Ved justering af dør: Justér med unbrakonøgle (5 mm) på det øverste boggiehjul.
- Ⓞ FI Oven säätö: Käytä kuusiokoloavainta (5 mm) ylemmssä pyörästössä.
- Ⓞ GB For the adjustment of the door: Use the allen key (5 mm) on the upper carrier.

SE Rengöring av duschglaset sker med hjälp av, för badrum och ändamålet avsedda rengöringsprodukter. Avtorkning av ytorna bör ske med frottéhanduk eller annat mjukt material. Använd aldrig rengöringsmedel som har en slipande effekt eftersom de kan repa glasytorna.

GLAS MED SCREENTRYCK: Glaset ska alltid monteras med screentryckets sida vänt ut från duschutrymmet. Rengör utsidan endast med ljummet vatten och ett mildt diskmedel. Använd ej produkter som bildar en skyddshinna på glaset. Dessa medel kan göra att screentrycket upplevs som flammigt och att det bildas rinn mönster i hinnan.

OBS: Ej ut­härdat silicon på händerna kan vid beröring av glaset ge upphov till svår­lösta fläckar. Var därför noga med handhygien vid montering av duschen. Duschen är att betraktas som duschtät, inte vattentät d.v.s att utsätta kritiska punkter med vatten under för högt tryck kan medföra viss läckage. Efter limning/tätning med silicone skall duschen ej utsättas för vatten före härdning, dvs ca: 24 timmar.

NO Rengjøring av dusjglasset anbefales rengjøringsmiddel beregnet på badrom uten slipene effekt. Tørk av flatene med frottehåndkle eller annet mykt materiale. Anvend aldri rengjøringsmiddel som har slipene effekt ettersom de kan lage riper i glassflatene.

GLASS MED SCREENTRYKK: Glasset skal alltid monteres med screentrykkets side vendt ut fra dusjkabinettet. Rengjør utsiden bare med lunkent vann og et mildt oppvaskmiddel. Bruk ikke produkter som danner en beskyttende hinne på glasset. Disse midlene kan gjøre at screentrykket oppleves som flammete og at det dannes rennemønstre i hinnen.

OBS: Ikke herdet silikon på hendene kan ved berøring av glass gi flekker på glasset som er vanskelig å fjerne. Vær derfor nøye med håndhygiene ved montering av dusj. Dusjen er å betrakte som dusjtett, ikke vanntett d.v.s. å utsette kritiske punkter med vannstråler med for høyt trykk kan medføre noe lekkasje. Etter liming/tetting med silikon skal dusjen ikke utsettes for vann før herdingen er ferdig dvs. Ca 24 timer.

DK Rengøring af glasset i bruseafskærmning og kabiner, sker med de rengøringsmidler der er beregnet til det. Aftørring af overfladerne bør ske med et frottéhåndklæde eller lignende. Anvend aldrig rengøringsmidler med slibende effekt, da de kan ridse overfladen.

GLAS MED SILKETRYK: Glasset skal altid monteres med silketrykket på ydersiden af brusekabinen. Rengør kun ydersiden med lunkent vand og et mildt opvaskemiddel. Brug ikke produkter, som danner en beskyttelsesfilm på glasset. Disse midler kan bevirke, at silketrykket opleves som flammende, og at der dannes løbemønstre i filmen.

OBS: Ikke hærdet silicone på hænderne kan ved berøring af glasset kan give pletter som er besværlige at fjerne. Vær derfor omhyggelig med håndhygiejnen ved montering af glasset. Bruseafskærmningen betragtes som brusetæt, ikke vandtæt. d.v.s. hvis man udsætter kritiske punkter for vand under for højt tryk, kan dette medføre lækage. Efter limning/tætning med silicone må der ikke kommes vand på, før 24 timer efter.

FI Suihkuseinän lasin puhdistus tehdään kylpyhuoneisiin tai vastaaviin tiloihin tarkoitetuilla puhdistustuotteilla. Pintojen kuivaus tehdään froteepyyhkeellä tai muilla pehmeillä materiaaleilla. Älä käytä hankausaineita tai muita hiovia aineksia sisältäviä aineita sillä ne voivat naarmuttaa lasipintaa.

SILKKIPAINETTU LASI: Lasi tulee aina asentaa painettu kuvio ulospäin suihkutilasta. Puhdista ulkopuoli haalealla vedellä ja miedolla tiskiaineella. Älä käytä tuotteita, jotka tekevät lasin pintaan suojakalvon, sillä sellainen puhdistusaine saattaa tehdä silkkipainetusta kuvioista läikikkään ja kalvo saattaa aiheuttaa ajansaatossa lasissa olevan kuvion haalistumista.

HUOM: Kuivumaton silikoni käsissä voi aiheuttaa vaikeasti poistettavia tahroja lasia käsiteltäessä. Ole tarkkana, että sinulla on puhtaat kädet suihkuseinää asennettaessa. Suihku on käsiteltävä suihkutiiviiksi, ei siis täysin vesitiiviiksi, ts. jos kriittisiin kohtiin suihkutetaan vettä kovalla paineella, voi se aiheuttaa vuodon. Asennuksessa käyttämäsi silikonin on annettava kuivua n. 24 tuntia ennen suihkun käyttöä.

GB Only recommended products should be used for keeping the shower glass clean. After use, wipe off water from shower glass with a soft cloth. Never use an abrasive cleaner on the glass as it may cause scratching.

SCREEN PRINTED GLASS PANEL: The glass panel should always be installed with the screen-printed side facing away from the shower area. Only clean the outside of the panel with lukewarm water and a mild dishwashing liquid. Never use products that leave a protective coating on the glass. These products can make the printed design look blotchy and cause streaks to form on the coating.

PLEASE NOTE! Care should be taken when applying the silicone as it is very difficult to clean off the glass. For health reasons, be careful when handling silicone. The shower is designed to be water tight during normal usage - however there are areas of the shower unit that may leak when exerted with high pressure water. After fixing and sealing with the silicone, water must not be used in the shower before the silicone has had sufficient time to harden - i.e. approx.24 hours.

SE För garantivillkor se vår hemsida svedbergs.se.

NO For garantibetingelser, besøk vår hjemmesiden svedbergs.no.

DK For garantibetingelser, besøg vår hjemmeside svedbergs.dk.

FI Katso takuuehtomme kotisivuiltamme svedbergs.fi.

GB For warranty conditions, please see our website svedbergs.com.