

Installation Guide

*ahlsell*

# Solution

# Mirror cabinet

50, 60 and 80 cm

Monteringsanvisning

Monteringsveileding

Asennusohje

Monteringsvejledning



**a-c**  
*a·collection*

SE 8946474  
8946475  
8946476  
NO 1460801  
1460802  
1460803

**Dimensional drawing / Ritning med mått / Måltegning / Mittapiirros / Måltegning**

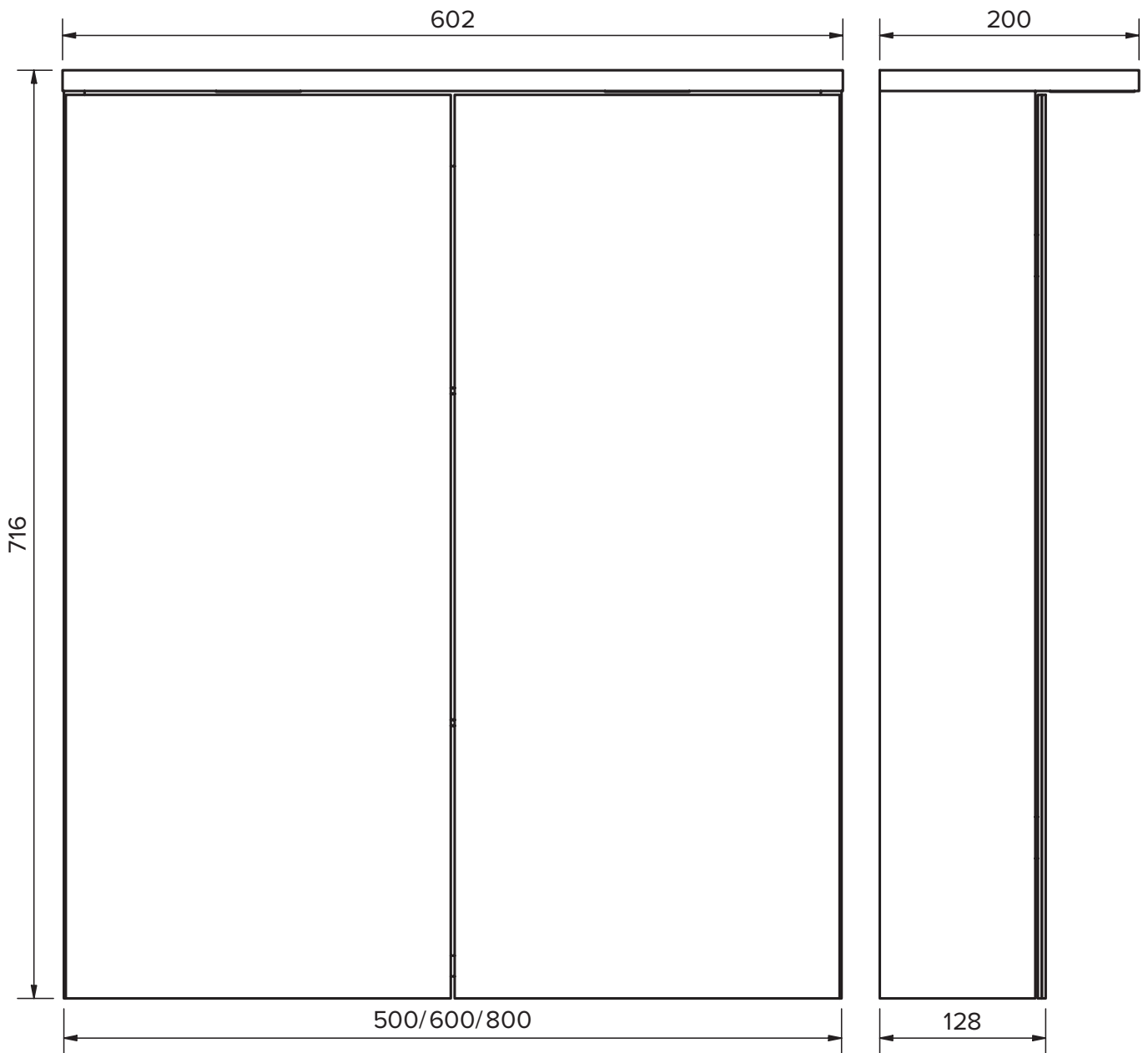

Content of package / Innehåll i paketet / Innhold i pakken / Paketin sisältö / Indhold af pakken

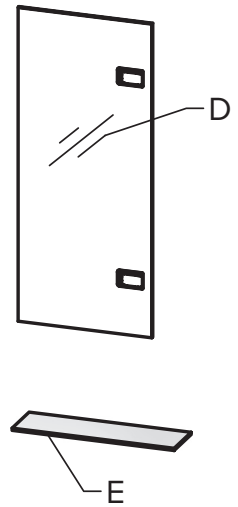
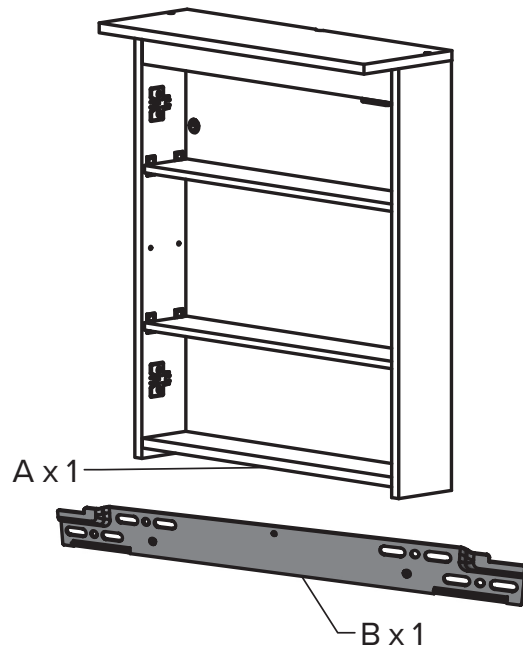

$\frac{D+E}{45 \text{ cm} \times 1+2}$   
50, 55, 60, 80 cm x 2+2

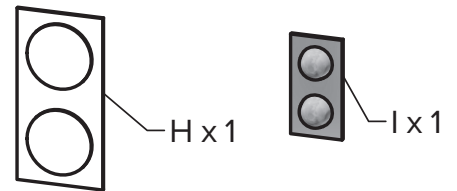
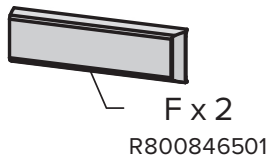

R800846510

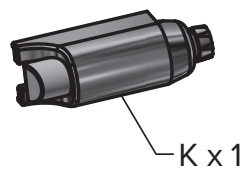

45 cm x 1  
50, 55, 60, 80 cm x 2

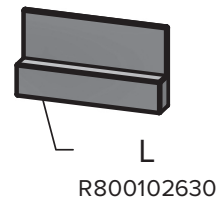

45 cm x 1  
50, 55, 60, 80 cm x 2

**Drilling instructions**

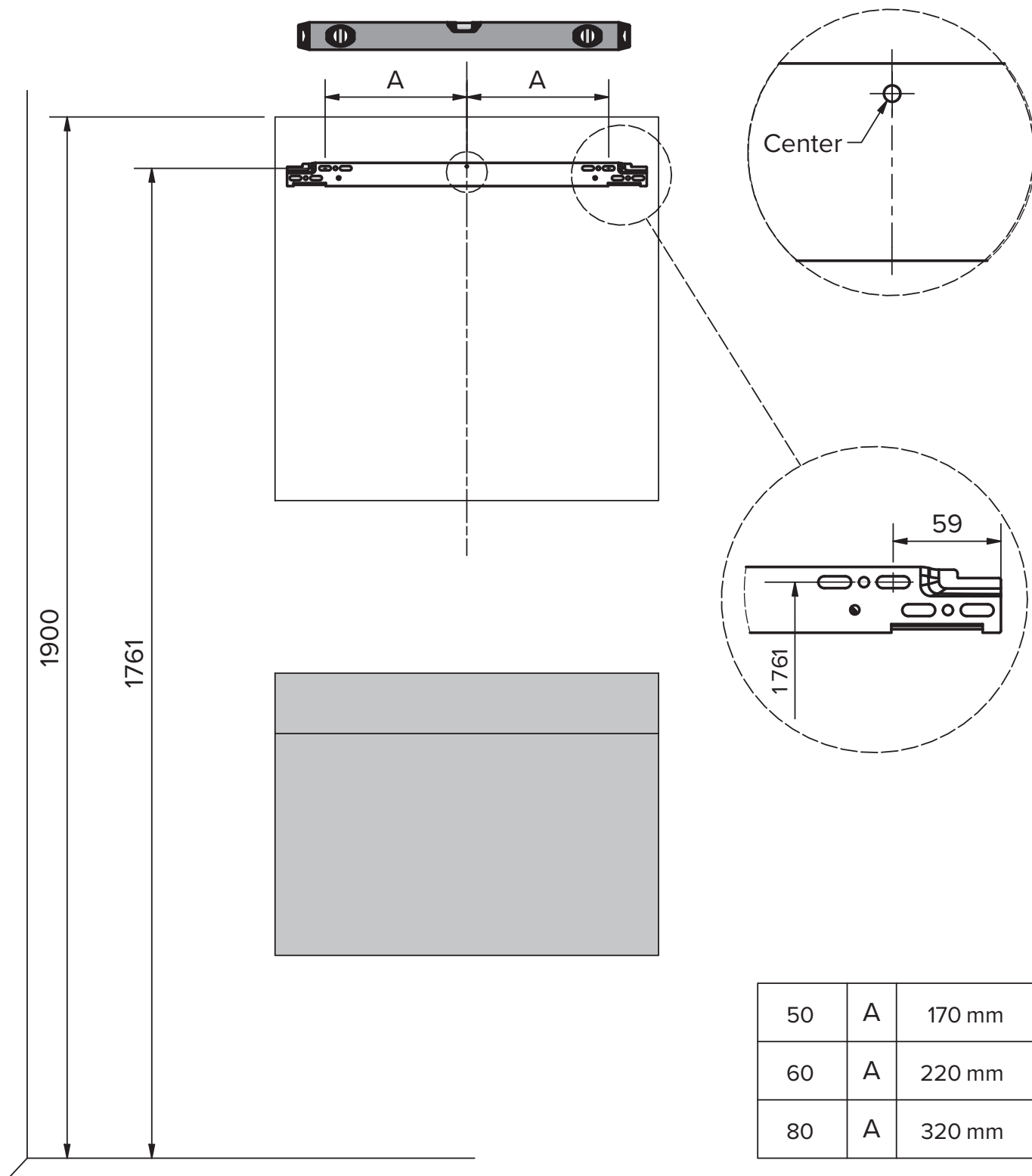

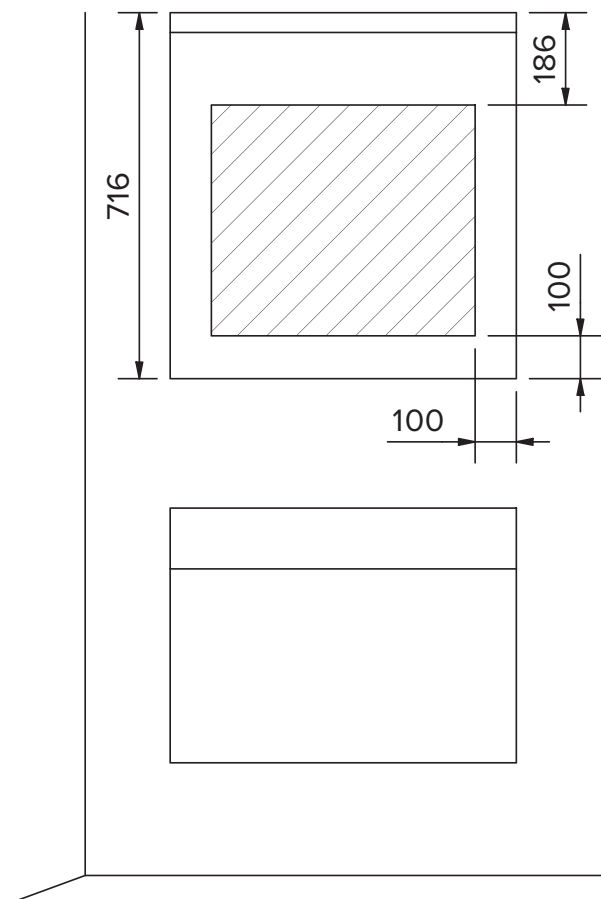

 = Recommended measurement for electrical wiring.  
 Rekommenderat mått för framdragnig av el.  
 Anbefalt mål ved fremdragnig av elektrisitet.  
 Suositeltu mitta sähkönsyötölle.  
 Anbefalet mål for fremtagning af el.

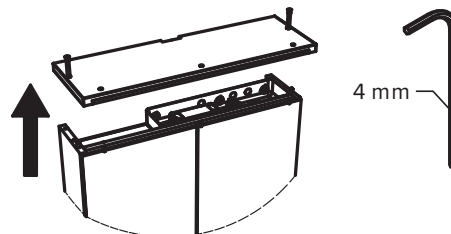

3 wire connection - 1 phase

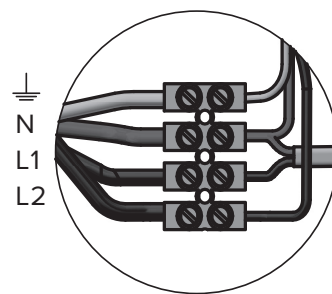
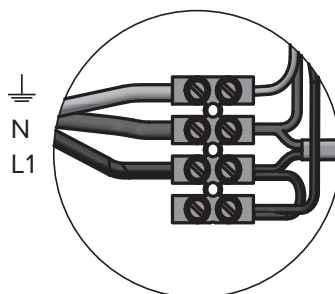

4 wire connection – 2 phase.  
 For constant power to electrical outlet.  
 4-ledaranslutning – 2 fas.  
 För konstant ström till eluttaget.  
 4-leder forbindelse – 2 fase.  
 For konstant strøm til stikkkontakten.  
 4-johtoinen liitäntä – 2 vaihe.  
 Jatkuva virta sähköpistorasiaan.  
 4-leder forbindelse – 2 fase.  
 For konstant strøm til stikkkontakten.



**Safety instructions:** When handling glass, use eye protection and gloves for safety. NOTE: There should always be soft materials as protection underneath the glass throughout the installation. The glass edges are very sensitive and crack easily.

**Säkerhetsanvisningar:** Vid hantering av glas, använd ögonskydd och handskar för skydd. OBS: Det ska alltid finnas mjuka material som skydd under glaset under hela installationen. Glaskanterna är mycket känsliga och spricker lätt.

**Sikkerhetsanvisninger:** Ved håndtering av glass, bruk øyebeskyttelse og hansker for beskyttelse. OBS: Det skal alltid være myke materialer som beskyttelse under glasset under hele installasjonen. Glassets kanter er svært følsomme og sprekker lett.

**Turvaohjeet:** Käsitellessäsi lasia, käytä silmäsuojaimia ja käsineitä suojaksi. HUOM: Lasin alla tulee aina olla pehmeitä materiaaleja suojana koko asennuksen ajan. Lasi reunoilla on erittäin herkkiä ja halkeavat helposti.

**Sikkerhedsanvisninger:** Ved håndtering af glas, brug øjenbeskyttelse og handsker for sikkerhed. OBS: Der skal altid være bløde materialer som beskyttelse under glasset under hele installationen. Glaskanterne er meget følsomme og knækker nemt.

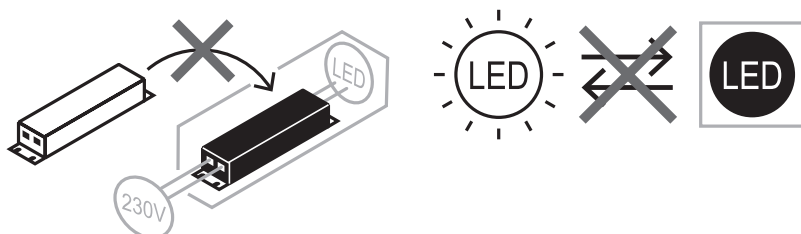

## Necessary tools

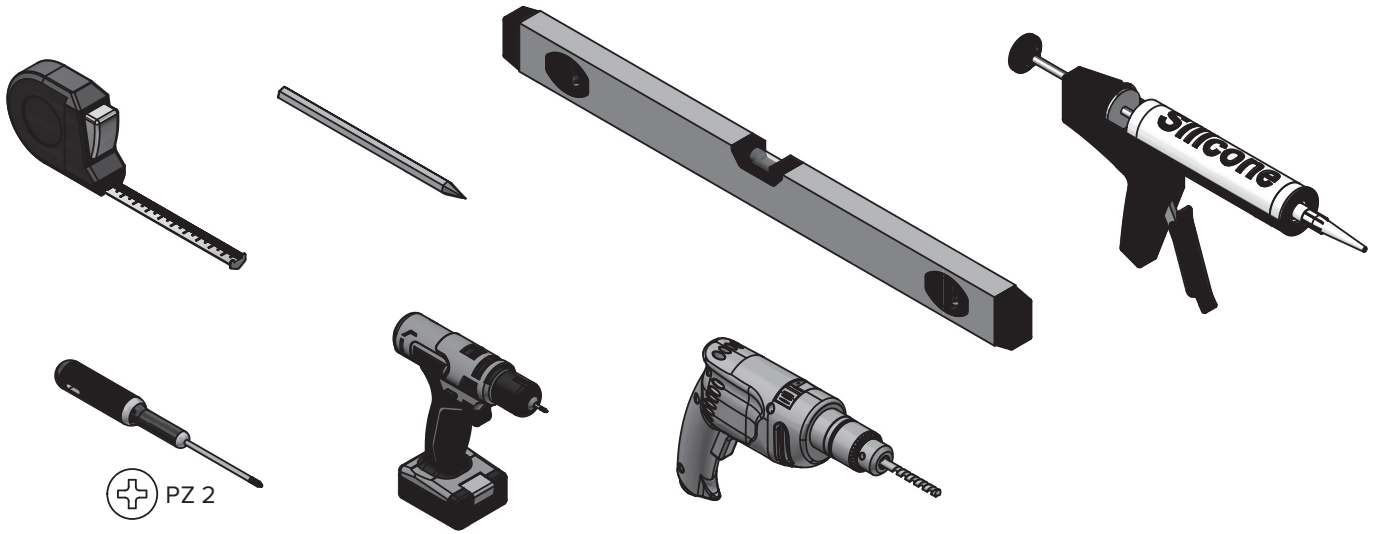

## Installation

**PLEASE NOTE:** When drilling into the wall/floor, please insure that you do not damage the damp proof course. The method of wall mounting must be suited to the material of the wall (preboring, plugs etc.).

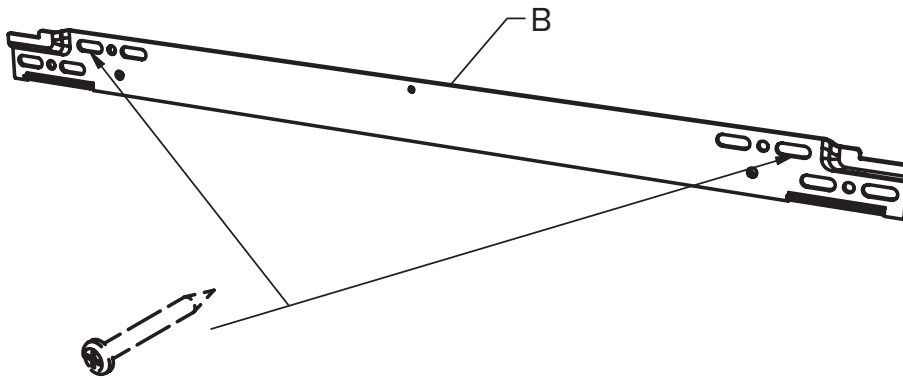

Screw fixings shall be made into concrete or other solid structural elements, wooden studs, wooden battens, or into constructions that have been tested and approved for fixings, such as panel-based systems.

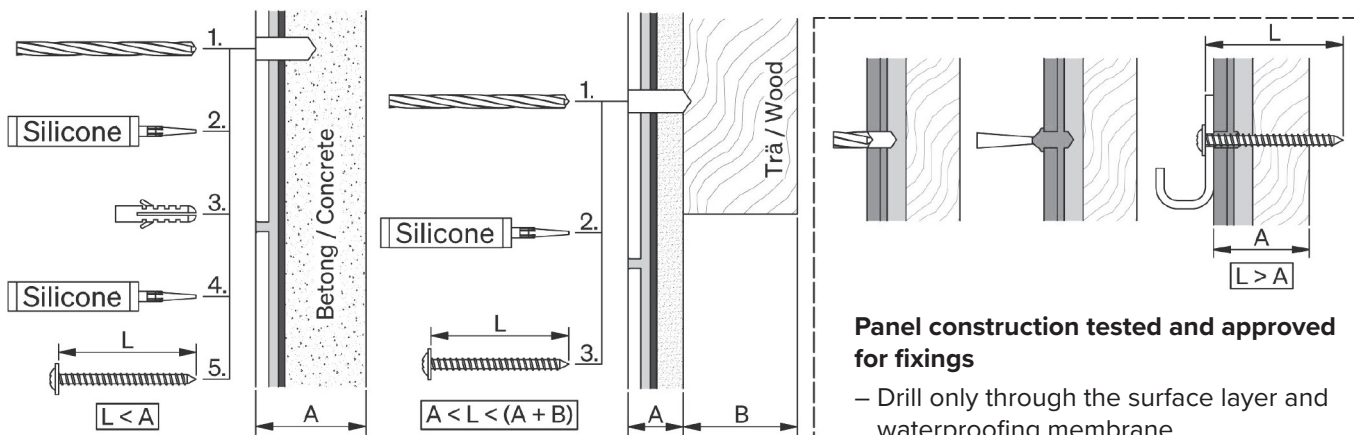

### Panel construction tested and approved for fixings

- Drill only through the surface layer and waterproofing membrane
- Fill the hole with age-resistant sealing compound
- The screw shall self-drill through the plywood panel

## Nödvändiga verktyg

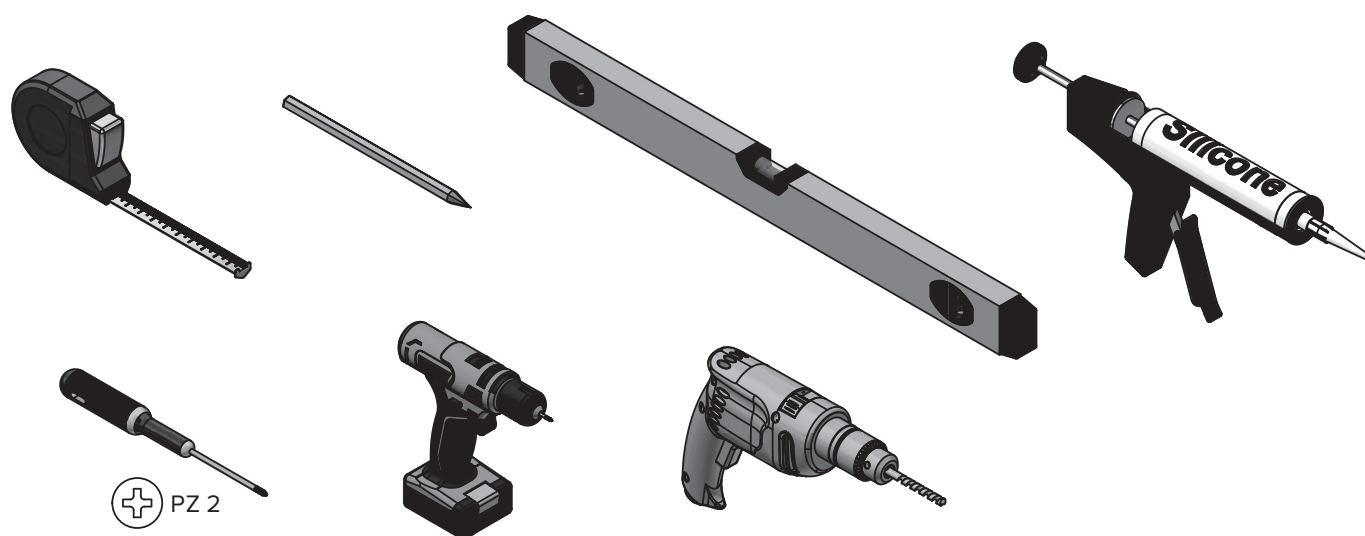

## Installation

**OBS:** När du borrar i väggen/golvet, se till att du inte skadar fuktskyddet.  
Metoden för väggmontering måste anpassas till väggens material (förborring, pluggar etc.).

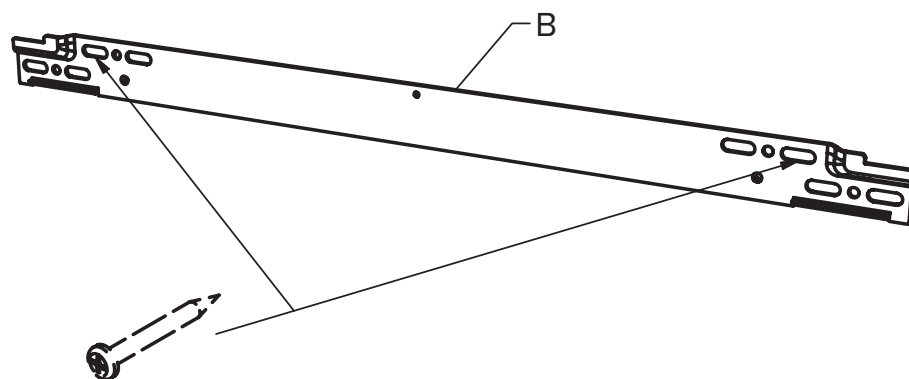

Skruvfästen ska göras i betong eller andra solida bärande element, träreglar, trälister eller i konstruktioner som har testats och godkänts för fästen, såsom panelbaserade system.

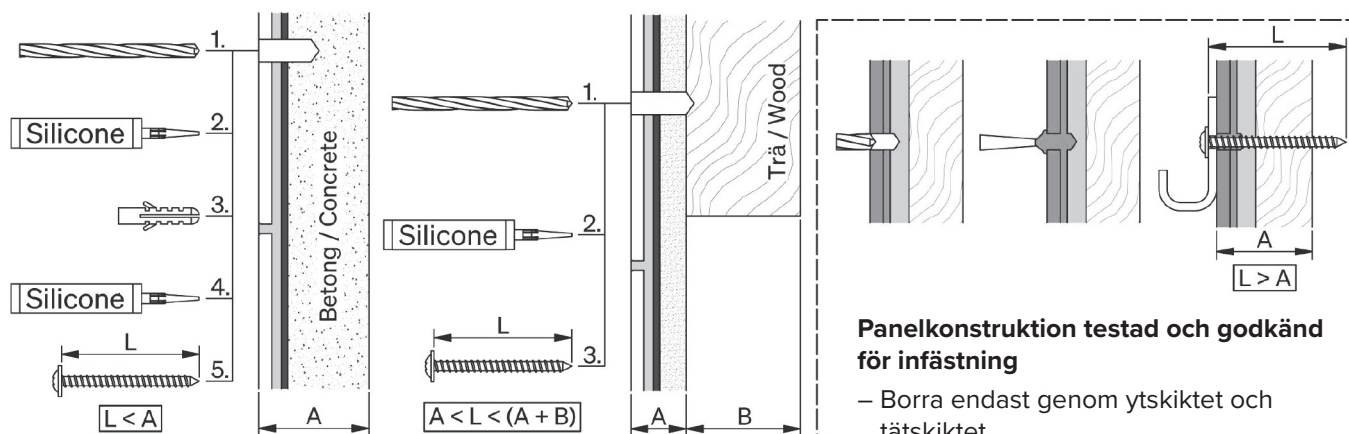

### Panelkonstruktion testad och godkänd för infästning

- Borra endast genom ytskiktet och tätskiktet
- Fyll hålet med åldersbeständigt tätningsmedel
- Skruven ska själv borra genom plywoodpanelen

## Nødvendig verktøy

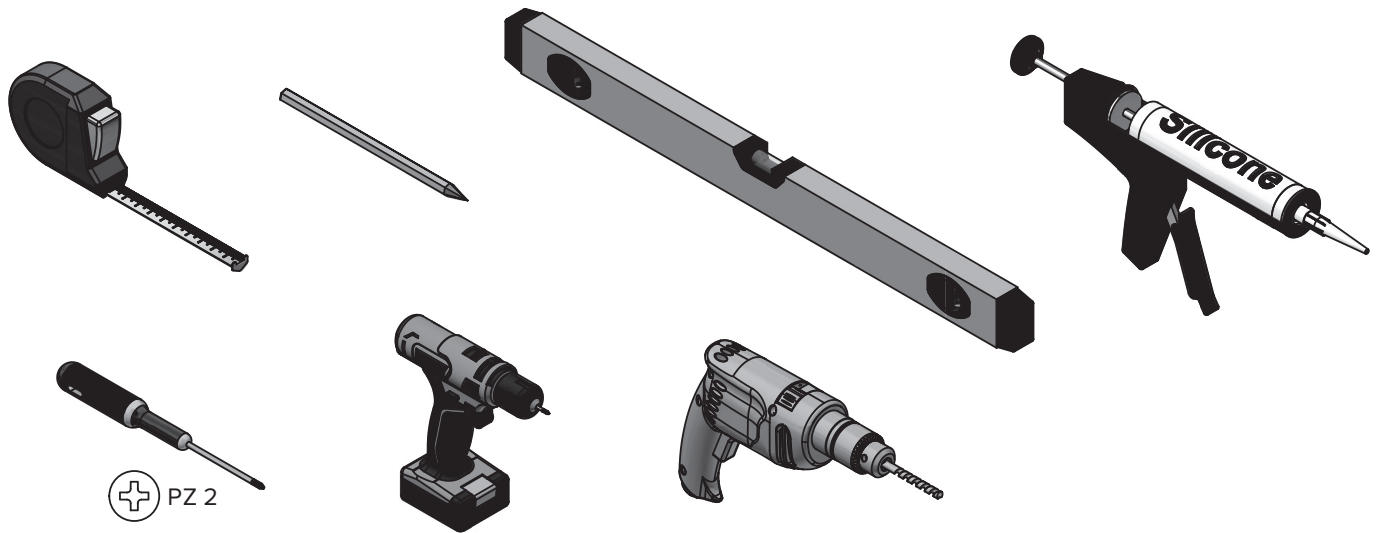

## Installasjon

**VENNLIGST MERK:** Når du borer i vegg/gulvet, sørg for at du ikke skader fuktspærren. Monteringsmetoden for vegg må tilpasses veggens materiale (forboring, plugger osv.).

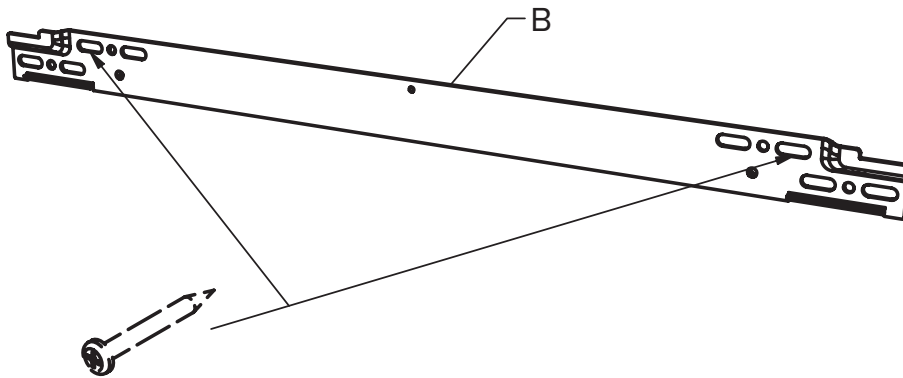

Skruer skal festes i betong eller andre solide konstruksjonselementer, trestendere, trelekter, eller i konstruksjoner som er testet og godkjent for innfesting, som for eksempel panelbaserte systemer.

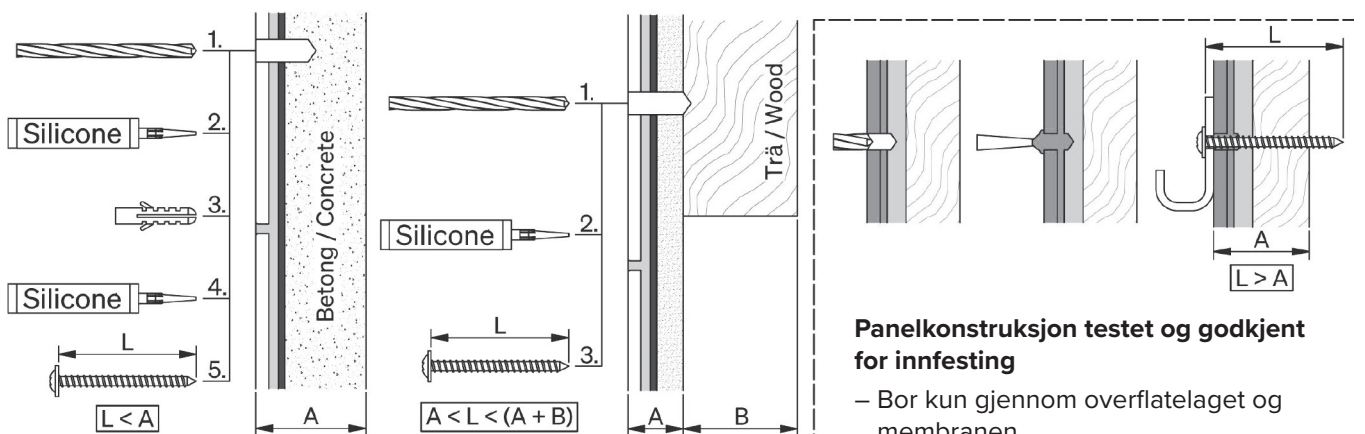

### Panelkonstruksjon testet og godkjent for innfesting

- Bor kun gjennom overflatelaget og membranen
- Fyll hullet med aldriingsbestandig tetningsmasse
- Skruen skal selvborre gjennom kryssfinerpanelet

## Tarvittavat työkalut

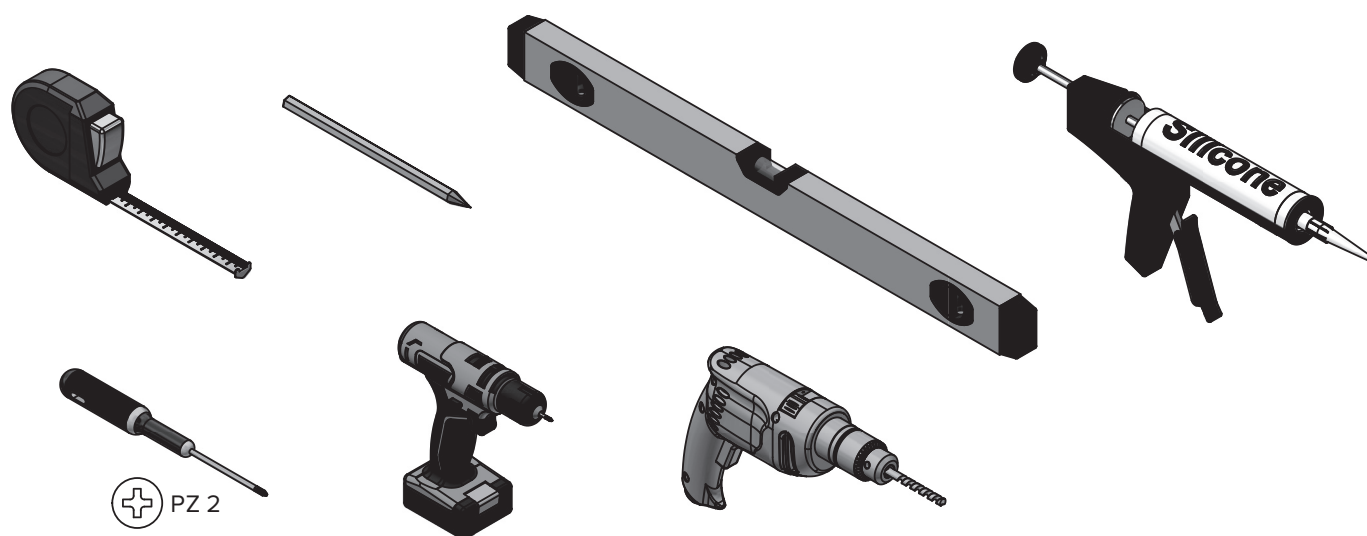

## Asennus

**HUOMIO:** Kun poraat seinään/lattiaan, varmista, ettet vahingoita kosteussulkua. Seinän kiinnitysmenetelmän on sovellettava seinän materiaaliin (esiporaukset, tulpat jne.).

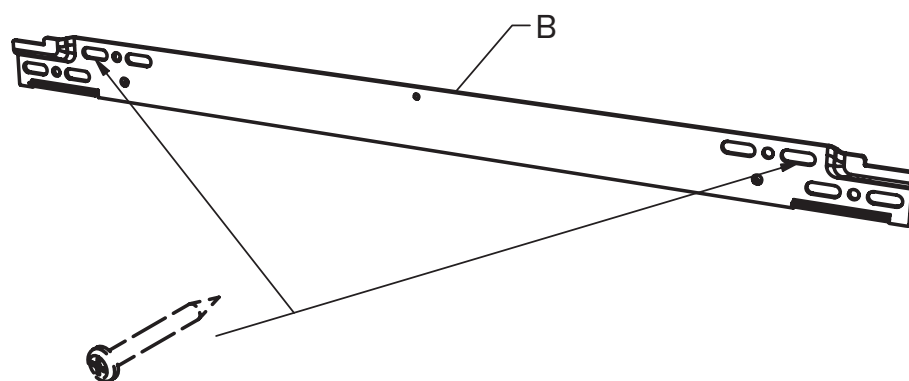

Ruuvikiinnitykset tulee tehdä betoniin tai muihin kiinteisiin rakenteisiin, puisiin runkotolppiin, puulistöihin tai rakenteisiin, jotka on testattu ja hyväksytty kiinnityksiä varten, kuten paneelipohjaiset järjestelmät.

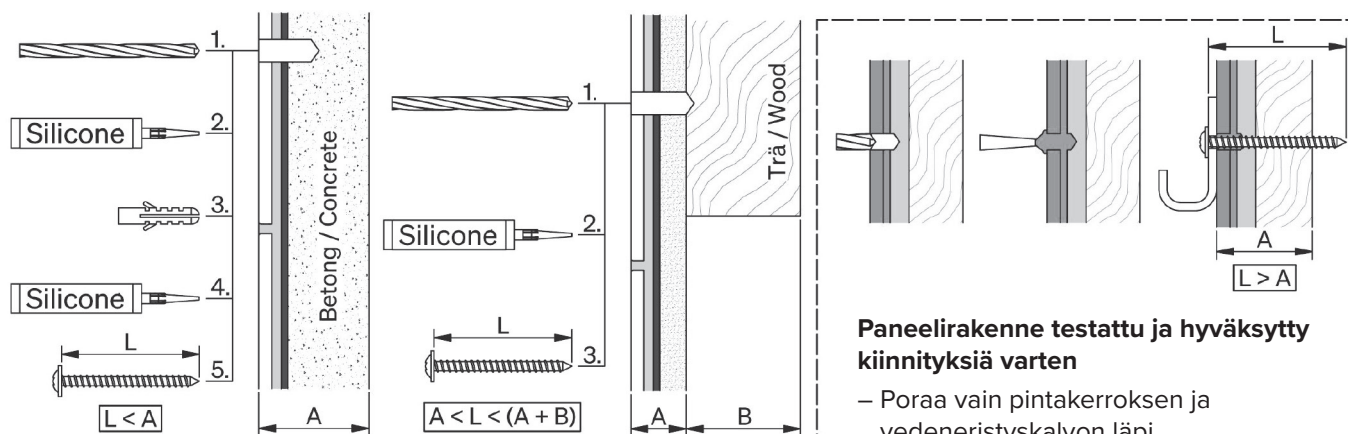

### Paneelirakenne testattu ja hyväksytty kiinnityksiä varten

- Poraat vain pintakerroksen ja vedeneristyskalvon läpi
- Täytä reikä ikääntymistä kestäväällä tiivistysmassalla
- Ruuvit tulevat porautua itse vaneripaneelin läpi

## Nødvendigt værktøj

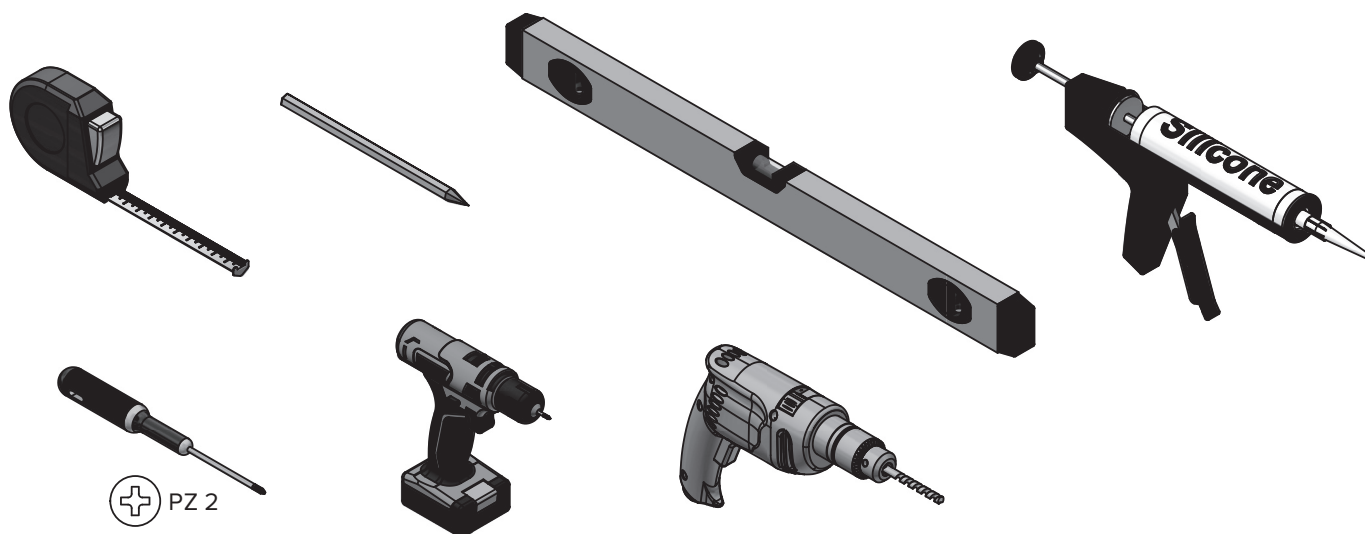

## Installation

**BEMÆRK:** Når du borer i væggen/gulvet, skal du sikre, at du ikke beskadiger fugtspærren. Monteringsmetoden til væggen skal passe til væggens materiale (forboring, rawplugs osv.).

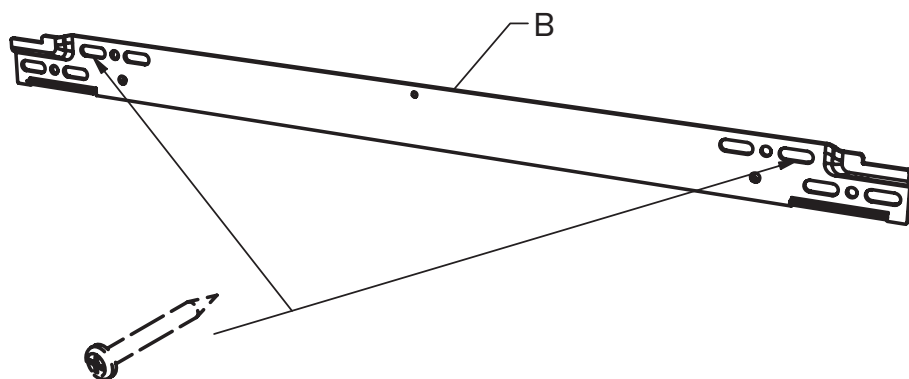

Skruemontering skal foretages i beton eller andre solide bærende elementer, træstolper, trælister eller i konstruktioner, der er testet og godkendt til montering, såsom panelbaserede systemer.

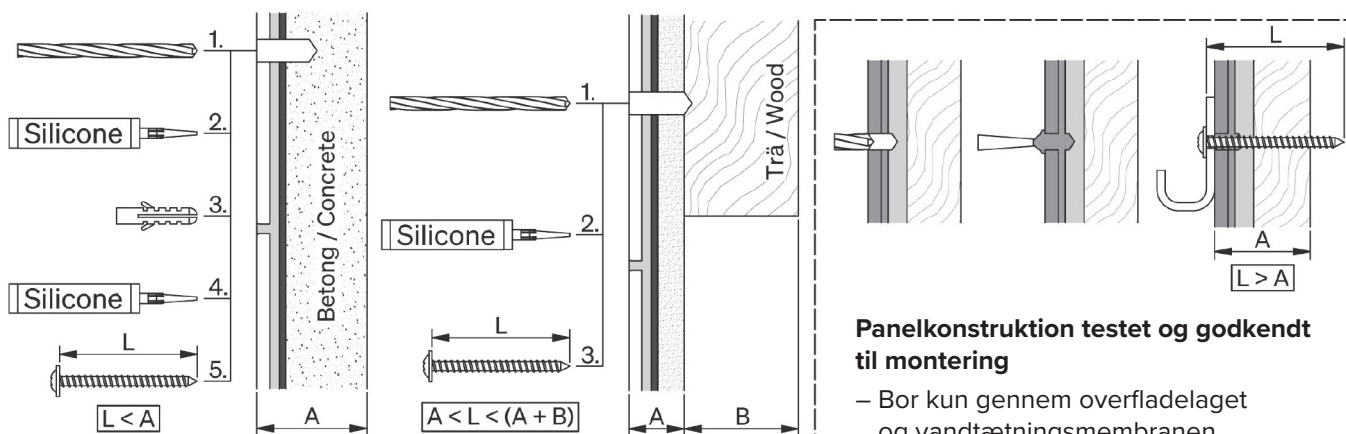

### Panelkonstruktion testet og godkendt til montering

- Bor kun gennem overfladelaget og vandtætningsmembranen
- Fyld hullet med aldersbestandigt tætningsmiddel
- Skruen skal selv bore gennem krydsfinerpanelet

**Adjusting the cabinet / Justera skåpet / Justere skapet / Säätää kaappia / Justere skabet**

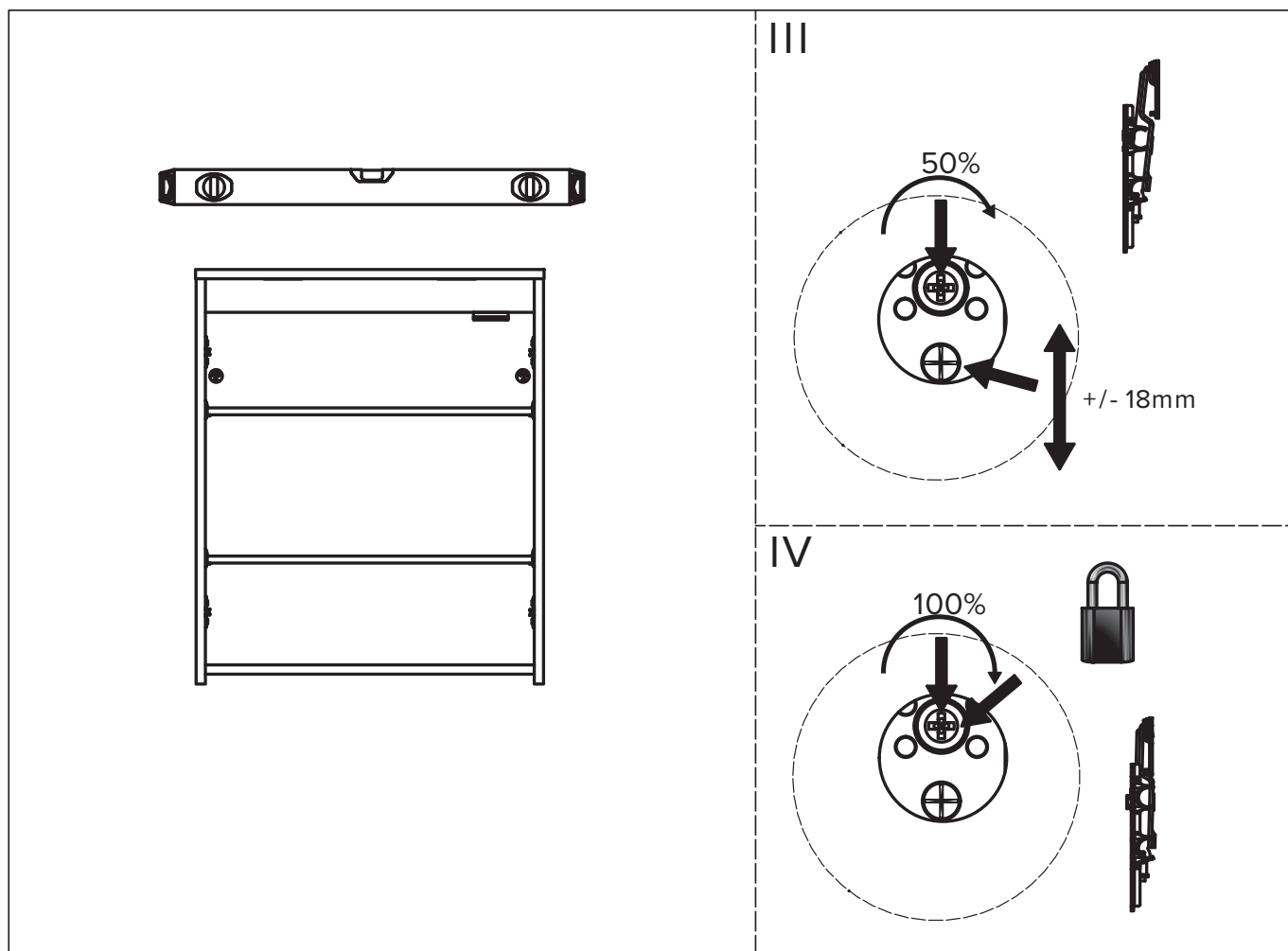
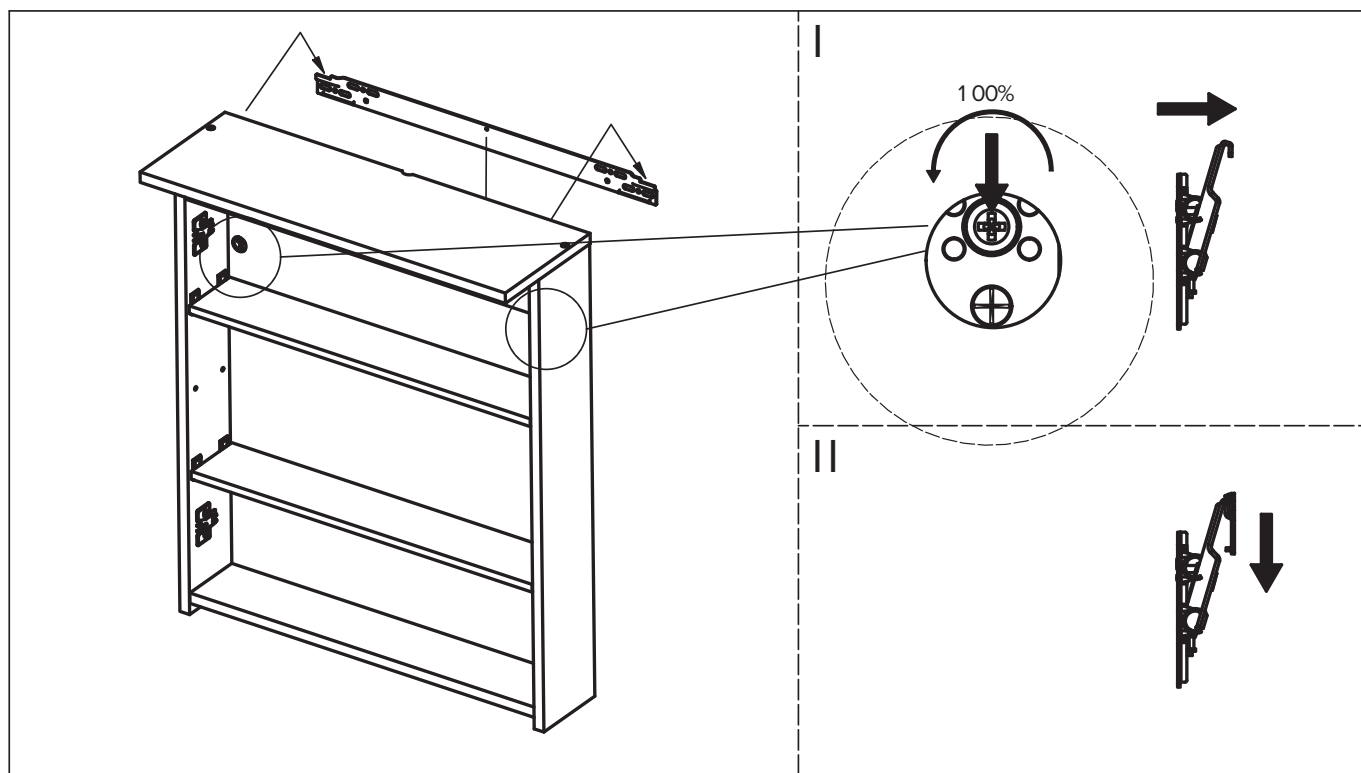

Installing the doors / Installera dörrarna / Installere dørene / Ovien asentaminen / Installere dørene

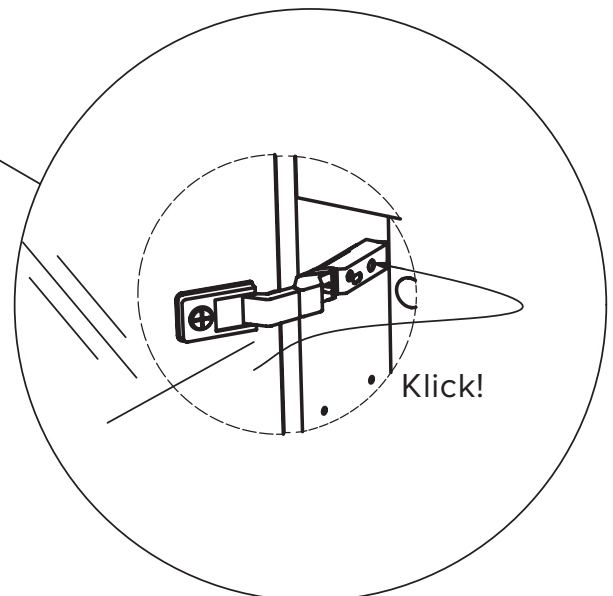
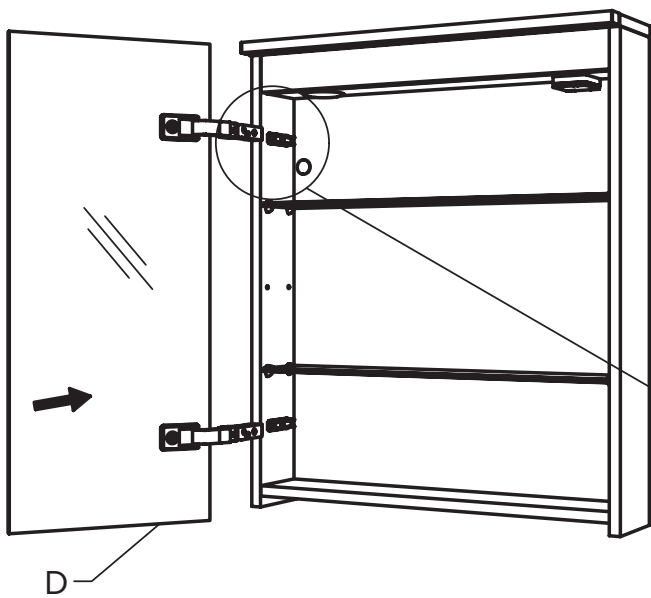
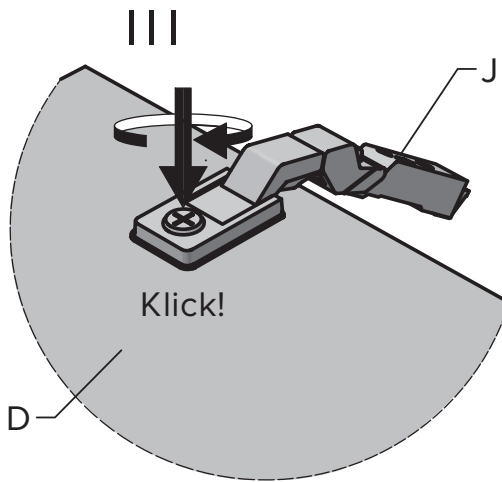
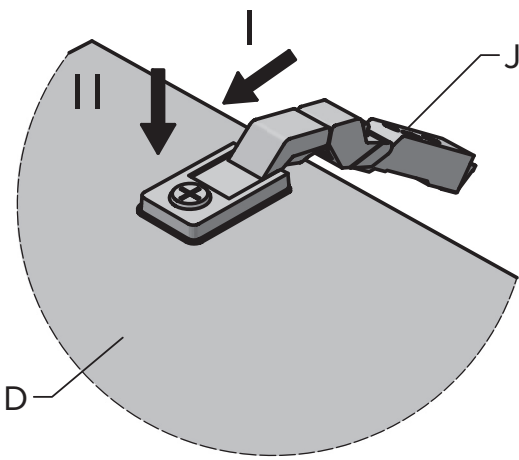
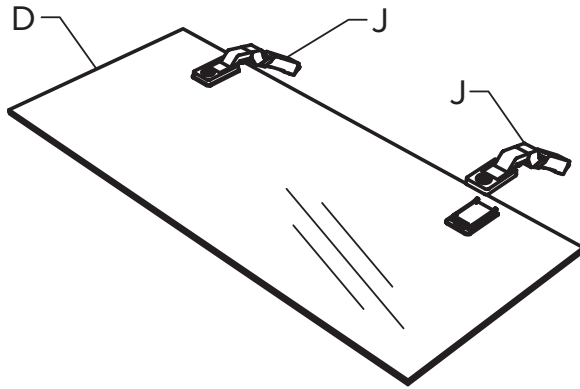

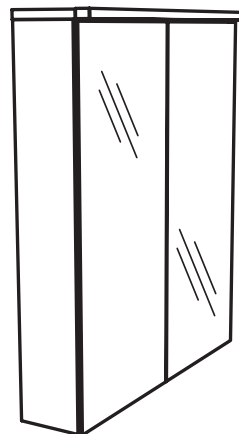
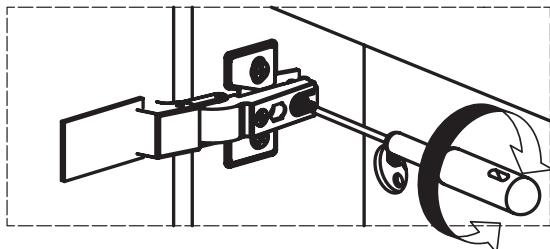
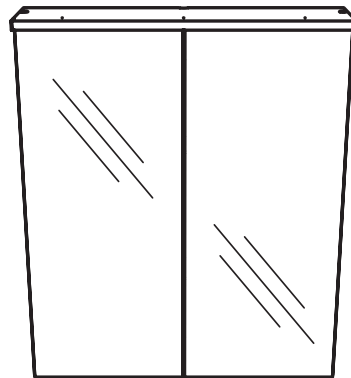
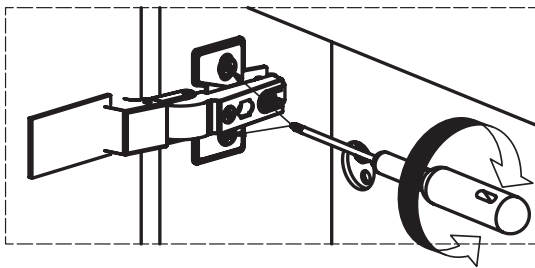
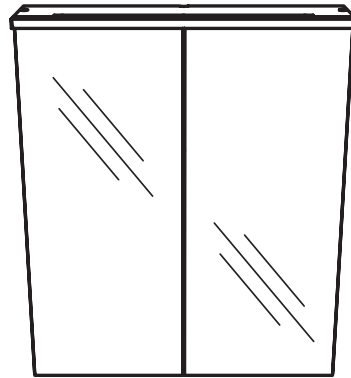
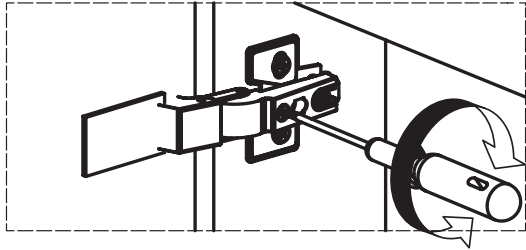

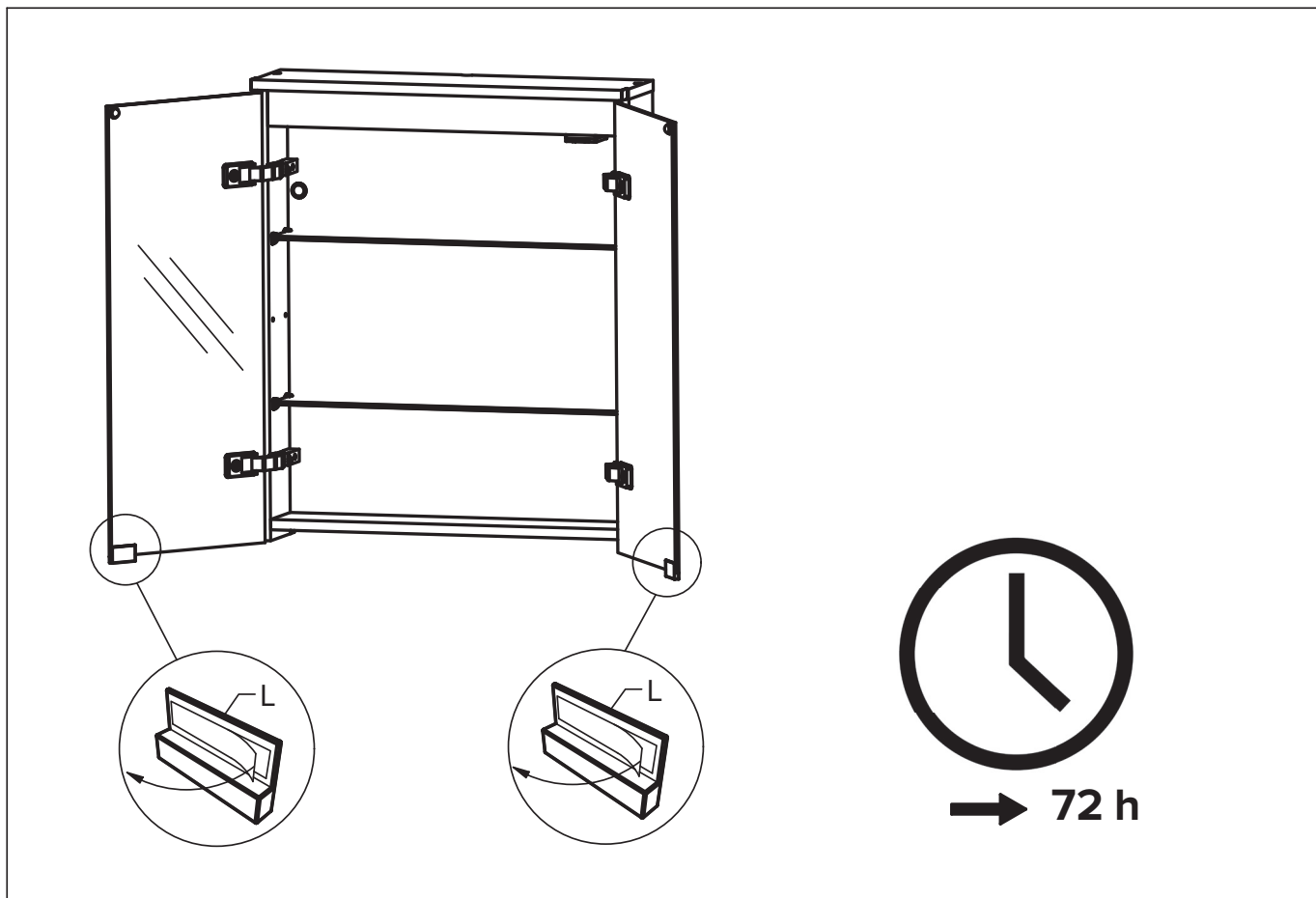
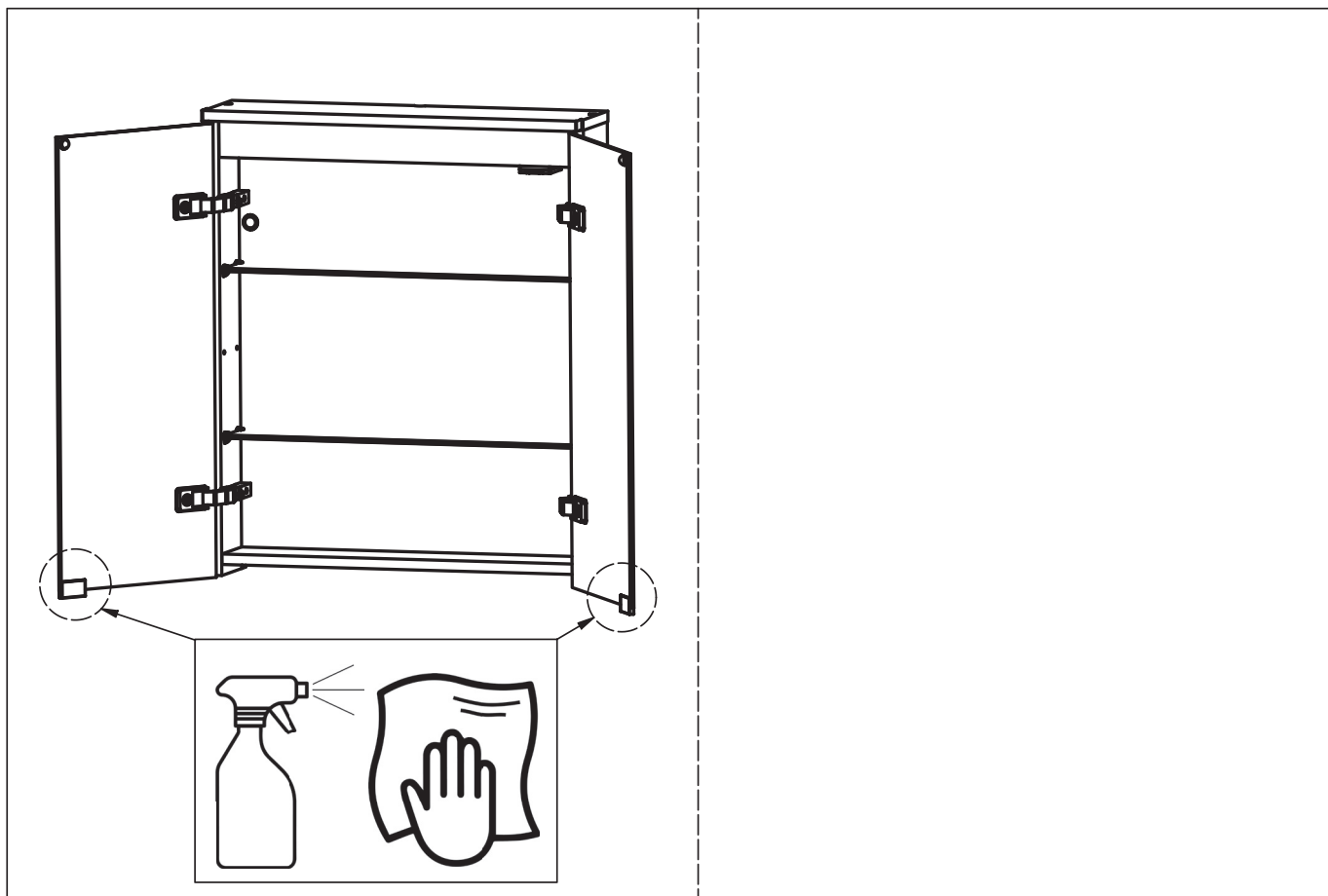

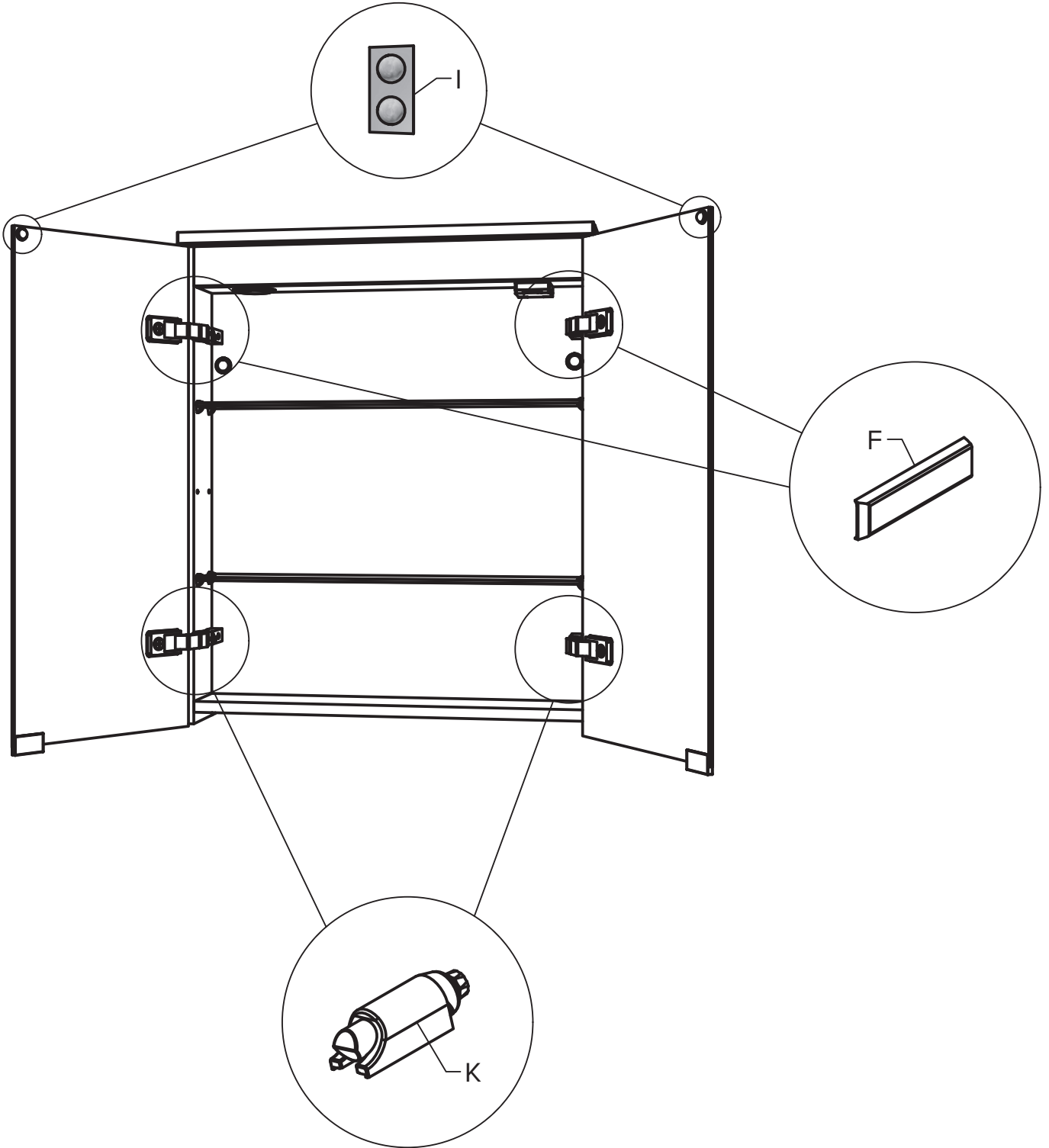

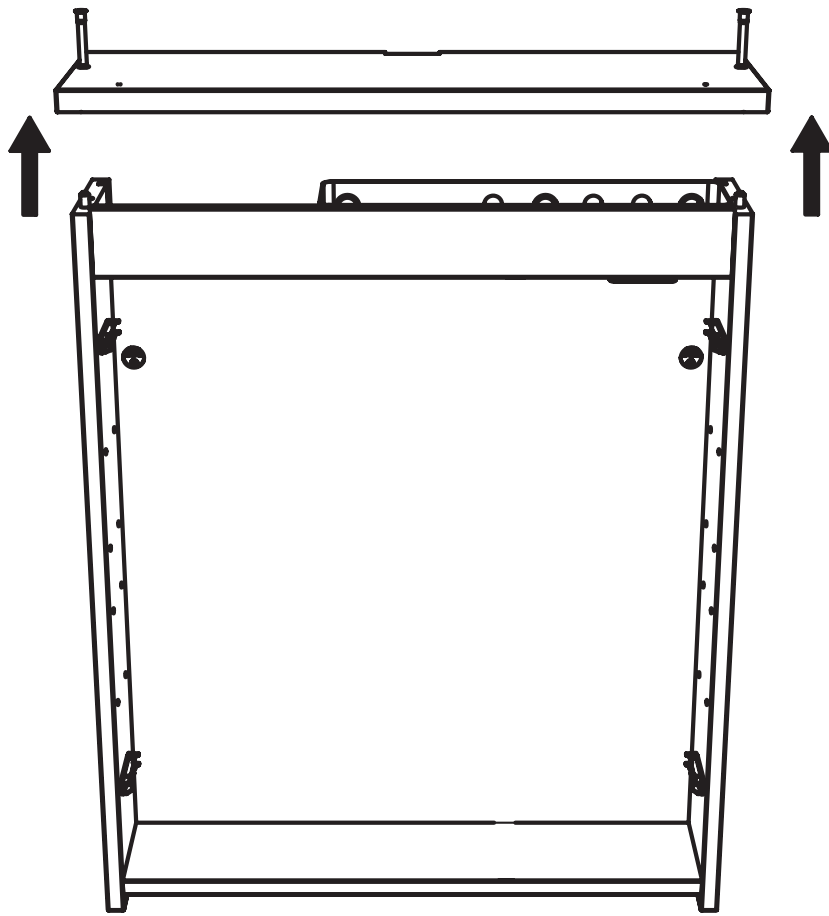

Change side for the electrical socket  
Byt sida för eluttaget  
Bytt side for stikkontakten  
Vaihda sähköpistorasian puolta  
Skift side for stikkontakten

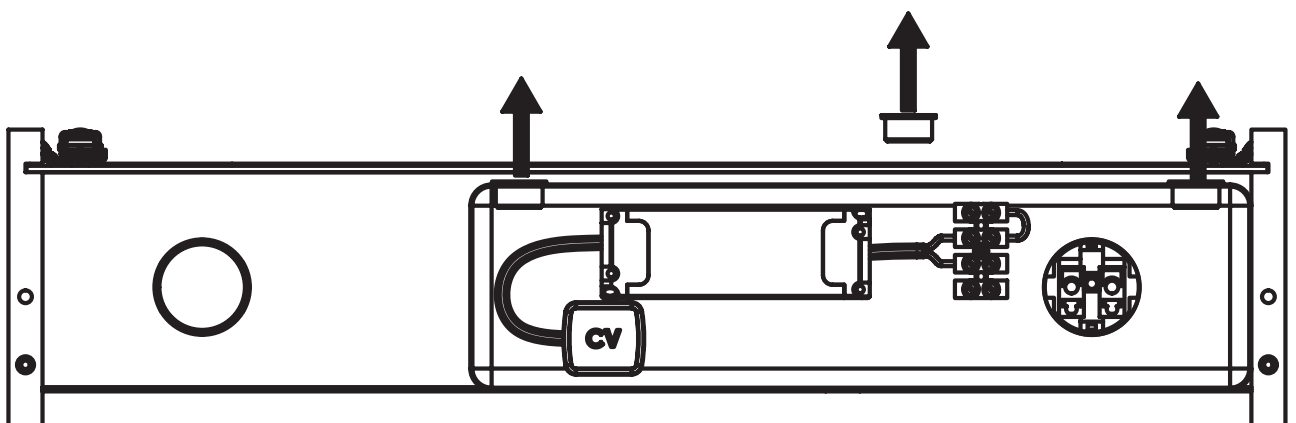

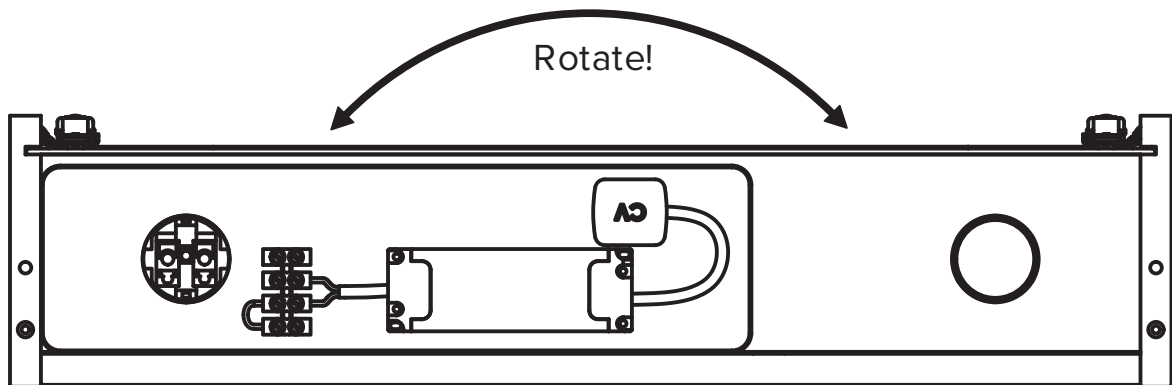
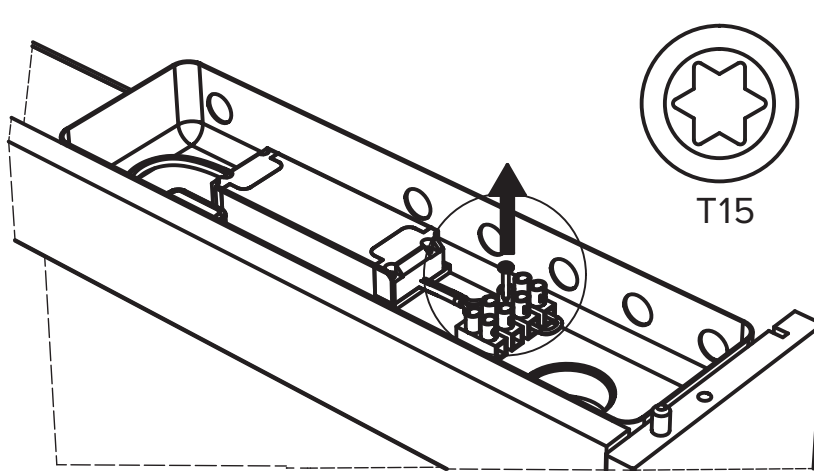
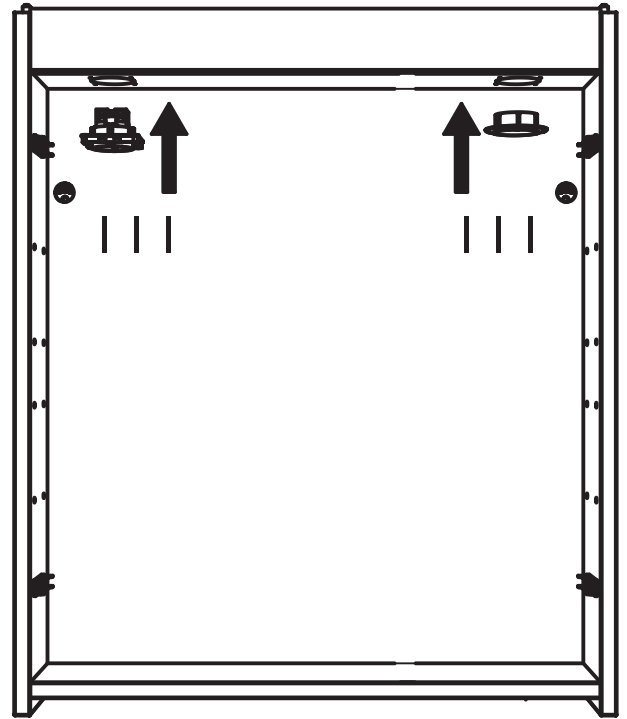
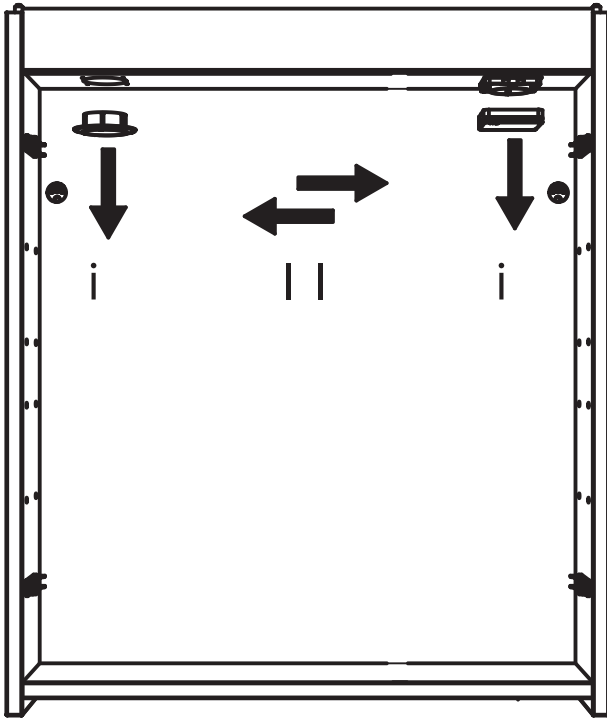

Reverse steps / Reversera steg / Reversere trinn / Käännä vaiheet / Vend trin tilbage

## Care instructions

Our bathroom furniture is made from moisture-resistant materials well suited for bathrooms. It is however important that the bathroom is well ventilated. Bathroom furniture must be shielded from direct water spray from showers and bath units by means of a suitable protective panel/glass panel. To prevent moisture damage, wipe off any water splash after use. To prevent damages to lacquered/painted surfaces, water and soap residues must be wiped off immediately. A mild (non-abrasive) cleaning agent should be used for cleaning surfaces and then wiped down with a dry cloth.

For the best possible care of your mirror, use ordinary washing-up liquid for glass surfaces. Avoid products that contain abrasives, acids or ammonia as these might cause scratching. Glass surface are best cleaned by using a soft cloth and wipe off any water/moisture after every use.

## Skötselråd

Våra badrumsmöbler är tillverkade av fuktresistent material som passar bra i badrum. Det är dock viktigt att badrummet är väl ventilerat. Badrumsmöbler måste skyddas från direkt vattenstänk från duschar och badenheter med hjälp av en lämplig skyddspanel/glasvägg. För att förhindra fuktskador, torka av eventuella vattenstänk efter användning. För att förhindra skador på lackerade/målade ytor måste vatten- och tvålrester torkas av omedelbart. Ett mildt (icke-slipande) rengöringsmedel bör användas för att rengöra ytorna och torka sedan av med en torr trasa.

För bästa möjliga omsorg om din spegel, använd vanligt diskmedel för glasytor. Undvik produkter som innehåller slipmedel, syror eller ammoniak då dessa kan orsaka repor. Glasytor rengörs bäst med en mjuk trasa och torka av eventuellt vatten/fukt efter användning.

## Vedlikeholdsinstruksjoner

Våre baderomsmøbler er laget av fuktbestandige materialer som er godt egnet for baderom. Det er imidlertid viktig at baderommet er godt ventileret. Baderomsmøbler må beskyttes mot direkte vannsprut fra dusjer og badeenheter ved hjelp av en passende beskyttelsesplate/glassplate. For å hindre fuktskader, tørk av eventuelle vannsprut etter bruk. For å forhindre skader på lakkert/malt overflater må vann- og såperester tørkes av umiddelbart. Et mildt (ikke-slipende) rengjøringsmiddel bør brukes til rengjøring av overflater og deretter tørkes med en tørr klut.

For den beste omsorgen for speilet ditt, bruk vanlig oppvaskmiddel for glassoverflater. Unngå produkter som inneholder slipemidler, syrer eller ammoniakk da disse kan forårsake riper. Glassoverflater rengjøres best ved å bruke en myk klut og tørke av vann/fuktighet etter hver bruk.

## Hoito-ohjeet

Kylpyhuonekalusteemme on valmistettu kosteudenkestävistä materiaaleista, jotka soveltuvat hyvin kylpyhuoneisiin. On kuitenkin tärkeää, että kylpyhuone on hyvin tuuletettu. Kylpyhuonekalusteet tulee suojata suoralta vesiroiskeelta suihkuista ja kylpyammeista sopivalla suojapaneelilla/lasiseinällä. Kosteusvaurioiden ehkäisemiseksi roiskeet tulee pyyhkiä käytön jälkeen. Lakatuille/maalatuille pinnoille aiheutuvien vaurioiden estämiseksi vesi- ja saippuajäämät on pyyhittävä heti pois. Puhdistukseen tulee käyttää mietoa (ei-hiovaa) puhdistusainetta ja sitten pyyhkiä kuivalla liinalla.

Parhaan mahdollisen hoidon antamiseksi peilillesi, käytä tavallista pesuainetta lasipinnoille. Vältä tuotteita, jotka sisältävät hiomaaineita, happoja tai ammoniakkia, koska nämä voivat aiheuttaa naarmuja. Lasipinnat puhdistetaan parhaiten käyttämällä pehmeää liinaa ja pyyhkimällä pois vesi/kosteus käytön jälkeen.

## Plejevejledning

Vores badeværelsesmøbler er lavet af fugtbestandige materialer, der er godt egnede til badeværelser. Det er dog vigtigt, at badeværelset er godt ventileret. Badeværelsesmøbler skal beskyttes mod direkte vandsprøjt fra brusere og badeenheder med en passende beskyttelsespanel/glasvæg. For at forhindre fugtskader, tør vandstænk af efter brug. For at forhindre skader på lakerede/malede overflader skal vand- og sæberester tørres af med det samme. En mild (ikke-slibende) rengøringsmiddel bør bruges til rengøring af overfladerne og derefter tørres af med en tør klud.

For den bedste pleje af dit spejl, brug almindelig opvaskemiddel til glasoverflader. Undgå produkter, der indeholder slibemidler, syrer eller ammoniak, da disse kan forårsage ridser. Glasoverflader rengøres bedst ved at bruge en blød klud og tørre vand/fugt af efter hver brug.



