



Accepterad
monteringsanvisning
2016:1

Denna produkt är anpassad till Branschregler Saker Vatteninstallation.
Faluplast garanterar produktens funktion om branschreglerna och monteringsanvisningen följs.



RISE SC0138-10

Allmänna anvisningar

Faluplasts förhöjningsringar används i samband med pågjutning eller annan förstärkning av golv för att höja upp golvbrunnens tätskiktsanslutning i nivå med den golvyta där tätskiktet ska appliceras.

Förhöjningsringarna är typgodkända av RISE SC0138-10.

! Faluplast förhöjningsring ska endast användas med Faluplast **FLEXI**-brunn och finns i två utföranden:

15 mm (RSK 713 3832, NRF 451 6203)

25 mm (RSK 713 3833, NRF 451 6206)

Förhöjningsring paketet innehåller följande:

1st. Förhöjningsring

5st. Rostfria specialsruvar, 3,8 x 23 A4

1st. O-ring NBR 159 x 4mm

- Om det är en befintlig golvbrunn börjar man med att demontera silen och sedan klämringen genom att lossa samtliga skruvar. (5st)
Använd t.ex skruvmejsel Wera (Art.nr 05008752001) för Phillipsskruv (PH2)

- Montera O-ringen i brunnhusets spår. Se röd pil.

! Använd alltid O-ring mellan brunn och förhöjningsring.

! 3. Montera förhöjningsringen i rätt position, så att urtaget kommer i rätt läge. Se röd ring.

Drag därefter åt de fem medföljande specialsruvarna växelvis diagonalt till dess att förhöjningsringen ligger plant och stabilt i golvbrunnen.

Verifiera att förhöjningsringen sitter plant och stadigt i brunnen
Förhöjningsringens skruvhål får ej deformeras.

! Skruva för hand. Åtdragningsmoment max 1,0 Nm
Använd t.ex momentmejsel Wera 7440 (Art.nr 7440) och Phillipsbits 2 (PH2)

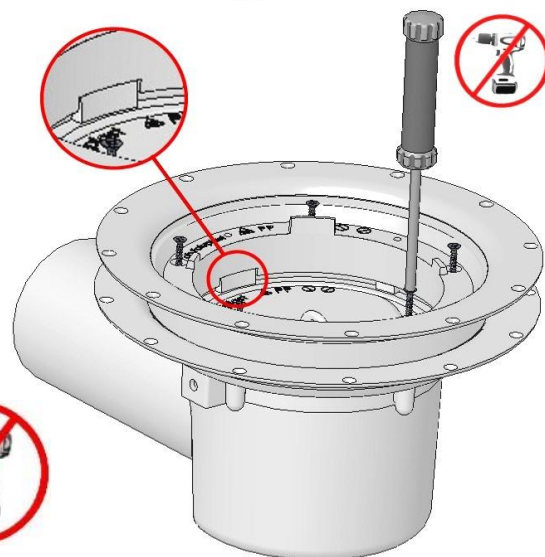
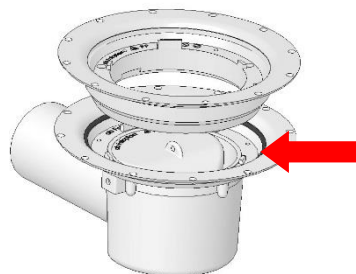
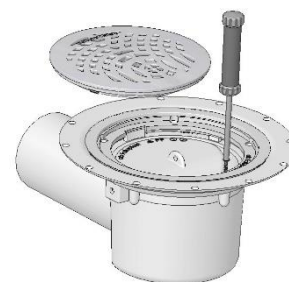

Montera sedan vidare enligt Falu FLEXI-brunns monteringsanvisning.