

SCANDTAP

BATHROOM & KITCHEN

SE Monteringsanvisning Inbygggnadsbox

EN Instructions for Built-in Box

ART. NO: 21160, 21164

RSK: 8219501, 8296399

EDITION: 2026-05-29



Accepterad
monteringsanvisning
2026:1

Typgodkännande



C900448

Systemgodkännande



C900449



Innehåll / Contents

SV:

Innehållsförteckning

Före installation: 2-3

Dimensioner: 4-6

Inkluderade komponenter: 7-9

Montering: 10-14

Service och underhåll: 15-16

Kontakt: 20

EN:

Contents

Before installation: 2-3

Dimensions: 4-6

Included components: 7-9

Installation: 10-14

Service and maintenance: 15-16

Contact: 20

Före installation / Before installation

SV: Monteringsanvisningen avser installation av inbyggnadsbox för läckagesäker montering av Scandtaps inbyggnadsblandare med artikelnummer:

EN: This manual covers installation of box for leak proof installation of Scandtap's built in mixers with article numbers:

Scandtap box: 21164

21410	21416	21417	21418	21411	21419	21412	21420	21426	21427	21428	21421
21429	21422	24080	24086	24087	24088	24081	24089	24082	21020	21026	21027
21028	21024	21029	22028	21021	21022	21023	21030	21036	21037	21038	21034
21039	22038	21231	21032	21033	21040	21046	21047	21048	21044	21049	22048
21041	21042	21043	21050	21056	21057	21058	21054	21059	22058	21051	21052
21053	21060	21066	21067	21068	21064	21069	22068	21061	21062	21063	21070
21076	21077	21078	21071	21079	21072	21080	21086	21087	21088	21081	21089
21082	21090	21096	21097	21098	21091	21099	21092	21300	21306	21307	21308
21301	21309	21302	24000								

Scandtap box: 21160

11000	11006	11007	11008	11004	11009	12008	11001	11002	11003	11100	11106
11107	11108	11104	11109	12108	11101	11102	11103	11010	11016	11017	11018
11011	11019	11012	11110	11116	11117	11118	11111	11119	11112		

SV: Inbyggnadsboxen är testad och godkänd enligt testmetoder NTVVS 129 och ETAG 022 Annex E.

EN: The box is tested and approved according to test methods NTVVS 129 and ETAG 022 Annex E.

SV: Inbyggnadsboxen är godkänd med följande tätskiktssystem enligt certifikat:

EN: The box has been approved with the following waterproofing systems according to the certificate:

Adda	Alfix	ARDEX 7+8 Hybrid	Bostik Pro
Bostik Universal	Casco Folie 1	CC Höganäs Foliesystem G12b / V12-3b	Centro TM#System
Ecodur	FF System Folie	GKHero Pro	Hey'di
KERAKOLL Kerablock TEX 750	Kiilto Kerasafe+	LIP Foliesystem 21/27	Litex
Mapei WP90 - WP200	Midun	Mira Vapourmat 100	NAX-B
PCI VG2014	Schönox WSF	Sense Pro System	Sopro AEB 815
Tarkett Tarkodry	Weber Tec Foliesystem	Zebra	

SV: Tillsammans med inbyggnadsboxen medföljer rör genomföringar som passar för följande rörmaterial och dimensioner:

EN: The box is provided with pipe connections suitable for the following pipe materials and dimensions:

Geberit skyddsror 25 mm	LK skyddsror 25 mm
Roth skyddsror 25 mm	Sanipex skyddsror 25 mm
Uponor skyddsror 25 mm	Uponor skyddsror 28 mm

Dimensioner / Dimensions

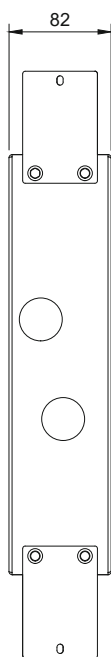
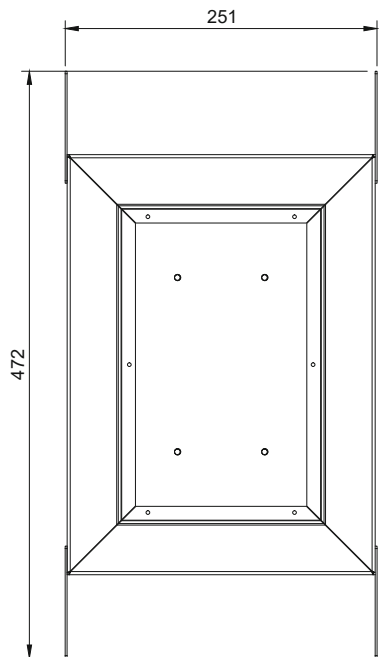

Scandtap box 1

SV: Box 1 med raka bleck.

EN: Box with straight plates.

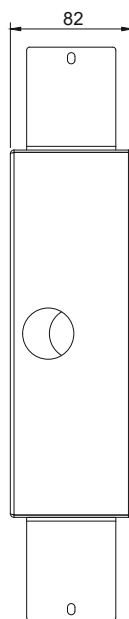
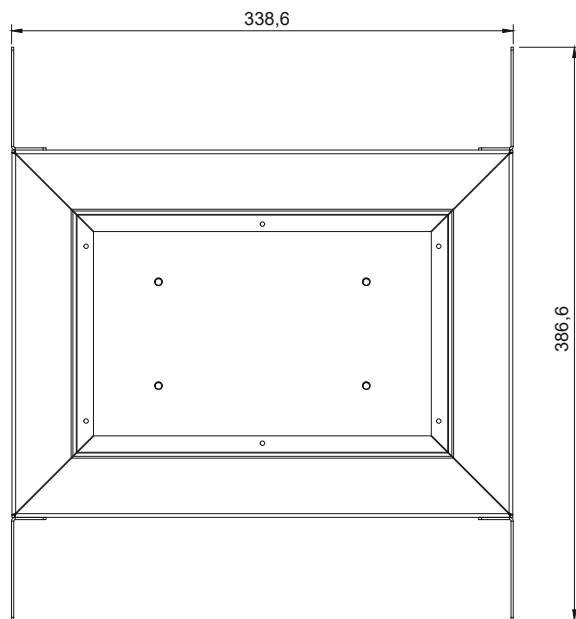

SV: Box 1 med böjda bleck.

EN: Box with bent plates.

Scandtap box 2

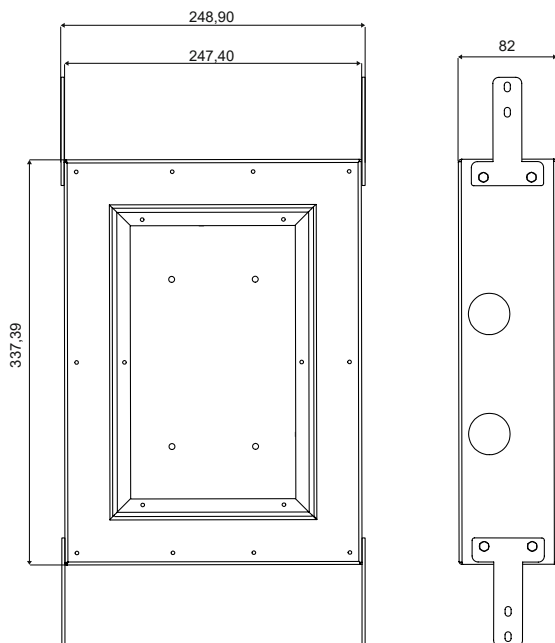

SV: Box 2 med raka bleck.

EN: Box 2 with straight plates.

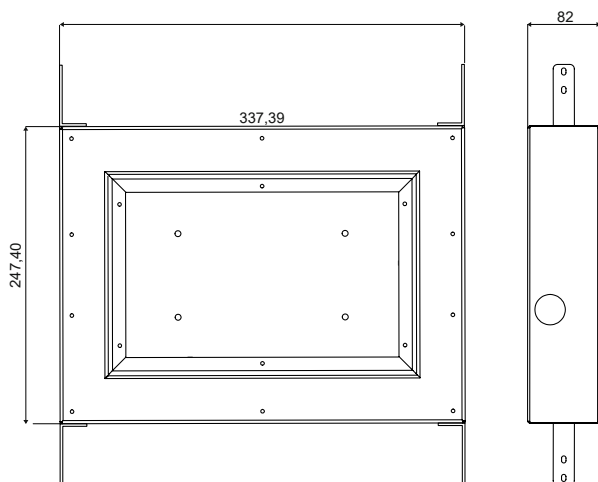

SV: Box 2 med böjda bleck.

EN: Box 2 with bent plates.

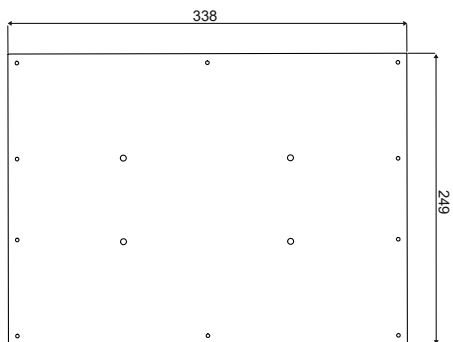

SV: Box 2
bakstycke

EN: Box 2 back
cover

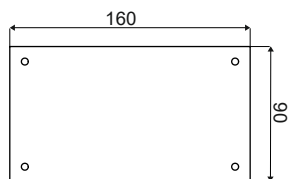

SV: Box 2 fästplatta
för blandare

EN: Box 2 mounting
plate for mixer

Inkluderade komponenter Scandtap box1 / Included components

Scandtap box 1

SV:

- Inbyggnadsbox x1
- Monteringsbleck (raka) x4
- Monteringsbleck (böjda) x4
- Bultar för monteringsbleck x8
- Täcklock för termostatblandare x1
- Täcklock för tvättställsblandare x1
- Hög rörgenomföring x5
- Låg rörgenomföring x1
- Täckplugg x4
- Monteringskruv för täcklock x8
- Brickor x4
- Muttrar x4
- Vinkel för läckageindikering x1

EN:

- Built-in box x1
- Mounting plates (straight) x4
- Mounting plates (bent) x4
- Bolts for mounting plates x8
- Cover lid for thermostatic mixer x1
- Cover lid for basin mixer x1
- Tall pipe inlet x5
- Short pipe inlet x1
- Plug x4
- Mounting screws for cover lid x8
- Washers x4
- Nuts x4
- Drainage pipe x1

Montering / Installation

SV: Installation skall utföras fackmässigt, enligt medföljande monteringsanvisning och ska uppfylla kraven i Branschregler Säker Vatteninstallation 2026:1.

EN: Installation must be carried out by a professional in accordance with this manual and local construction regulations.

Scandtap box 1

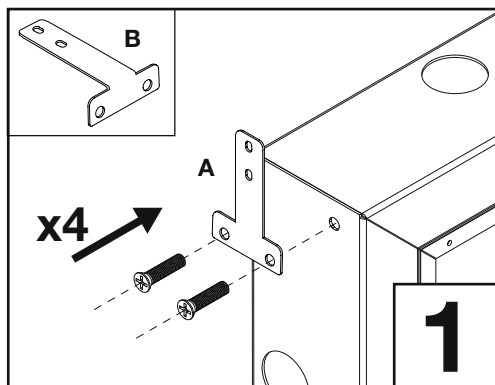

SV 1:

Använd skruvmejsel och medföljande bultar för att fästa monteringsbleck i vardera av boxens fyra hörn. Använd raka (A) eller böjda (B) bleck beroende på reglarnas position i förhållande till boxen.

EN 1:

Use a screwdriver and the included bolts to attach the mounting plates to each of the four corners of the box. Use either straight (A) or bent (B) plates depending on the positioning of the studs in relation to the box.

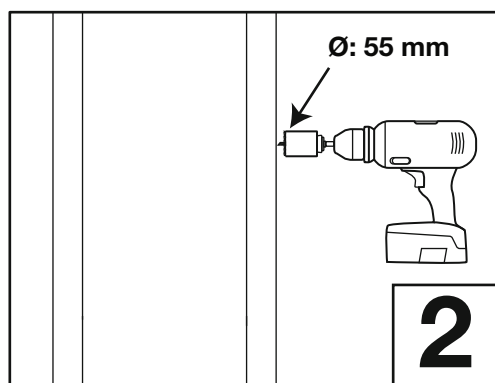

SV 2:

Håltagning (55 mm) görs i regelverket för sidoingång i inbyggnadsboxen utifrån inbyggnadsboxen stansade hål.

EN 2:

Drill holes (55 mm) in the studs with locations based on the holes in the sides of the box.

Inkluderade komponenter Scandtap box 2 / Included components

Scandtap box 2

SV:

- Inbyggnadsbox x1
- Monteringsbleck (raka) x4
- Monteringsbleck (böjda) x4
- Bultar för monteringsbleck x8
- Täcklock för termostatblandare x1
- Bakstycke
- Hög rör genomföring x5
- Låg rör genomföring x1
- Täckplugg x4
- Monteringsskruv för täcklock x8
- Brickor x4
- Muttrar x4
- Vinkel för läckageindikering x1

EN:

- Built-in box x1
- Mounting plates (straight) x4
- Mounting plates (bent) x4
- Bolts for mounting plates x8
- Cover lid for thermostatic mixer x1
- Back cover
- Tall pipe inlet x5
- Short pipe inlet x1
- Plug x4
- Mounting screws for cover lid x8
- Washers x4
- Nuts x4
- Drainage pipe x1

Montering / Installation

SV: Installation skall utföras fackmässigt, enligt medföljande monteringsanvisning och ska uppfylla kraven i Branschregler Säker Vatteninstallation 2026:1.

EN: Installation must be carried out by a professional in accordance with this manual and local construction regulations.

Scandtap box 2

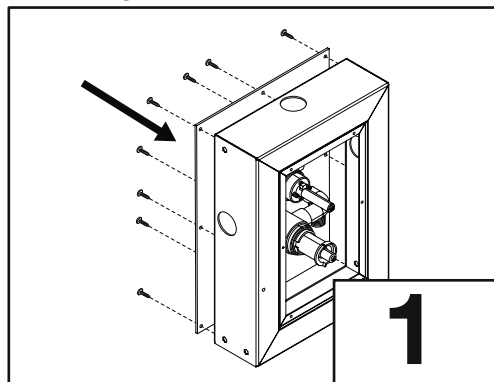

SV 1:

Använd skruvmejsel för att fästa box 2 bakstycke i boxen.

EN 1:

Use a screwdriver to attach box 2's back panel to the box.

SV 2:

Använd skruvmejsel och medföljande bultar för att fästa monteringsbleck i vardera av boxens fyra hörn. Använd raka (A) eller böjda (B) bleck beroende på reglarnas position i förhållande till boxen.

EN 2:

Use a screwdriver and the included bolts to attach the mounting plates to each of the four corners of the box. Use either straight (A) or bent (B) plates depending on the positioning of the studs in relation to the box.

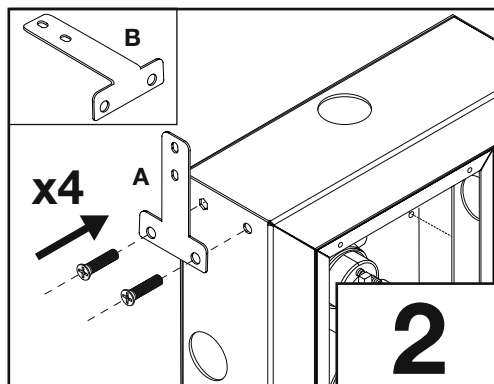

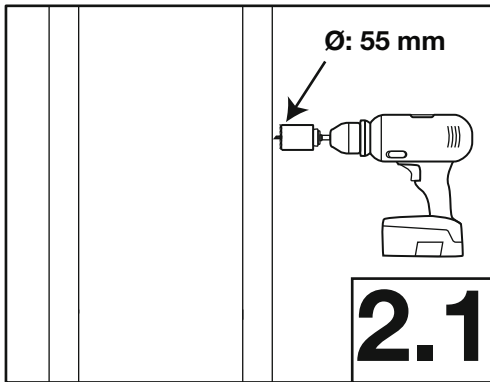
**SV 2:**

Håltagning (55 mm) görs i regelverket för sidoingång i inbyggnadsboxen utifrån inbyggnadsboxen stansade hål.

EN 2:

Drill holes (55 mm) in the studs with locations based on the holes in the sides of the box.

Scandtap box 1 & 2

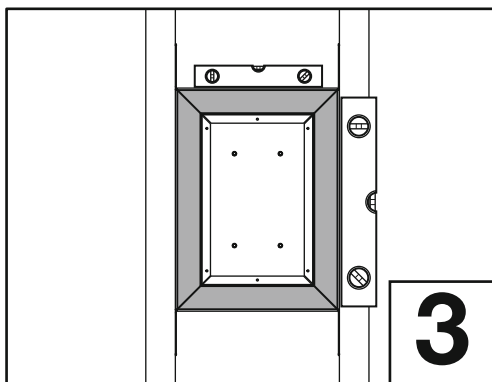

SV:

Vattenpass används för att säkerställa att inbyggnadsboxen sitter både i våg och i lod.

EN:

Use a spirit level to ensure that the box is level horizontally and vertically.

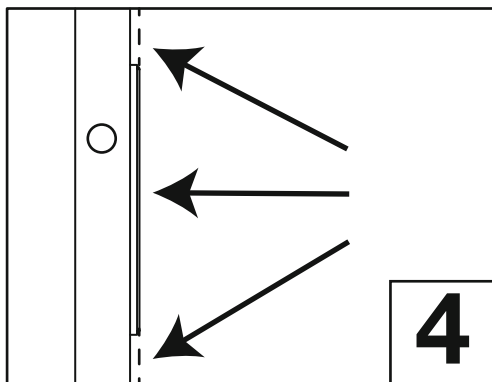

SV:

Mät upp inbyggnadsboxens djup för att säkerställa att fronten på inbyggnadsboxen installeras i linje med väggskivans front.

EN:

Measure the depth of the box to ensure that the front of the box is installed in line with the front of the wall panel.

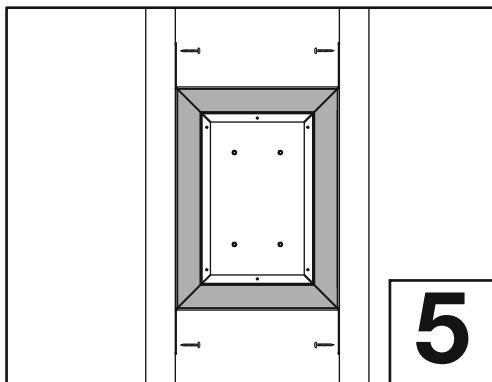

SV:

Inbyggnadsboxen skall fästas i regelverket med skruv.

EN:

Use screws to install the box into the studs.

Scandtap box 2

Installation för möjlighet till service från baksida.

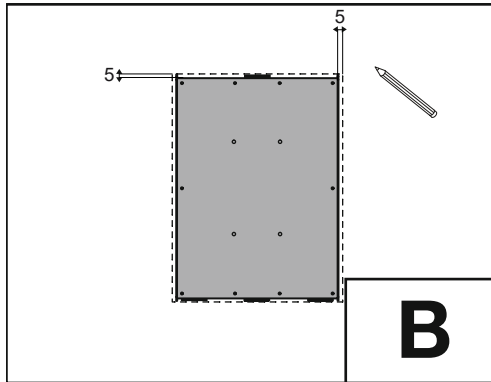
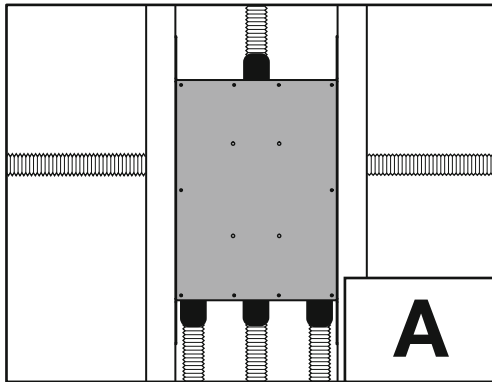

SV: För möjlighet av service från baksidan krävs det att box 2 installeras på en innervägg.

EN: To enable servicing from the back, Box 2 must be installed on an interior wall.

SV: Gör markering på baksidan av väggen motsvarande efter boxens placering. Markering görs med en marginal på minst 5mm från boxens lång respektive kortsida. Alternativt installera en servicelucka.

EN: Make a marking on the back of the wall corresponding to the position of the box. The marking should be made with a margin of at least 5 mm from the long and short sides of the box. Alternatively, install a service hatch.

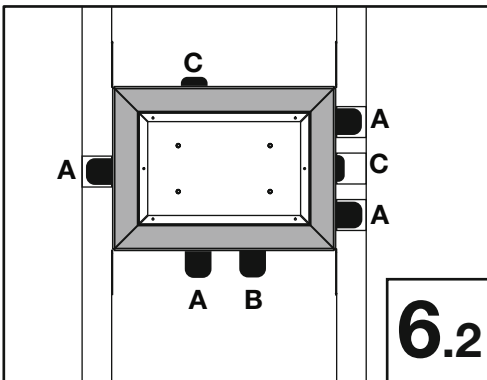
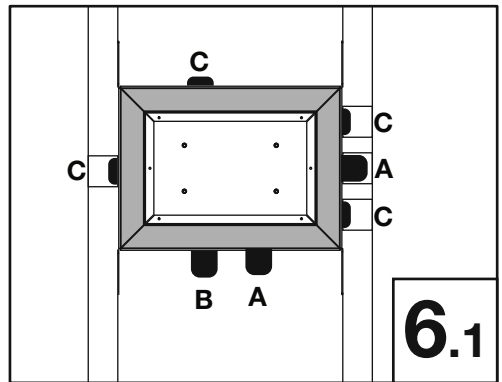
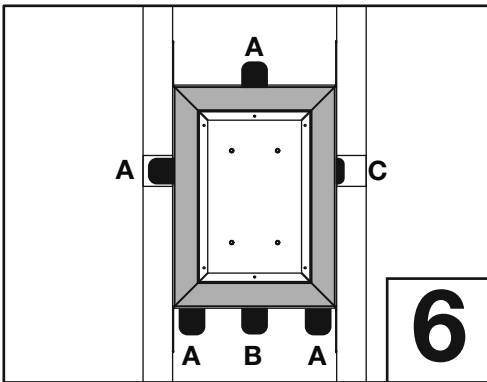

SV:

Montera den låga rörgenomföringen (B) till dräneringsrör i inbyggnadslådan enligt bild. 6.2 för (termostatblandare) och bild 6.1 för (tvättställsblandare). Höga medföljande rörgenomföringar (A) monteras i stansade hål enligt bild för vald blandare. Rörgenomföringen dras åt med handkraft. Samtliga stansade hål som ej används måste täckas med medföljande täckplugg (C). Notera att placering av höga rörgenomföringar (A) och täckpluggar (C) kan variera beroende på blandarmodell.

EN:

Install the short pipe sleeve (B) to the drainage pipe in the box according to image 6.2 for thermostatic mixers and image 6.1 for basin mixers. The included tall pipe inlets (A) should also be installed in accordance to their corresponding drawings. The pipe inlets should be screwed on by hand. Every punched hole in the box that is not used for a pipe inlet should be plugged with the included plugs (C). Note that the placement of the tall pipe inlets (A) and plugs (C) may vary depending on the model of mixer.

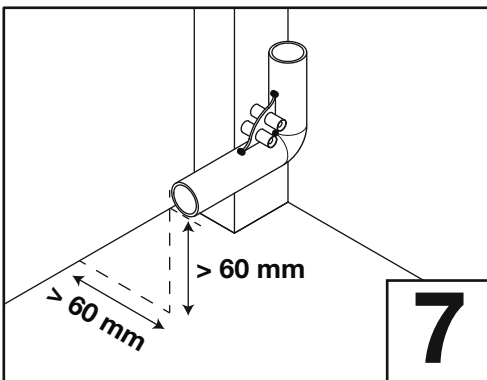

SV:

Utlopp för dräneringsrör får ej monteras i plats för bad eller dusch, men skall mynna ut i rum med vattentätt golv.

Utloppet skall ej placeras närmare än 60 mm från golvets tätskikt eller intilliggande tätskikt i vägg. Se Branschregler Säker Vatteninstallation.

EN:

Install the drainage pipe in accordance with local water safety regulations.

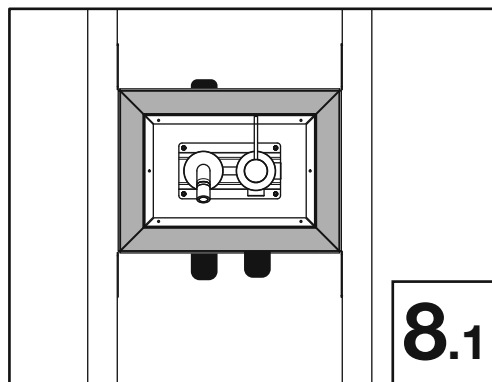
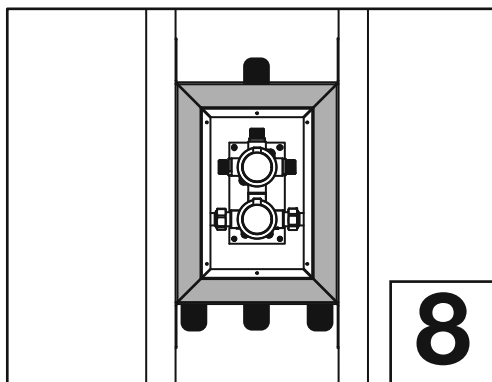

SV:

Vald blandare monteras inuti i inbyggnadsboxen med medföljande bricka och mutter på de förmonterade gängstängerna. Termostatblandare kan monteras enligt bild 8 & 8,2
Tvättställsblandare monteras enligt bild 8.1. Säkerställ att blandaren är säkrad inuti inbyggnadsboxen.

EN:

The selected mixer should be installed inside the box using the supplied washer and nut on the pre-installed threaded rods. Thermostatic mixers can be installed according to images 8 and 8.2. Basin mixers are installed according to image 8.1. Ensure that the mixer is securely fastened inside the box.

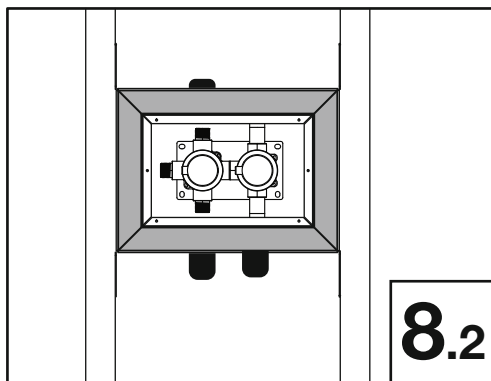

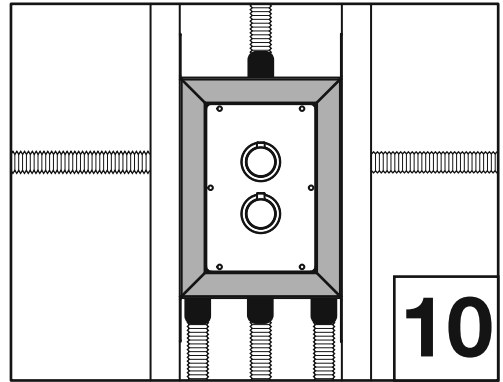
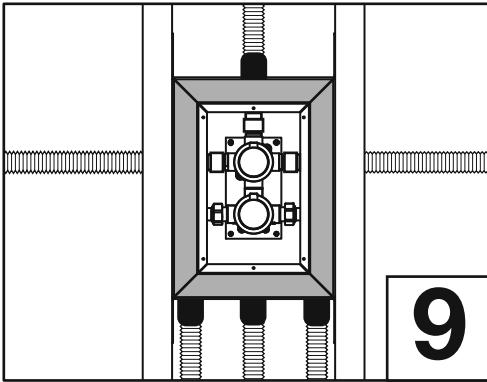

SV:

Samtliga röranslutningar till blandaren kopplas enligt monteringsanvisning för vald blandare. Därefter skall blandaren täthetskontrolleras med tryck (1 timme rekommenderas) och kontroll på synligt läckage skall utföras.

EN:

Connect each pipe connection towards the mixer in accordance with the mixer manual. Test the connection under pressure (1 hour is recommended) and inspect for visible leakage.

SV:

Medföljande täcklock monteras med medföljande montageskruv. Följ blandarens monteringsanvisning angående montering av delar som sticker ut utanför täcklocket (till exempel handtag).

EN:

Install the included cover lid with the included mounting screws. Follow the mixer manual regarding installation of mixer components that protrude out from the cover lid (for example handles).

Service och underhåll / Service and maintenance

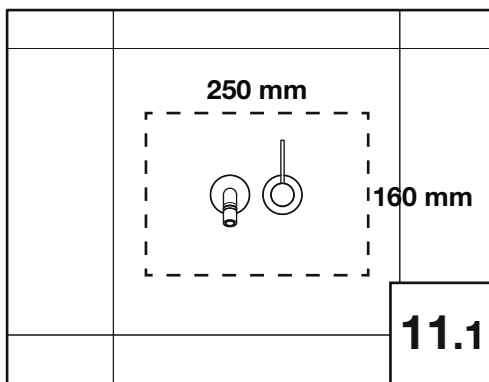
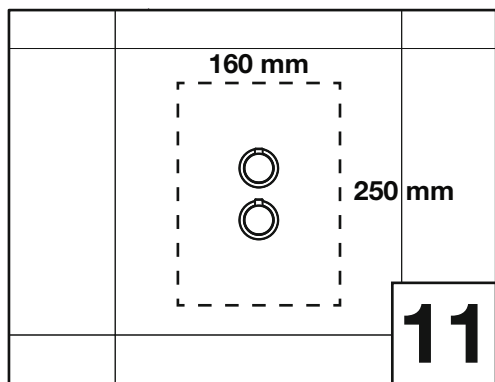

SV:

Vid service av anslutningar till blandaren följs instruktioner från vald tätskiktstillverkare för att avlägsna kakel, och få tillgång till blandaren genom att lösgöra inbyggnadsboxens täcklock. Täcklockets storlek är 160 x 250 mm.

EN:

For maintenance of the connections towards the mixer, follow the instructions of the waterproofing manufacturer to remove tiling, and accessing the mixer by removing the cover lid of the box. The dimensions of the cover lid are 160 x 250 mm.

SV: För service och underhåll av blandaren, se blandarens monteringsanvisning.

EN: For service and maintenance of the mixer, refer to the mixer manual.

Service och underhåll från baksidan Scandtap box 2 / Service and maintenance Scandtap box 2

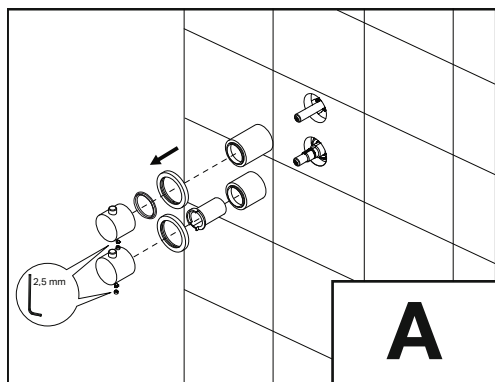

SV:

Stäng av vattnet. Skruva ur skruvar och ta loss handtagen på framsidan.

EN:

Turn off the water. Unscrew the screws and remove the handles on the front.

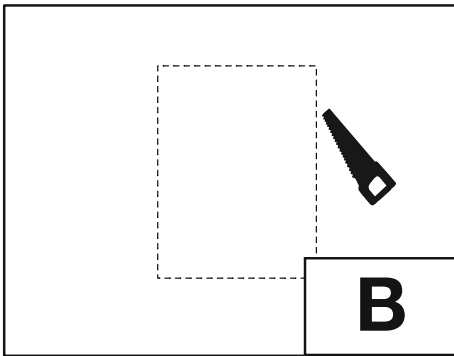

B

SV: Såga upp baksida vägg, alternativt öppna servicelucka.

EN: Cut open the back of the wall, or alternatively open the service hatch.

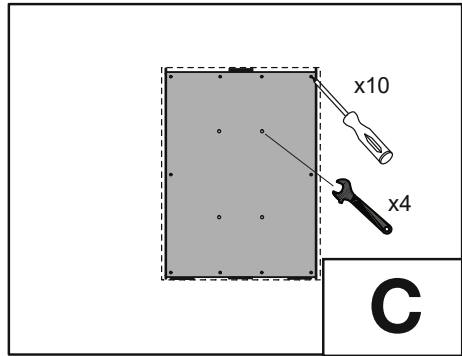

C

SV: Skruva loss skruvar och muttrar och lyft av bakstycket. Bakstycket storlek är 338x249 mm.

EN: Unscrew the screws and nuts and lift off the back piece. The size of the back piece is 338x249 mm.

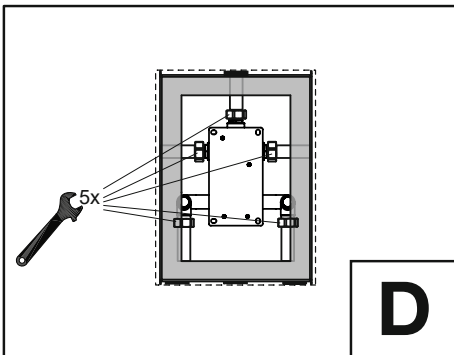

D

SV: Lossa rörkopplingar

EN: Loosen the pipe connections

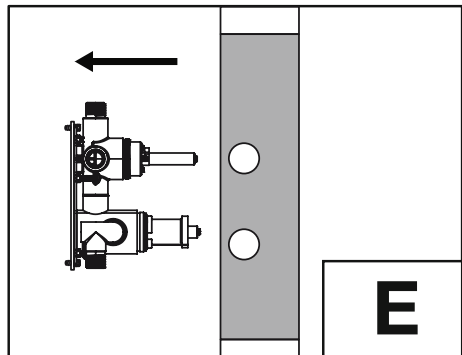

E

SV: Ta ur termostatblandaren och genomför vald service.

EN: Remove the thermostatic mixer and carry out the required service.

Kontakt / Contact

SE

Vid ytterligare frågor kontakta i första hand inköpsstället eller gå in på www.scandtap.com

EN

If you have any other question, please contact your retailer or visit www.scandtap.com

SCANDTAP
BATHROOM & KITCHEN

Scandtap AB, Olofsdalsvägen 21, 302 41 Halmstad, Sweden
+46 35 260 75 80, info@scandtap.com, www.scandtap.com