



MOS 0611-3
COMPACT-E:
200, 300
031103

COMPACT-E: 200, 300

SE MONTERINGS- OCH SKÖTSELANVISNING

FI ASENNUS- JA HOITO-OHJE

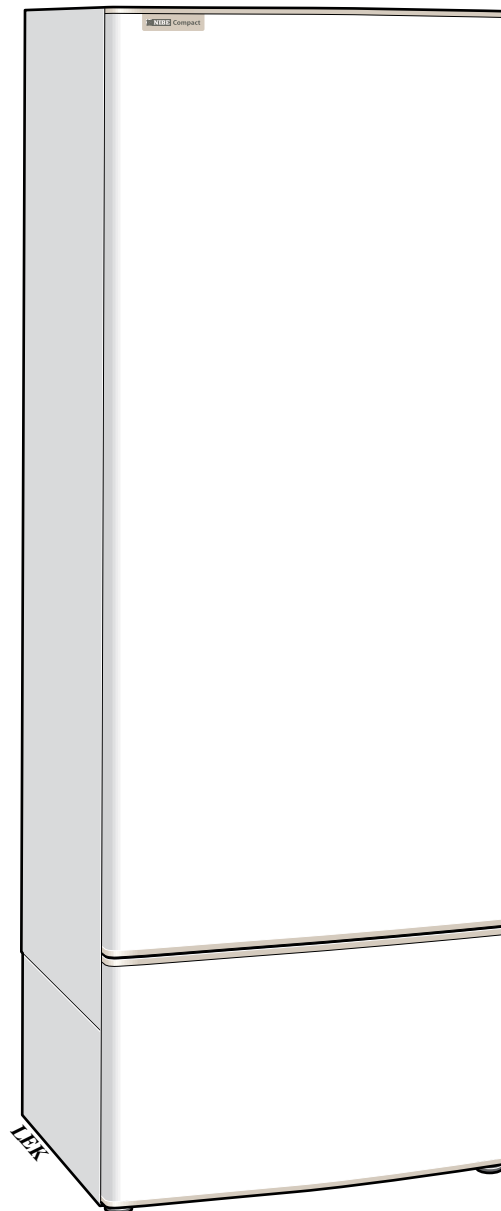

MONTERINGS- OCH SKÖTSELANVISNING

COMPACT-E: 200; 300

EMALJERAD ELVARMVATTENBEREDARE

Uppställning

Varmvattenberedaren skruvas loss från träpallen.
Varmvattenberedaren kan justeras med hjälp av dess fötter mellan 20-55 mm, se bild nedan.

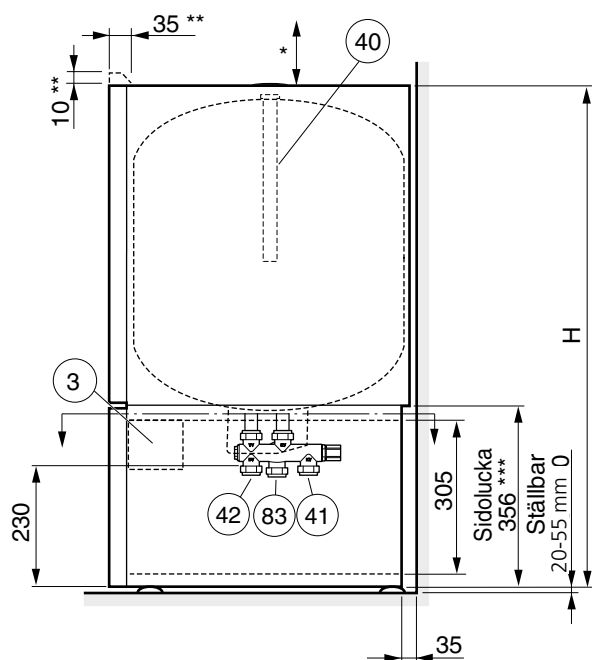

H: COMPACT-E 200 1 310 mm
COMPACT-E 300 1 710 mm

* Tillse att inspektionsmöjlighet av anod finns.

** Erforderligt utrymme för demontering av övre frontlucka.

*** Sidoplåtarnas nedre del på COMPACT-E kan vara demonterade under installationsarbetet. Detta underlättar åtkomst även från sidorna.

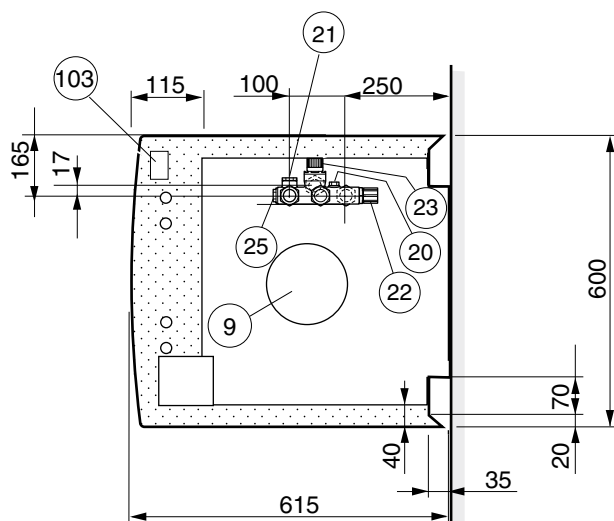

OBS!

Inom punktmarkerat område kan rördragning ej ske!

Rörinstallation

Varmvattenberedaren får endast installeras stående.
Samtliga anslutningar är försedda med klämringskopplingar för koppar- eller plaströr. Om plaströr eller glöd-gat kopparrör användes skall invändig stödhylsa monteraras. Blandningsventilen (25) är förinställd på cirka 57 °C.
Från säkerhetsventilen skall dragas ett spillrör till lämpligt avlopp. Spillrörets dimension skall vara samma som säkerhetsventilens (Ø 22 mm). Spillröret skall ha en fallande dragning för att undvika vattensäckar samt vara frostfritt anordnat. Mynningen på spillröret skall vara synlig.

COMPACT är förberedd för vattenmätarkoppel.

Utrustning

- 3 Kopplingsrum arbetsbrytare:
 - 1 Anslutningsplint
 - 2 Arbetsbrytare (vid 6 kW även effektväljare)
- 9 Kopplingsrum termostat/elpatron:
 - 5 Termostat/temperaturbegränsare
 - 6 Elpatron, rostfri 3 kW, RAR 14-112 alternativt 6 kW, AAR 38
- 20 Inspektionsöppning för backventil
- 21 Plugg för lufttillförsel vid tömning.
- 22 Avstängningsventil
- 23 Säkerhets-/tömningsventil
- 25 Blandningsventil cirka 57 °C
- 40 Skyddsanod
 - C 200: L = 590 mm
 - C 300: L = 815 mm
- 41 Kallvattenintag. Klämringskoppling Ø 22 mm
- 42 Blandat vatten. Klämringskoppling Ø 22 mm
- 83 Spillrörsanslutning för säkerhetsventil och avtappning. Klämringskoppling Ø 22 mm
- 103 Serienummerskylt

Uppvärmningstid

Ungefärlig uppvärmningstid (tim)			
Modell	1 kW	3 kW	(6 kW)
200	8,0 - 15,5	2,5 - 5,0	1,5 - 2,5
300	11,5 - 22,5	4,0 - 7,5	2,0 - 4,0

Uppvärmningstid från 10 °C till 45 alternativt 80 °C.

Elektrisk installation

OBS! Elinstallationer samt eventuell service skall göras under överinseende av behörig elinstallatör.

Varmvattenberedaren installeras via allpolig arbetsbrytare (2). Vid 1-fasinstallation ger beredaren 1 kW och 2-fasinstallation ger 3 kW.

3-fasinstallation ger 3/6 kW.

OBS! Varmvattenberedaren måste fyllas med vatten innan strömmen får kopplas på.

Elschema

1-fas/2-fas

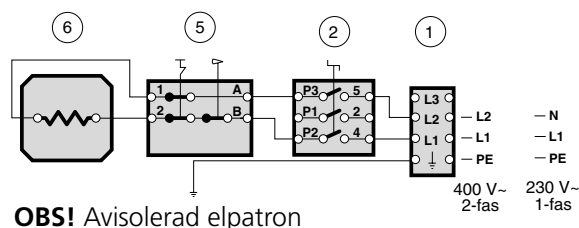

3-fas

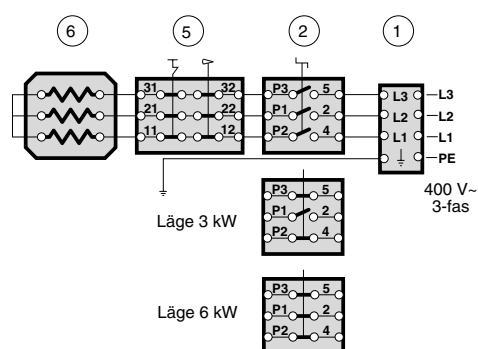

OBS! Avisolerad elpatron

- 1 Anslutningsplint
- 2 Arbetsbrytare (vid 3-fas även effektväljare)
- 5 Termostat/temperaturbegränsare
- 6 Elpatron, rostfri

Åtgärder vid driftstörningar

Om vattnet ej blir varmt:

- Kontrollera säkringarna i elcentralen.
- Temperaturbegränsaren (5) kan ha löst ut på grund av något fel på varmvattenberedaren. När felet avhjälpats kan temperaturbegränsaren återställas (se bild). Detta måste utföras under överinseende av behörig elinstallatör.

Avvakta några timmar utan varmvattentappning och se om temperaturnivån har höjts. Finns det fortfarande inget varmvatten, kontakta installatör.

Elkopplingen (6 kW) är försedd med en "egensäker" temperaturbegränsare. Om varmvattenberedaren varit utsatt för en låg temperatur kan denna temperaturbegränsare löst ut, kontrollera därför att återställningsknappen är intryckt (se bild).

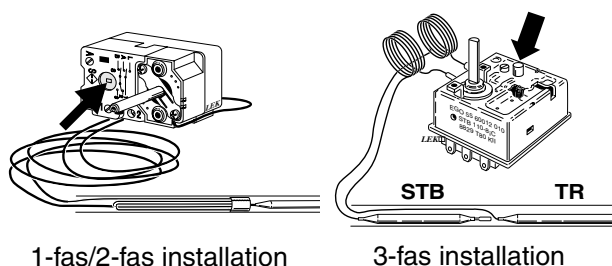

Påfyllning

- 1 Kontrollera att säkerhets-/tömningsventilen (23) är stängd.
- 2 Öppna avstängningsventilen (22).
- 3 Släpp ut luften i varmvattenberedaren genom att öppna en varmvattenkran. När endast vatten kommer ur kranen kan den stängas.
- 4 Slå på strömmen med arbetsbrytaren (2).

Tillsyn och skötsel

Kontrollera säkerhetsventilen cirka fyra gånger per år. Vrid säkerhetsventilens ratt moturs, då skall vatten strömma genom spillröret. Sker ej detta är ventilen defekt och måste bytas.

Säkerhetsventilen släpper ibland ut lite vatten efter en varmvattentappning. Detta utsläpp orsakas av att det kalla vattnet som tas in i beredaren expanderar, med tryckökning som följd, varvid säkerhetsventilen öppnar.

Tömning

- 1 Bryt strömmen till varmvattenberedaren genom att ställa arbetsbrytaren (2) i läge "0".
- 2 Stäng avstängningsventilen (22) (vrid moturs).
- 3 Öppna säkerhetsventilen (23) (vrides sakta moturs så att den blir kvar i upplyft läge).
OBS! Avtappning sker genom säkerhetsventilens spillrör.
- 4 Ordna lufttillförsel genom att öppna några varmvattenkranar, gärna de närmsta och lägst belägna.
- 5 För snabbare tömning lossa plugg (21) några varv. En liten mängd vatten kan rinna ut vid pluggen.

Om elpatronen byts kommer resterande vatten, cirka en liter att rinna ut vid elpatronflänsen.

Anod

Varmvattenberedaren är försedd med en magnesiumanod (40) som utgör ett extra korrosionsskydd. Anoden förbrukas dels genom att den offerar sig för porer i emaljen, dels genom att den går i egenförbrukning beroende på vattnets kemiska sammansättning.

Kontrollera anoden inom ett år. Därefter regelbundet i förhållande till dess förbrukning. När anoden är ny har den en diameter på ca 21 mm. När dess diameter har minskat (på det mest förbrukade stället) till under 10 mm är anoden förbrukad och måste bytas ut. Har ingen anodförbrukning skett efter något år, kan detta bero på dålig ledningsförmåga i vattnet och en vattenanalys rekommenderas.

Byte av anod

Spänningen bryts till beredaren. Inkommande vatten stängs. Släpp trycket i beredaren genom att öppna den lägst belägna varmvattenkranen. Därefter toges plastlocket på varmvattenberedarens topp bort och anoden (40) skruvas ur med hjälp av en 27 mm hylsnyckel. Anodlängd: se avsnitt "Utrustning". Vid utbyte av anod i trånga utrymmen, finns kedjeanod (tillbehör) som endast erfordrar ca 200 mm höjd till tak från beredare. För den som ej vill ha besväret med återkommande inspektioner/byte av anoder, finns möjligheten att montera en likströmsanod (tillbehör), som ej fysiskt förbrukas och därmed inte behöver demonteras för kontroll.

Service

Vid behov av service, kontakta installatören. Serienummer (103) (14 siffror) och installationsdatum skall alltid uppges.

OBS! Alla ingrepp i kopplingsrummet måste utföras under överinseende av behörig elinstallatör.

Endast av NIBE AB i Markaryd levererad elutrustning får användas.

COMPACT-E: 200; 300

EMALOITU LÄMMINVESIVARAAJA

Asennus

Irrota kiinnitysmutterit puualustasta. Asenna lämminvesivaraaja pystyasentoon säätöjaloilla. Jalkojen säätöalue on 20-55 mm, katso kuva alla.

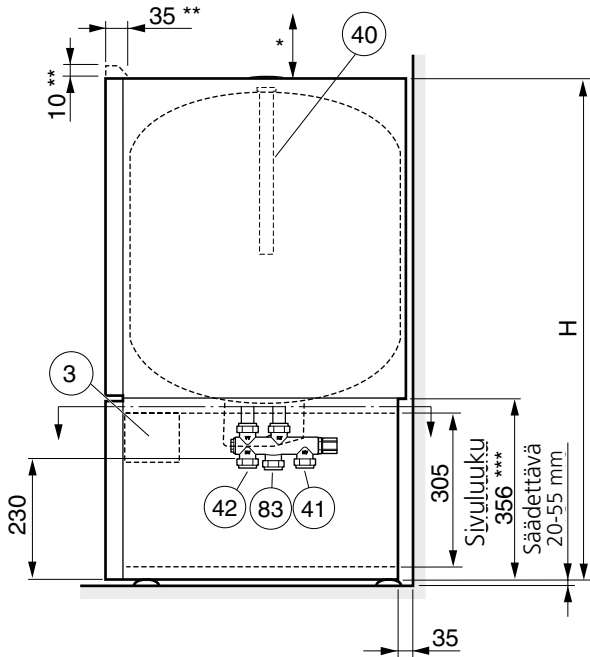

H:	COMPACT-E 200	1 310 mm
	COMPACT-E 300	1 710 mm

- * Varmista että anodin tarkistus on mahdollinen.
- ** Ylemmän etuluukun irrotuksen edellyttämä tila.
- *** COMPACT-E-varaajan sivupeltien alaosaa voidaan irrottaa asennustyön ajaksi. Tämä helpottaa käsiksi pääsyä sivuilta.

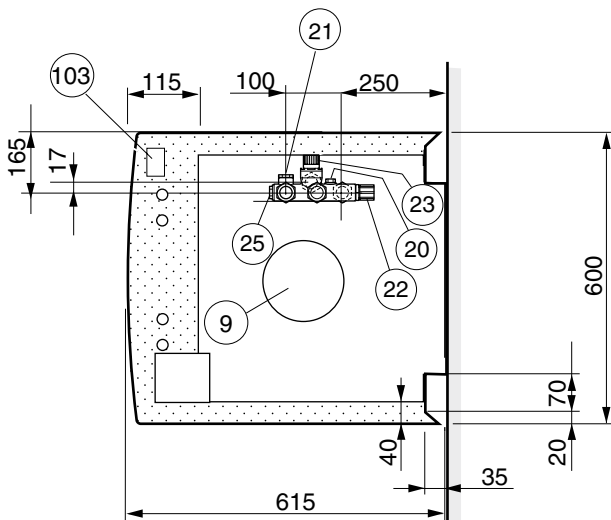
**Huom!**

Putkia ei saa vetää varjostetulla alueella!

Putkiasennus

Lämminvesivaraajan saa asentaa vain pystyasentoon. Kaikki liitännät on varustettu puserrusliittimillä kupari- tai muoviputkille. Käytettäessä muoviputkea tai hehkutettua kupariputkea niissä pitää käyttää tukiholkkeja. Sekoitusventtiili (25) on säädetty noin 57 °C lämpötilaan.

Varoventtiilistä johdetaan ylivuotoputki viemäriin. Ylivuotoputken läpimitan pitää olla sama kuin varoventtiilin (Ø 22 mm). Putki pitää asentaa laskevaan asentoon, ettei synny vesipussia ja se on suojattava jäätymiseltä.

COMPACT-lämminvesivaraajissa on valmius vesimittari-kytkennälle.

Varustus

- 3 KytKentätila käyttökytkin:
 - 1 LiitÄntÄrima
 - 2 KÄyttökytkin (6 kW -versioissa myös tehovalitsin)
- 9 KytKentätila termostaatti/sÄhkövastus:
 - 5 Termostaatti/lÄmpötilanrajoitin
 - 6 SÄhkövastus, ruostumaton 3 kW, RAR 14-112 tai 6 kW, AAR 38
- 20 Takaiskuventtiilin tarkastusaukko
- 21 Tulppa, jolla järjestelmään päästetään ilmaa tyhjenyksen aikana.
- 22 Sulkuventtiili
- 23 Varo-/tyhjennysventtiili
- 25 Sekoitusventtiili, noin 57 °C
- 40 Suoja-anodi
 - C 200: L = 590 mm
 - C 300: L = 815 mm
- 41 Kylmävesiliitäntä. Puserrusliitin Ø 22 mm
- 42 Sekoitevesi. Puserrusliitin Ø 22 mm
- 83 Ylivuotoputkiliitäntä varoventtiilille ja tyhjennystä varten. Puserrusliitin Ø 22 mm
- 103 Valmistenumerokilpi

Lämmitysaika

Lämmitysaika (tuntia)			
Malli	1 kW	3 kW	(6 kW)
200	8,0 - 15,5	2,5 - 5,0	1,5 - 2,5
300	11,5 - 22,5	4,0 - 7,5	2,0 - 4,0

Lämmitysaika 10 °C:sta 45 - 80 °C:een.

Sähköasennus

Huom! Sähköasennukset ja mahdolliset huollot saa tehdä vain valtuutetun sähköasentajan valvonnassa.

Lämminvesivaraaja kytketään kaikkinaiseen käyttökytkimeen (2). 1-vaiheasennuksessa lämminvesivaraaja teho on 1 kW ja 2-vaiheasennuksessa teho on 3 kW.

3-vaiheasennuksessa teho on 3/6 kW.

Huom! Lämminvesivaraaja on täytettävä vedellä ennen virran kytkemistä.

Sähkökytkentäkaavio

1-vaihe/2-vaihe

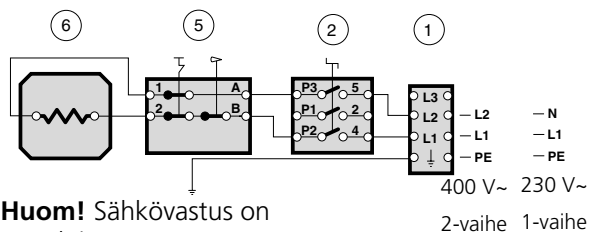

Huom! Sähkövastus on maadoittamaton

3-vaihe

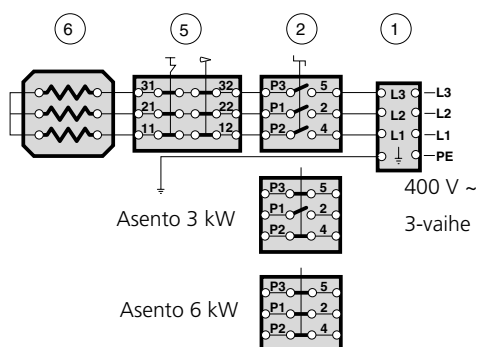

Huom! Sähkövastus on maadoittamaton

- 1 Liitäntärima
- 2 Käyttökytkin (3-vaiheasennuksessa myös tehovalitsin)
- 5 Termostaatti/lämpötilanrajoitin
- 6 Sähkövastus, ruostumaton

Toimenpiteet käyttöhäiriöiden yhteydessä

Jos vesi ei lämpene:

- Tarkasta sähkökeskuksen varokkeet.
- Lämpötilanrajoitin (5) on voinut laueta lämminvesivaraajan vian vuoksi. Kun vika on korjattu, lämpötilanrajoitin on palautettava alkuasentoon; ks. kuvat alla. Tämän saa tehdä vain valtuutettu sähköasentaja.

Seuraa muutama tunti päästämättä vettä ulos nouseeko lämpötila. Jos lämmintä vettä ei vielä kukaan tule ota yhteys asentajaan.

Sähköliitäntä (6 kW) on varustettu erillisellä lämpötilanrajoittimella. Jos lämminvesivaraaja on ollut asetettuna alhaiselle lämpötilalle, kyseinen lämpötilanrajoitin on voinut laueta. Tarkasta, että palautuspainike on sisäänpainettuna (katso kuva).

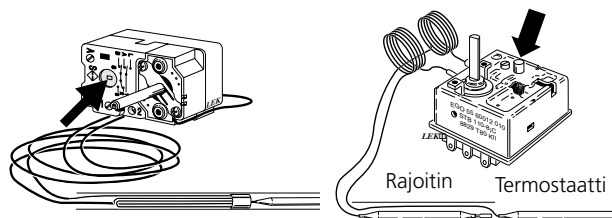

1-vaihe/2-vaiheasennus

3-vaiheasennus

Täyttö

- 1 Tarkista että varo-/tyhjennysventtiili (23) on suljettu.
- 2 Avaa sulkuventtiili (22).
- 3 Päästä ilma varaajasta avaamalla lämminvesihanava. Kun ainoastaan vettä tulee hanasta se voidaan sulkea.
- 4 Kytke virta käyttökytkimellä (2).

Valvonta ja hoito

Tarkasta varoventtiili noin neljästi vuodessa. Kierrä varoventtiilin säätöpyörää vastapäivään. Ylivuotoputkesta pitää valua vettä. Ellei vettä valu, venttiili on viallinen ja se pitää vaihtaa.

Varoventtiilistä valuu joskus hieman vettä sen jälkeen että kuumaa vettä on laskettu. Tämä johtuu siitä, että varaajaan täytetty kylmä vesi laajenee lämmitessään, jolloin varaajan sisäinen paine kasvaa ja varoventtiili aukeaa.

Tyhjennys

- 1 Katkaise lämminvesivaraajan virransyöttö kääntämällä käyttökytkin (2) asentoon 0.
- 2 Sulje sulkuventtiili (22) (kierrä vastapäivään).
- 3 Avaa varoventtiili (23) (kierrä hitaasti vastapäivään, kunnes se jää yläasentoon).
Huom! Varaaja tyhjenetään varoventtiilin ylivuoto putken kautta.
- 4 Päästä järjestelmään ilmaa avaamalla muutama lämminvesihana, mieluiten lähimmät ja alimpana sijaitsevat hanat.
- 5 Voit nopeuttaa tyhjenemistä löysäämällä tulppaa (21) muutama kierros. Tulpan vierestä saattaa valua hieman vettä.

Sähkövastuksen vaihdon yhteydessä loput vedestä, noin yksi litra, valuu ulos vastuksen kiinnityslaipan aukosta.

Anodi

Varaajassa on magnesiumanodi (40), joka suojaa korroosiolta. Anodi kuluu ajan myötä loppuun. Kulumisnopeus riippuu veden laadusta.

Tarkista anodin kunto **1 vuoden sisällä käyttöönosta**. Anodin halkaisija on uutena 21 mm. Anodi on vaihdettava uuteen kun sen halkaisija on alle 10 mm.

Jos anodin kulumista ei ole tapahtunut useaan vuoteen voi syynä olla veden huono johtamiskyky ja tällöin suositellaan vesianalyysin tekemistä.

Anodin vaihto

Irrota varaaja sähkövirrasta. Sisään tuleva vesi suljetaan. Päästä paine varaajasta avaamalla lämminvesihana.

Tämän jälkeen otetaan muovisuojus pois ja anodi (40) kierretään irti 27 mm hylsyavaimella. Anodin pituus: katso "Varustus". Jos varaajan päällä ei ole riittävästi tilaa anodin vaihtoa varten, on helpointa käyttää ketjuanodia (lisävaruste) joka tarvitsee asennustilaa vain 200 mm. Lisävarusteena on saatavana myös tasavirta-anodi joka ei kulu eikä vaadi säännöllistä tarkastamista.

Vain NIBE AB:n toimittamia osia saa käyttää.

Huolto

Jos laite kaipaa huoltoa, ota yhteys asentajaan. Ilmoita aina valmistenumero (103) (14 merkkiä) ja asennuspäivä.

Huom! Kytkenätilan saa avata vain valtuutetun sähköasentajan valvonnassa.

Laitteessa saa käyttää vain NIBE - Haaton toimittamia sähkövarusteita.





CZ **NIBE CZ**, V Zavetri 1478/6, CZ-170 00 Prague 7
Tel: 0266 791 796 Fax: 0266 791 796 E-mail: centrala@nibe-cz.com www.nibe.com

DE **NIBE Systemtechnik GmbH**, Am Reiherpfahl 3, D-29223 Celle
Tel: 05141/7546-0 Fax: 05141/7546-99 E-mail: info@nibe.de www.nibe.de

DK **Vølund Varmeteknik**, Filial af NIBE AB, Brogårdsvej 7, 6920 Videbæk
Tel: 97 17 20 33 Fax: 97 17 29 33 E-mail: info@volundvt.dk www.volundvt.dk

FI **NIBE – Haato**, Valimotie 27, 01510 Vantaa
Puh: 09-274 697 0 Fax: 09-274 697 40 E-mail: info@haato.com www.haato.fi

NL **NIBE Energietechnik B.V.** Postbus 2 4797 ZG WILLEMSTAD NB
Tel: 0168 477722 Fax: 0168 476998 E-mail: info@nibeboilers.nl www.nibeboilers.nl

NO **NIBE AB**, Jerikoveien 20, 1067 Oslo
Tel: 22 90 66 00 Fax: 22 90 66 09 E-mail: info@nibe.se www.nibe-villavarme.no

PL **NIBE-BIAWAR Sp. z o. o.** Aleja Jana Pawła II 57, 15-703 BIAŁYSTOK
Tel: 085 662 84 90 Fax: 085 662 84 14 E-mail: sekretariat@biawar.com.pl www.biawar.com.pl

NIBE AB Sweden, Box 14, Järnvägsgatan 40, SE-285 21 Markaryd
Tel: +46-(0)433-73 000 Fax: +46-(0)433-73 190 E-mail: info@nibe.se www.nibe.com

