

Avfuktare / Dehumidifier / Entfeuchter LAF 10

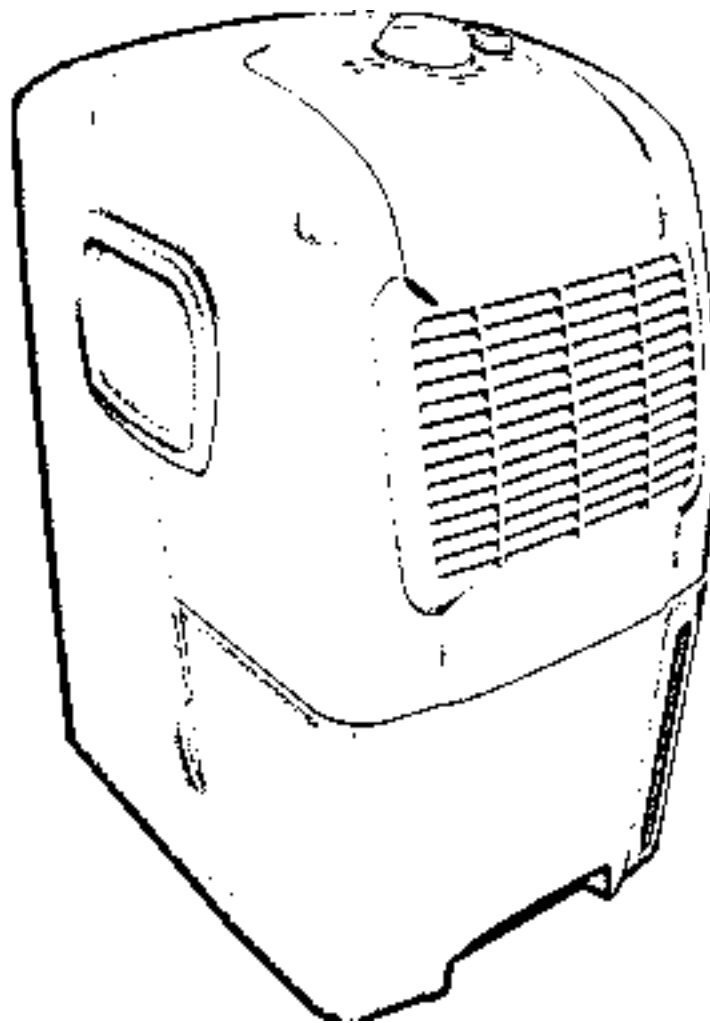

**Bruksanvisning / Instruction manual
/ Bedienungsanleitung**

S

Gratulerar till ditt val av avfuktare!

Läs denna instruktion innan produkten används och spara den för framtida bruk.

Tekniska data

Modell	LAF 10
Spänning	230V/50Hz
Arbetstemperatur	8 till 35°C
Kylmedel	R-134a
Mängd kylmedel	150 g
Avfuktningskapacitet	5 liter/dygn vid förhållanden RT27°C, RH 60%. 10 liter/dygn vid förhållanden RT30°C, RH 80%.
Vattenbehållarens volym	4,0 l
Effekt	220 W (RT20°C, RH 60%)
Ström	1,3 A
Vikt	13,5 kg
Storlek	270 x 550 x 364 mm (B x H x D)
Kapslingsklass	IP 21

GB

Thank you for choosing our dehumidifier.

Please read this instruction before using the product and retain it for future use.

Technical data

Model	LAF 10
Voltage	230V/50Hz
Working temperature	8 to 35°C
Refrigerant	R-134a
Quantity of refrigerant	150 g
Moisture removal	5 liters per day at RT 27°C, RH 60% 10 liters per day at RT 30°C, RH 80%
Water container volume	4,0 l
Power	220 W (RT20°C, RH 60%)
Current	1,3 A
Net weight	13,5 kg
Dimensions	270 x 550 x 364 mm (B x H x D)
Protection class	IP 21

DE

Herzlichen Glückwunsch zur Wahl Ihres neuen Entfeuchters!

Bitte lesen Sie die Bedienungsanleitung genau durch bevor Sie das Gerät in Betrieb setzen und verwahren Sie diese für eventuellen späteren Gebrauch an einem sicheren Ort auf.

Technische Daten

Modell	LAF 10
Spannung	230V/50Hz
Arbeitstemperatur	8 bis 35°C
Kältemittel	R-134a
Menge Kältemittel	150 g
Leistung	5 Liter/Tag bei 27°C Raumtemperatur, 60% Luftfeuchtigkeit 10 Liter/Tag bei 30°C Raumtemperatur, 80% Luftfeuchtigkeit
Vol. des Kondensatbehälters	4,0 l
Leistungsaufnahme	220 W (RT20°C, RH 60%)
Stromstärke	1,3 A
Gewicht	13,5 kg
Größe	270 x 550 x 364 mm (B x H x T)
Schutzklasse	IP 21

S**Funktion**

Denna avfuktare reglerar den relativa fuktigheten genom att luft passerar genom apparaten och överflödigt fukt blir till kondens då luften kommer i kontakt med kylelementens kalla yta (förångare). Överblivet kondensvatten leds ner i en behållare. Den torra luften passerar genom kondensorn, där den värms upp, och går tillbaka ut i rummet med något högre temperatur.

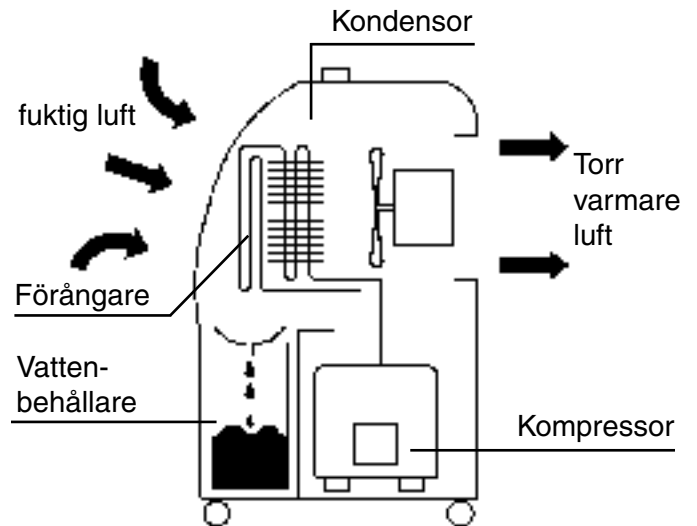
**GB****Function**

This dehumidifier regulates the relative humidity by passing the air through the unit, forcing the excess moisture to condensate over the cooling element (evaporator). The excess moisture is turned to water and drained into the water tank. The dried air then passes through the condenser where it is slightly warmed, and re-enters the room at a somewhat higher temperature.

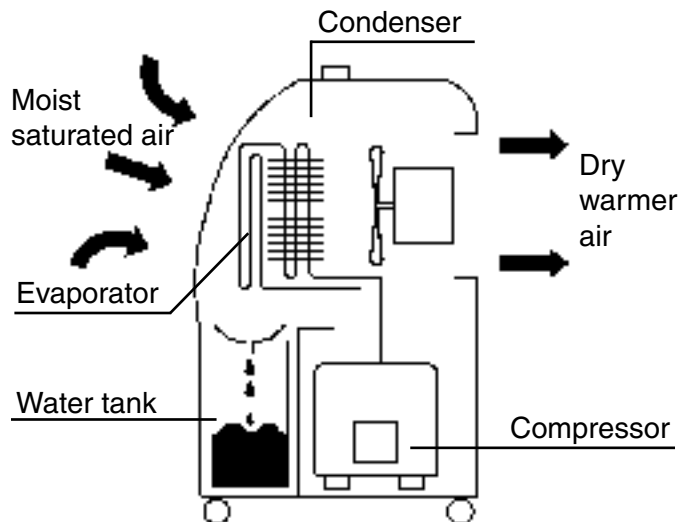
**DE****Funktion**

Dieser Entfeuchter regelt die relative Feuchtigkeit, indem die Luft durch das Gerät strömt und dabei überflüssige Feuchtigkeit kondensiert, sobald sie in Kontakt mit den kalten Flächen des Kühlelements (Verdampfers) kommt. Überflüssiges Kondenswasser fließt in den Kondensatbehälter ab. Die trockene Luft strömt durch den Kondensator, wird dabei erwärmt und gelangt mit einer etwas höheren Temperatur zurück in den Raum.

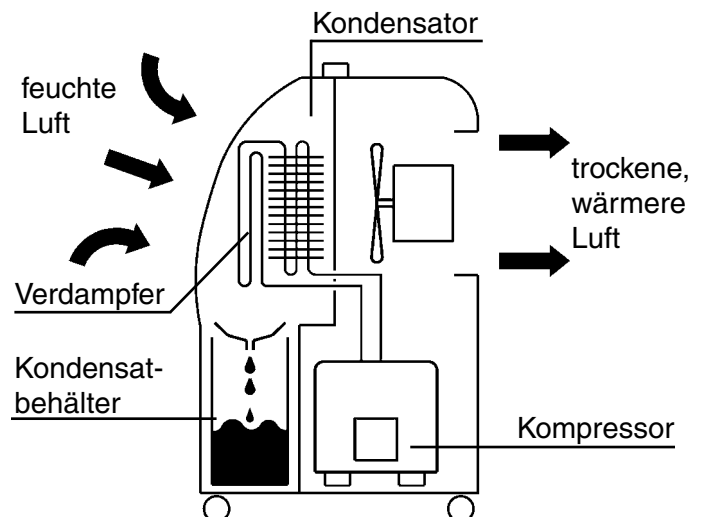

S**Användning**

LAF 10 är designad för att avlägsna fukt från luften, och därigenom skapa ett hälsosamt och behagligt inomhusklimat. Avfuktaren är lämplig för användning i källare, lagerlokaler, förrådsutrymme, kök, bibliotek, gallerier, datarum, arkiv, vardagsrum, sovrum m.m.

Vid användning i bad- eller duschrum måste avfuktaren placeras minst 0,6 m från badkarets eller duschkarets kant.

GB**Applications**

LAF 10 is designed to remove humidity from the air, creating a healthy and comfortable indoor climate. The dehumidifier is suitable for use in basements, cellars, storage rooms, kitchens, libraries, galleries, computer rooms etc.

When used in bath/shower rooms, the dehumidifier must be placed at least 0,6 m from the bathtub or shower cabin.

DE**Anwendung**

Der LAF 10 wurde entwickelt um hohe Feuchtigkeitswerte in der Luft zu senken und damit ein gesünderes und behaglicheres Raumklima zu bewirken. Der Entfeuchter ist besonders geeignet für die Anwendung in Kellern, Lager- und Vorratsräumen, Küchen, Bibliotheken, Galerien, Computerräumen, in Archiven, Wohnzimmern, Schlafzimmern u.a. m.

Bei der Anwendung in Badezimmern und Duschräumen muß der Entfeuchter mindestens 0,6 m von der Bade- bzw. Duschwannenkante entfernt aufgestellt werden.

Säkerhet

- Avfuktaren måste alltid stå i upprätt position.
- Låt avfuktaren vila en timme innan inkoppling om den har transporterats eller välts (t.ex. vid rengöring).
- Håll en yta på 15 cm runt avfuktaren fri från föremål.
- Luftintag och utsläpp får ej blockeras.
- Placera ej avfuktaren nära värmeproducerande föremål såsom element.
- Håll eller spraya aldrig vatten över avfuktaren.
- Nätspanningen måste överensstämma med den på avfuktarens typetikett angivna.
- Använd aldrig stickkontakten till att stänga av eller sätta på avfuktaren. Använd alltid vredet på kontrollpanelen.
- Om avfuktaren skall flyttas, stäng först av den och töm vattenbehållaren.
- Rengör luftfiltret vid behov. Avfuktaren arbetar mer effektivt om filtret är rent.
- Använd aldrig lättantändliga vätskor vid rengöring.
- Om avfuktaren slutar fungera, stäng av den och dra ut kontakten.
- Skulle skada uppstå på anslutningsladdan måste denna bytas av fackman.

Safety

- Always keep the dehumidifier in vertical position.
- Leave the unit to stand for one hour before connecting to the mains supply after transport or when it has been tilted (e.g. during cleaning).
- Allow a free space of 15 cm around the unit.
- Keep all foreign objects away from the air intake and outlet openings.
- Keep the unit away from heaters or other heat-producing equipment.
- Never pour or spray water over the unit.
- The mains supply must conform with the voltage specified on the rating label.
- Never use the plug to start or stop the dehumidifier. Always use the switch on the control panel.
- Before moving the unit, switch it off, pull the plug and empty the water tank.
- Clean the air filter when needed. The dehumidifier is most effective when the filter is clean.
- Don't use sprays or other flammable cleaners on the product.
- If the dehumidifier breaks down, please turn it off and then pull the plug.
- If the supply cord is damaged it must be replaced by an approved and qualified person.

Sicherheit

- Der Entfeuchter muß immer in senkrechter Lage aufgestellt werden.
- Wurde der Entfeuchter transportiert, gekippt oder gelegt (z.B. bei der Reinigung), lassen Sie das Gerät eine Stunde außer Betrieb bevor Sie ihn erneut einschalten.
- Halten Sie eine Fläche im Abstand von 15 cm um das Gerät frei.
- Die Luftansaug- sowie Ausströmungsflächen dürfen nicht blockiert werden.
- Stellen Sie den Entfeuchter nicht in direkter Nähe von Heizungen bzw. Heizelementen auf.
- Gießen oder spraysen Sie niemals Wasser über das Gerät.
- Die Netzspannung muß mit der auf dem Typenschild angegebenen Spannung übereinstimmen.
- Benutzen Sie nicht den Netzstecker um den Entfeuchter an und aus zu schalten sondern verwenden Sie dafür den Drehschalter auf dem Kontrollpanel.
- Soll der Entfeuchter an einem anderen Platz aufgestellt werden, schalten Sie ihn vorher aus und entleeren Sie den Kondensatbehälter.
- Reinigen Sie bei Bedarf den Luftfilter. Der Entfeuchter arbeitet effektiver, wenn der Filter sauber ist.
- Verwenden Sie keine leicht entflammaren Reinigungsmittel bei der Reinigung des Gerätes.
- Setzt der Entfeuchter zu funktionieren aus, schalten Sie das Gerät ab und ziehen Sie den Netzstecker.
- Sollte das Stromanschlusskabel beschädigt werden, darf es nur von einem Fachmann ausgetauscht werden.

S**Delar LAF 10**

1. Kontrollpanel
2. Filter
3. Luftintag
4. Vattenbehållare
5. Indikator vattennivå
6. Svängbara hjul

Kontrollpanel

1. Hastighetsväljare
2. Fuktreglerare, driftbrytare
3. Indikeringslampa, drift
4. Indikeringslampa, full tank

DE**Teile LAF 10**

1. Kontrollpanel
2. Filter
3. Luftansaugfläche
4. Kondensatbehälter
5. Kontrolle Wasserstand
6. Schwingräder

Kontrollpanel

1. Stufenschalter für Gebläse
2. Feuchtigkeitsregler, Betriebsschalter
3. Signallampe, betrieb
4. Signallampe, Kondensatbehälter voll

GB**Parts identification LAF 10**

1. Control panel
2. Filter
3. Air intake
4. Water tank
5. Water level indicator
6. Revolving wheels

Control panel

1. Speed switch
2. Humidity controller and off switch
3. Power indication lamp
4. Indicator, water tank full

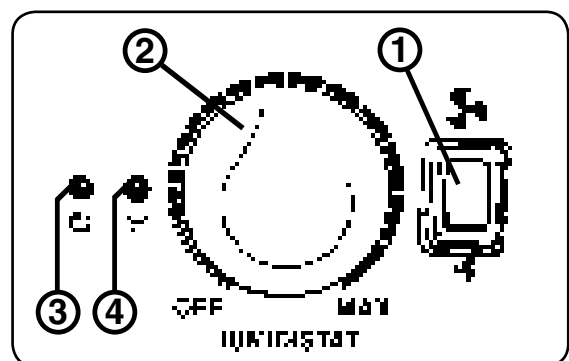
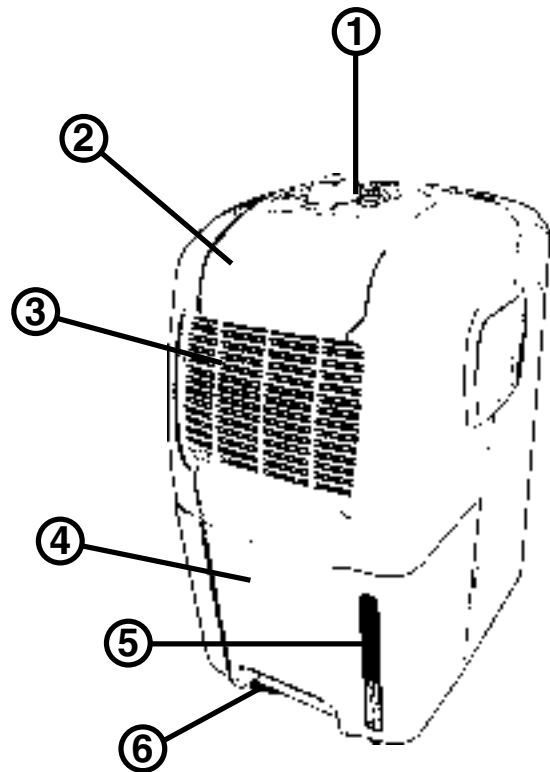

S**Funktion**

Anslut avfuktaren till spänningsuttag (kontrollera att spänningen stämmer överens med den på typskylten angivna). Indikeringslampan tänds.

Ställ in fuktighetskontrollen på önskad avfuktningnivå, eller "MAX" för kontinuerlig drift. (Fig. 1)."

För att öka avfuktning vrid vredet medsols (Fig. 2).

Avfuktaren stängs av genom att vrida vredet till position "OFF" (Fig. 3).

LAF 10 är utrustad med en fläkt med två hastigheter. Under normala förhållanden skall fläkten vara inställd på "HI". Läge "LO" ger en tystare drift. Läge "HI" ger oftast den effektivaste avfuktningen. Vid lägre luftfuktighet är dock läge "LO" ibland något effektivare (Fig. 4).

DE**Funktion**

Schließen Sie den Entfeuchter an das Stromnetz an (kontrollieren Sie, ob die Spannung mit der auf dem Typenschild angegebenen übereinstimmt). Die Signallampe leuchtet.

Stellen Sie die Feuchtigkeitskontrolle auf die gewünschte Stufe oder auf "MAX" für permanenten Betrieb. (Fig. 1)

Um die Leistung beim Entfeuchten zu steigern, drehen Sie den Schalter in Uhrzeigerichtung. (Fig. 2)

Der Entfeuchter wird ausgeschaltet, indem Sie den Schalter in die Position "OFF" drehen. (Fig. 3)

Der LAF 10 besitzt ein Gebläse mit zwei Geschwindigkeitsstufen. Unter normalen Voraussetzungen sollte das Gebläse auf die Stufe "HI" eingestellt sein.

In der Position "LO" arbeitet das Gerät leiser. Auf der Stufe "HI" ist der Entfeuchter am effektivsten. Bei geringer Luftfeuchtigkeit kann jedoch die Stufe "LO" manchmal noch effektiver sein. (Fig. 4)

GB**Operation**

Connect the dehumidifier into a correct mains socket (please check the rating label on the rear side of the unit). The power indication lamp shall now be lighted.

Set the humidity controller on required humidity level or "MAX" for continuous operation (Fig. 1).

The intensity of dehumidification is increased by turning the switch clockwise (Fig. 2).

To turn off the unit, turn the switch to position "OFF" (Fig. 3).

LAF 10 is equipped with a two-speed fan. Under normal conditions set the fan speed on "HI". Should you require a more quiet operation, set the speed on "LO". Position "HI" gives the most effective dehumidification, but by lower levels of humidity in the air position "LO" can sometimes be somewhat more effective (Fig. 4).

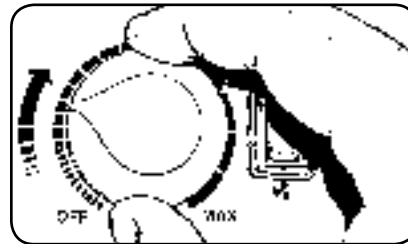

Fig. 1

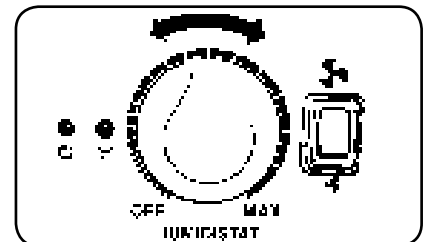

Fig. 2

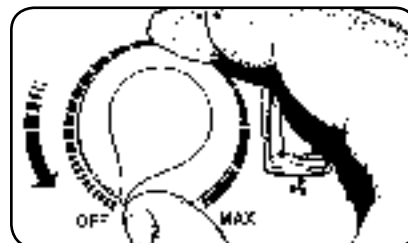

Fig. 3

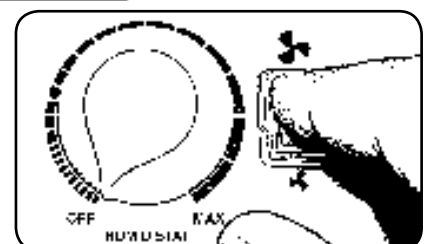

Fig. 4

S

Tömning av vattenbehållaren

När vattenbehållaren är full stängs avfuktaren av automatiskt, och "Water Full"-indikatorn lyser rött. Töm vattenbehållaren enligt instruktionerna nedan.

- Använd vattenbehållarens handtag och dra behållaren något uppåt innan den dras ut.
- För tillbaka vattenbehållaren i rätt läge efter tömning. OBS! Om behållaren inte är korrekt insatt kommer "Water-Full"-indikatorn fortfarande att lysa rött.

Alternativt:

Avfuktaren kan anslutas till dräneringsslang enligt följande:

1. Ta bort pluggen från utloppet (A) på avfuktarens baksida. Anslut en 6 mm dräneringsslang (Fig. 5, 6).
2. Avlägsna vattenbehållaren. Ta pluggen från baksidans utlopp och placera det över utloppet (B) på insidan av avfuktaren (Fig. 7).
3. Kontrollera att dräneringsslangen sitter ordentligt på plats och att vattnet har fri väg.
4. Sätt tillbaka vattenbehållaren.

DE

Entleeren des Kondensatbehälters

Sobald der Kondensatbehälter mit Wasser voll ist, schaltet sich das Gerät automatisch ab und das "Water Full" - Signal leuchtet rot auf. Leeren Sie den Kondensatbehälter laut folgender Anweisung:

- Benutzen Sie den Griff am Behälter und ziehen Sie ihn etwas nach oben bevor Sie ihn herausziehen.
- Bringen Sie den Behälter nach dem Entleeren wieder in die richtige Lage. Achtung! Sitzt der Behälter nicht korrekt wird die Signallampe für "Water Full" weiter rot leuchten.

Alternative:

An den Kondensatbehälter kann wie folgt ein Schlauch angeschlossen werden:

1. Entfernen Sie den Stöpsel vom Auslauf (A) auf der Rückseite des Gerätes. Schließen Sie einen Drainageschlauch mit 6 mm Innendurchmesser an. (Fig. 5, 6)
2. Nehmen Sie den Kondensatbehälter heraus. Benutzen Sie jetzt den Stöpsel vom Auslauf auf der Rückseite und verschließen Sie damit den Auslauf (B) innen im Entfeuchter (Fig. 7)
3. Kontrollieren Sie, dass der Schlauch ordentlich fest sitzt und das Wasser durch den Schlauch frei ablaufen kann.
4. Schieben Sie den Kondensatbehälter wieder zurück an seinen ursprünglichen Platz.

GB

Emptying of the water tank

When the water tank is full the unit will switch off automatically and the "Water Full" indicator will turn into red. At this time, please empty the water tank as follows:

- Use the handle to pull the water tank slightly upwards and then out for easy removal.
- After emptying the tank, push it back into position. Note! If the tank doesn't position well, the "Water Full" indicator will still light red.

Optional:

The dehumidifier LAF 10 can also be connected to a drain hose as follows:

1. Remove the water cap (A) from the back of the unit. Connect a drain hose with diameter 6 mm. (Fig. 5, 6).
2. Pull out the water tank, put the water cap from the back of the unit into drain hole (B), found in the compartment (Fig. 7).
3. Ensure that the water always drains away freely and the hose remain in place.
4. Put the water tank back in position.

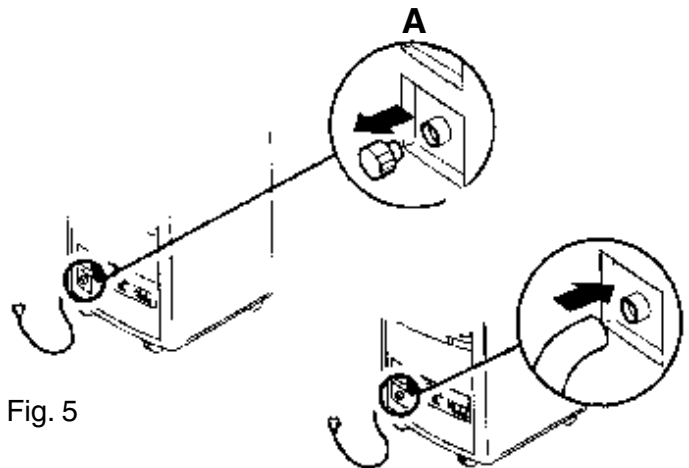

Fig. 5

Fig. 6

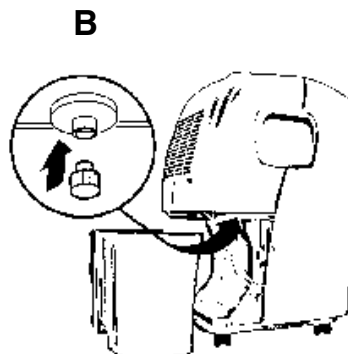

Fig. 7

Skötsel

Dra alltid ut kontakten från eluttaget innan rengöring eller annan skötsel påbörjas.

Rengöring av avfuktaren

Använd en mjuk trasa för avtorkning.

Undvik användning av starka rengöringsmedel, bensin, kemiskt behandlade trasor eftersom dessa kan skada produktens hölje.

Rengöring av luftfilter

LAF 10 är utrustad med två filter:

1. Damm filter
2. Filter med aktivt kol (för uppsamling av dammpartiklar och förhindrande av bakterieuppkomst).

Damm filter

Dra ut filterkassetten och avlägsna kolfiltret (C) (Fig. 8, 9). Använd en dammsugare eller skölj filtret lätt med vatten. Om filtret är mycket smutsigt, rengör med varmt vatten och lite mildt rengöringsmedel (Fig. 10).

Filtret måste vara helt torrt innan det sätts tillbaka i avfuktaren. Utsätt inte filtret för solljus.

Kolfilter

Kolfiltret som är placerat under damm filtret kan ej tvättas. Dess livslängd varierar beroende på omgivningsförhållandena. Kontrollera filtret med jämna mellanrum och byt till ett nytt vid behov.

Wartung

Ziehen Sie immer den Stecker aus der Steckdose bevor Sie das Gerät reinigen oder mit der Wartung beginnen.

Reinigen des Entfeuchters

Verwenden Sie zum Abtrocknen ein weiches Putztuch. Vermeiden Sie die Anwendung starker Reinigungsmittel wie Benzin oder chemisch behandelte Putztücher, da diese das Gehäuse des Entfeuchters beschädigen können.

Die Reinigung des Luftfilters

Der LAF 10 ist ausgerüstet mit zwei Filtern:

1. ein Staubfilter
2. ein Filter mit Aktivkohle (zum Aufsammeln von Staubpartikeln und um ein Entwickeln von Bakterien zu verhindern).

Der Staubfilter

Ziehen Sie die Filterkassette heraus und entfernen Sie den Kohlefilter (C) (Fig. 8, 9). Verwenden Sie einen Staubsauger oder spülen Sie den Filter leicht mit Wasser ab. Sollte der Filter sehr verschmutzt sein, verwenden Sie warmes Wasser und ein mildes Spülmittel. (Fig. 10) Der Filter muß durch und durch trocken sein bevor er in den Entfeuchter zurückgesetzt werden kann. Setzen Sie den Filter nicht direkter Sonnenstrahlung aus!

Der Kohlefilter

Der Kohlefilter befindet sich unter dem Staubfilter und kann nicht gewaschen werden. Seine Lebensdauer ist unterschiedlich und abhängig von den Verhältnissen in der Umgebung. Kontrollieren Sie deshalb den Filter regelmäßig und tauschen sie ihn bei Bedarf gegen einen neuen aus.

Maintenance

Always unplug the unit from the mains before carrying out any maintenance or cleaning the unit.

Cleaning the body of the dehumidifier

Use a soft cloth to wipe the unit clean.

Never use strong detergents, gasoline or chemically treated cloths as these may damage the casing.

Cleaning the air filter

This dehumidifier is equipped with 2 filters:

1. Dust filter
2. Activated carbon filter (for capturing the particles of dust from the air and preventing the production of bacteria).

Dust filter

Pull out the filter holder and remove the active carbon filter (C) (Fig. 8, 9). Use a vacuum cleaner, or rinse the filter lightly with water. If the filter is particularly dirty, use warm water and some mild detergent (Fig. 10).

Make sure that the filter is absolutely dry before putting it back. Do not expose the filter to sunlight.

Active carbon filter

The active carbon filter, placed under the dust filter, is not washable. Its life time is variable and depends on the ambient conditions where the unit is used. The filter should be checked periodically and replaced if necessary.

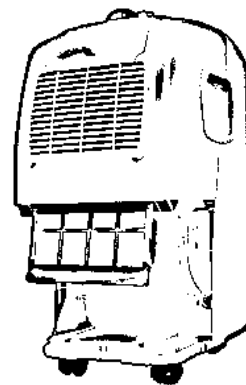

Fig. 8

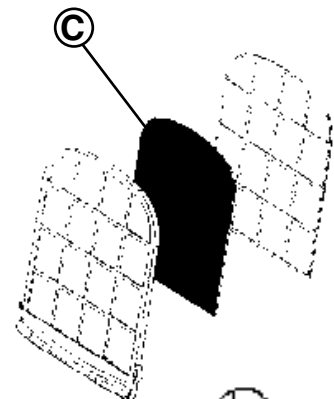

Fig. 9

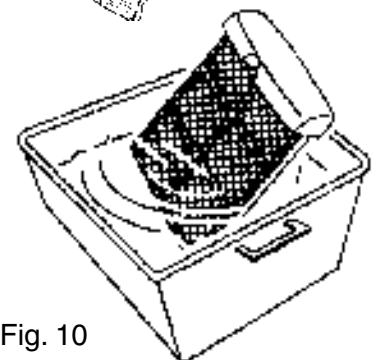

Fig. 10

S**Förvaring**

- Om avfuktaren inte används under en längre tid: Stäng av apparaten, dra ut kontakten och rengör avfuktaren.
- Töm vattenbehållaren helt och torka av den.
- Rengör damm filtret.
- Täck över avfuktaren och förvara den där den inte nås av direkt solljus.

GB**Storage**

- If the dehumidifier is not used for a longer period of time please: Turn the unit off, unplug and clean it.
- Empty the water tank completely and wipe it clean.
- Clean the dust filter.
- Cover the unit and store where it will not get direct sunlight.

DE**Aufbewahrung**

- Falls der Entfeuchter längere Zeit nicht verwendet wird: Schalten Sie das Gerät aus, ziehen Sie den Stecker und reinigen Sie das Gerät sorgfältig.
- Leeren Sie den Kondensatbehälter und trocknen Sie ihn aus.
- Reinigen Sie den Staubfilter.
- Decken Sie das Gerät ab und schützen Sie es vor direkter Sonneneinstrahlung.

S**Felsökning**

Innan avfuktaren lämnas på service, kontrollera följande:

Problem	Möjligt fel
Avfuktaren startar ej.	Är avfuktaren ansluten till eluttag? Finns ström i uttaget? Lyser vattennivå-indikeringslampan rött? (Vattenbehållaren behöver tömmas eller är ej i korrekt position.)
Avfuktningen ger lite eller inget vatten.	Är filtret dammigt eller nedsmutsat? Är luftintaget eller utsläppet blockerat? Är luftfuktigheten redan relativt låg? Understiger rums-temperaturen 8°C?
Apparaten sänker ej luftfuktigheten.	Är fönster och dörrar stängda i lokalen? Finns det något i lokalen som producerar mycket fukt?
Hög ljudnivå.	Står avfuktaren ojämnt så att vibration uppstår?

OBS! Försök aldrig laga eller skruva isär produkten själv. Ingrepp i avfuktaren skall utföras av behörig person.

DE**Fehlersuche**

Bevor Sie den Entfeuchter zwecks Service in einer Werkstatt abliefern, kontrollieren Sie zuerst folgende Fehlerquellen:

Problem	mögliche Ursache
Das Gerät startet nicht.	Ist der Entfeuchter an das Stromnetz angeschlossen? Liegt Strom in der Steckdose an? Leuchtet die Signallampe für den Kondensatbehälter rot? (Der Behälter muß geleert werden oder sitzt nicht korrekt am Platz.)
Das Gerät gibt wenig oder gar kein Wasser ab.	Ist der Filter verstaubt oder verschmutzt? Ist die Luftansaug- oder Ausblasfläche blockiert? Ist die Luftfeuchtigkeit bereits relativ niedrig? Untersteigt die Raumtemperatur 8°C?
Das Gerät bewirkt keine Senkung der Luftfeuchtigkeit.	Sind die Fenster und Türen im Raum geschlossen? Gibt es etwas im Raum, das sehr viel Feuchtigkeit produziert?
Hoher Geräuschpegel.	Steht der Entfeuchter uneben, so dass Vibrationen entstehen können?

Achtung!

Versuchen Sie nicht den Entfeuchter selbst auseinander zu nehmen. Eingriffe am Gerät dürfen nur von zugelassenen Monteuren ausgeführt werden!

GB**Trouble shooting**

Before leaving the dehumidifier for service, check the following:

Problem	Possible cause
The unit doesn't run.	Is the unit plugged in? Is the mains supply in the building on? Is the water full indicator showing red? (If so, the water tank is full or the tank is not in correct position.)
The unit produces little or no water.	Is the filter dusty or dirty? Is the air intake or output blocked? Is the humidity in the room already quite low? Is the room temperature below 8°C?
The humidity in the room is not reduced.	Are windows and doors closed in the room? Is there something in the room producing lots of humidity?
High noise level.	Is the unit positioned uneven so vibration is created?

Never try to repair or dismantle the product yourself. All work must be carried out by an authorized professional.

