

A

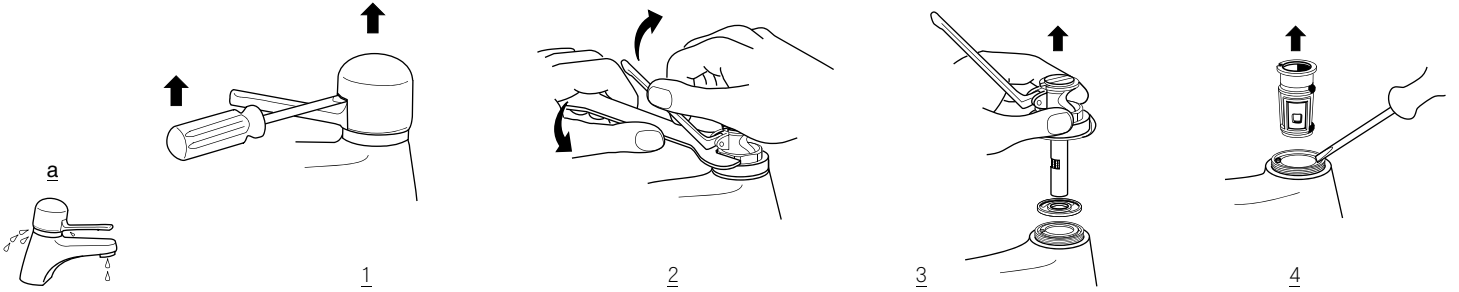

B

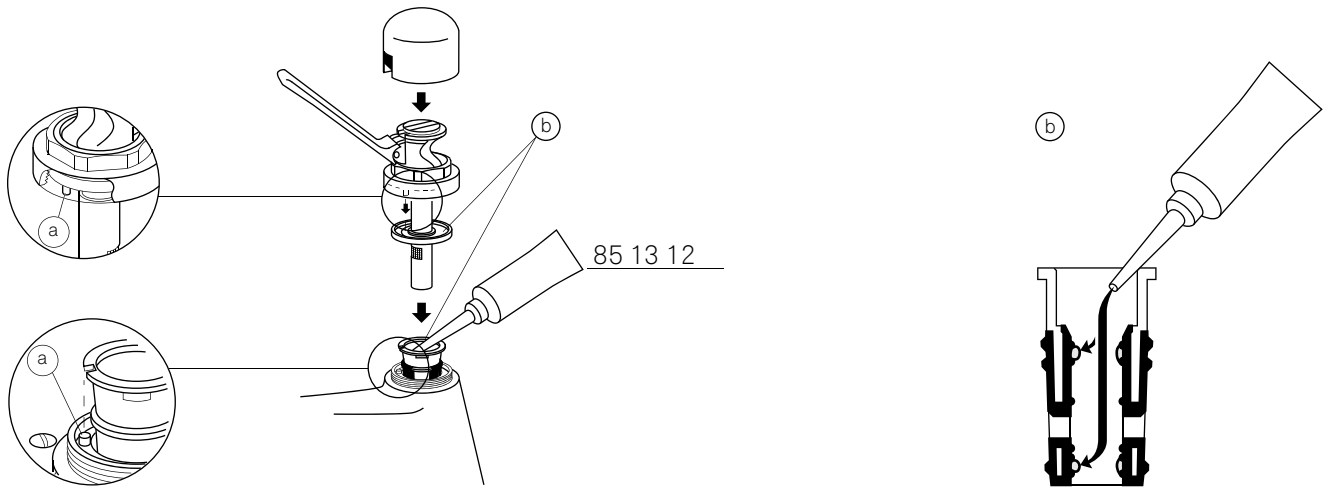

C

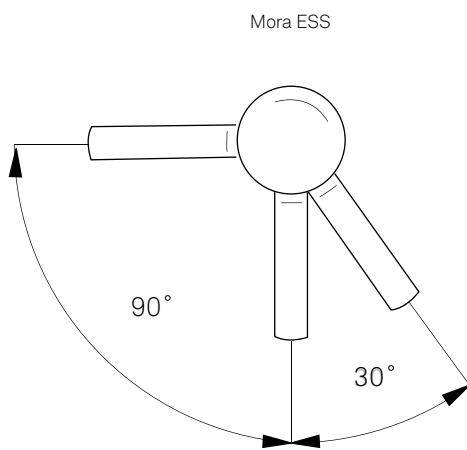

D

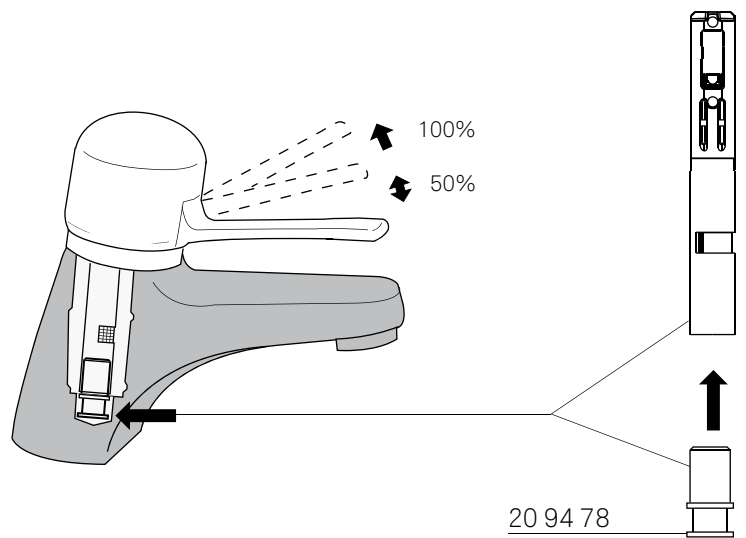

E

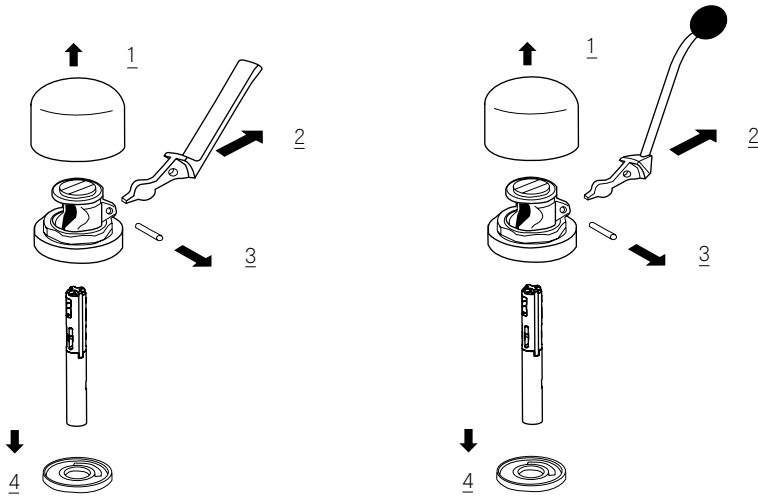

F

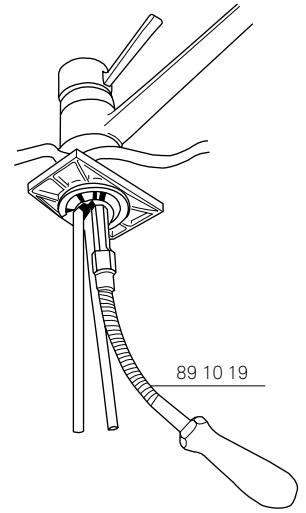

G

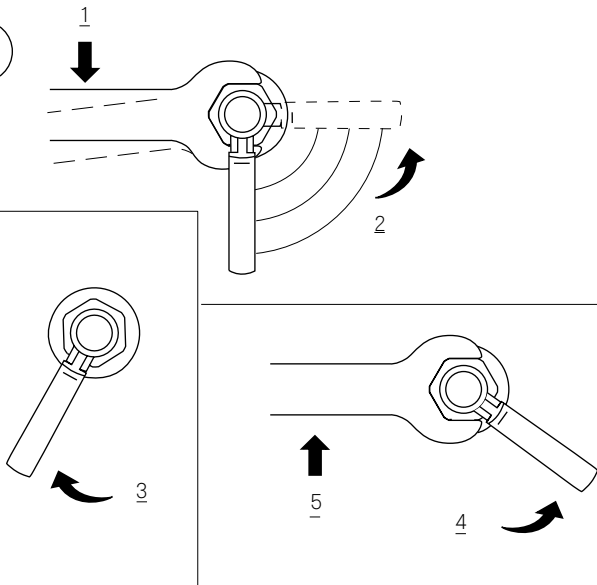

H

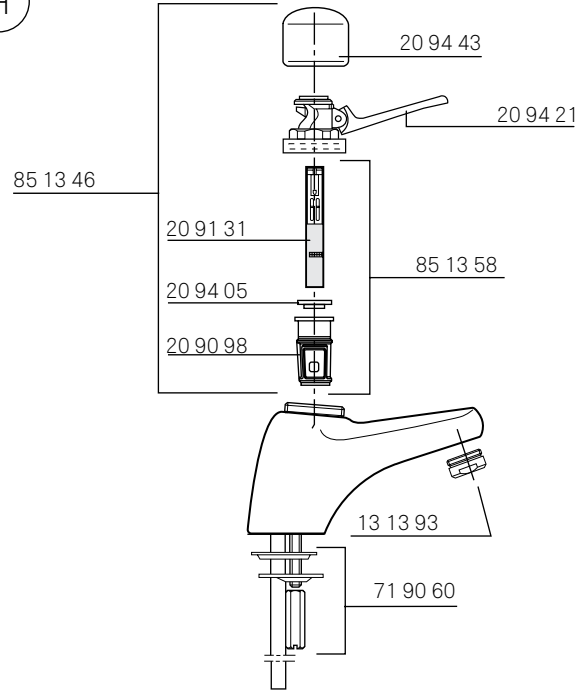

I

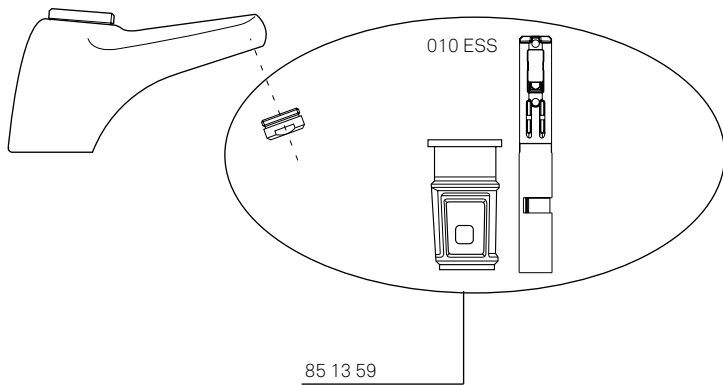

SVENSKA

Monteringsanvisning

OBS! Vid installation måste ledningarna fram till blandarna rensas innan blandaren monteras. När rören anslutes till blandaren bör stödhylsa användas enligt kopplingsfabrikantens anvisningar.

OBS! Vid demontering av blandarens överdel rinner vatten ner i blandarhusets botten. När blandaren sedan börjar användas, sipprar detta vatten ut vid huvmuttern. Efter en kort tids användning försvinner detta skenbara läckage.

Serviceinstruktion

Blandaren ger för lite vatten. Orsak: igensatt strålsamlare eller för lågt vattentryck.

A. Dropp ur pip eller vid huvmutter, när blandaren är stängd. (a)

Åtgärd: Byte av ventilhylsa.

Spakrörelsen går tungt. Åtgärd: Demontera överdelen (se bild A). Rengör kolv och hetvattemparr. Infetta ventilhylsans inre fettkammare samt hetvattemparrs glideytor. Se bild B.

B. Hopmontering

- OBS! Styrstift.
- Infettas med silicolfett.

C. Inställning av spakrörelse

DANSK

Monteringsanvisning

NB: Ved nyinstallation skal rørledningerne skylles rene, inden montering af blandingsbatteriet, og støttebøs anvendes i tilslutningsrørene (se kopplingsfabrikantens anvisninger).

NB: Ved demontering af blandingsbatteriets overdel løber der vand ned i bunden af ventilhuset. Når blandingsbatteriet igen tages i brug, pibler dette vand ud ved overdelens fastspændingsomløber. Efter kort tids drift forsvinder denne "tilsyneladende" utæthed.

Serviceinstruktion

Blandingsbatteriet giver for lidt vand. Årsag: Luftblanderen/strålsamlaren er tilstoppet eller for lavt vandtryk.

A. Dryp fra udløbstuden eller fra omløber under overdel, når blandingsbatteriet er lukket. (a)

Løsning: Udskiftning af pakningscylinder

Håndtagets bevægelse går tungt. Løsning: Demonter overdelen (billede A). Rens stempel og varmtvandsbegrænser. Smør fedt på pakningscylinderens indvendige tætningspunkter, stemplets yderside samt varmtvandsbegrænserens glideflader (billede B). Monter overdelen igen.

B. Samling

- NB: Styrestift.
- Skal smøres med O-rings fedt (Siliconetypen).

C. Indstilling af håndtaget**D. MORA Turbo-Jet patron, reducerer vandmængden 50%.****E. Udskiftning af stempel og håndtag.****F. Montering.****G. Indstilling af varmtvandsbegrænser**

- Omløberen løsnes lidt.
- Håndtaget drejes mod højre.
- Håndtaget drejes til ønsket maximum temperatur er opnået.
- Drej håndtaget langsomt mod koldvandsstoppet.
- Tilspænd omløberen.

H. Mora Temp blandingsbatteri for håndvask.

Mora Temp blandingsbatteri med vaskemaskinetslutning.

I. Stempel og cylinderpakning for Mora Temp ESS.

Ved frostrisiko, eksempelvis uopvarmet rum/bolig, skal armaturet tømmes for vand.

DEUTSCH

Montageanleitung

Achtung! Vor dem Einbau von Armaturen ist das Leitungsnetz gut durchzuspülen. Beim Anschluß der Armatur sollte zur Unterstützung eine Buchse / Manschette für die Anschlußrohre verwendet werden.

Sollte nach der Montage etwas Wasser an der Überwurfmutter austreten, so handelt es sich nicht um eine Undichtigkeit, sondern nur um etwas Wasser, das bei der Montage zum Boden des Ventilgehäuses tropfte. Sofort nach kurzen Gebrauch tritt kein Tropfwasser mehr aus.

Serviceanleitung

A. Tropfen aus dem Oberteil oder Auslauf, wenn der Mischer geschlossen ist. (a)

Austausch der Dichtungsbuchse

- Abheben der Kappe mit seitlich angesetztem Schraubenzieher.
- Lösen der Überwurfmutter mit Maulschlüssel.
- Abnehmen des kompletten Oberteils.
- Ausheben der Dichtungsbuchse (20 90 98) mit seitlich angesetztem Schraubenzieher.

Die Hebelbewegung ist schwergängig: Oberteil demontieren (Bild A). Kolben und Sicherheitssperre reinigen. Auf Innen- und Außenflächen der Dichtungsbuchse, sowie die Außenseite des Kolbens und die Gleitflächen der Sicherheitssperre dünn Silicolfett auftragen (Bild B).

B. Montage

- Neue Dichtungsbuchse einsetzen. Zentrierung erfolgt durch Stift im Ventilgehäuse und Nut in der Dichtungsbuchse.
- Auf Innen- und Außenflächen der Dichtungsbuchse, sowie auf die Gleitfläche der Sicherheitssperre dünn Silicolfett auftragen.

C. Einstellen und gangbar machen des Hebels.**D. MORA Turbo-Jet-Patrone, reduziert die Wassermenge um 50%.****E. Austausch des Kolbens oder des Hebels.****F. Montage.****G. Verbrühungsschutz/Sicherheitssperre.**

Einstellung der Temperaturbegrenzung. Die Abbildung C zeigt die Normalstellung des Hebels.

- Kopf abnehmen und Überwurfmutter leicht lösen. Anschläge müssen spürbar bleiben.
- Hebel nach oben führen und zur Kaltwasser-Seite bewegen, bis kein Wasser mehr fließt.
- Hebel langsam zur Warmwasser-Seite bewegen, bis die gewünschte maximale Wassertemperatur erreicht ist.
- Hebel nun wieder vorsichtig bis zum Anschlag der Kaltwasser-Seite bewegen.
- Überwurfmutter fest anziehen ohne dabei die Hebeleinstellung zu verändern.

H. Mora Temp für Waschtisch.**I. Kolben und Dichtungsbuchse.**

Bei Frostgefahr (z. B. in einem ungeheizten Sommerhaus): Wasser aus Leitungen und Mischer ablassen. Mischer abmontieren.

Tillverkarförsäkran: Blandaren har tillverkats i enlighet med typgodkännandebeviset samt de handlingar som lagts till grund för beviset.

D. Mora Plus-patron, för extra vattenbesparing.**E. Byte av kolv eller spak****F. Montering****G. Inställning av hetvattemparr**

- Lossa muttern något.
- Vrid över spaken.
- Vrid spaken tills önskad max.temperatur erhålles.
- Vrid spaken försiktigt mot KV-stoppet.
- Huvmuttern åtdrages.

H. Mora Temp-blandare för tvättställ.**I. Kolv, hylsa och strålsamlare.**

Vid risk för frost: (tex vid ouppvärmtd fritidshus) Vattnet skall tömmas ur ledningen och blandaren. Demontera blandaren.

Ett visst efterdropp kan förekomma (det vattnet som redan fanns i pipen vid avstängning).

Uttjänta produkter kan återlämnas till Mora Armatur för återvinning

ENGLISH

Mounting instruction

Note! When plumbing in, the supply lines to the mixer shall be thoroughly cleaned and flushed before the mixer is fitted.

Note! When disconnecting the headwork from the mixer, the water will run down into the bottom of the mixer body. When the mixer is turned on again, this water will trickle out from the headwork nut. After using it a short time this "apparent" leakage will disappear.

Service instruction refer to diagrams

The mixer does not give sufficient water. Reason: Blocked aerator or too low water pressure.

A. Drips from outlet or under headwork, when the mixer is turned off.(a)

Replacement of valve packing cylinder.

The movement of the lever is sluggish. Solution: Disconnect the headwork (picture A). Clean the piston and the hot water reducer. Grease the tightening points of the valve packing cylinder, the outside of the piston and the sliding surfaces of the hot water reducer (picture B).

B. Assembling.

- Note: locating pin.
- To be greased with silicone.

C. Adjustment of the lever.**D. Mora Turbo-Jet piston, reduces water consumption by up to 50%.****E. Replacement of piston or lever.****F. Mounting.****G. Adjustment of hot water restrictor.**

- Loosen the headwork slightly.
- Turn the lever a little.
- Turn the lever until required maximum temperature is obtained.
- Carefully turn the lever towards the cold water stop.
- Tighten the headwork.

H. Mora Temp for basin.**I. Piston and valve packing cylinder.**

When there is risk of freezing: (e.g. at unheated holiday homes) the water should be emptied out of the pipes and mixer. Dismantle the mixer.

ESPAÑOL

Nota: Deben limpiarse a fondo las tuberías de alimentación de agua. Antes de efectuar las conexiones del monomando.

Nota: Cuando se proceda a desmontar la palanca y el mecanismo interior del monomando. Normalmente existirá agua en la parte inferior del cuerpo del grifo. Al poner de nuevo en funcionamiento el monomando. El agua en cuestión saldrá por la parte superior del grifo. Durante un breve lapso de tiempo. Hasta que se agote.

Instrucciones de mantenimiento

Sale poca agua por el caño. Causa: Espumante taponado o baja presión de agua.

A. Goteo por las parte superior del grifo o por el caño. Cuando el monomando esta en posicion de cerrado.(a)

Sustitución del cilindro mezclador del monomando.

La palanca actua con dureza. Solución: Desmontar el cilindro mezclador del monomando (figuraA). Limpiar el cilindro mezclador y el tope de bloqueo del agua caliente. Engrasar las juntas exteriores del cilindro mezclador. Asi como la superficie del reductor de agua caliente (figuraB). Volver a montar el cilindro mezclador del monomando.

B. Montaje

- Prestar atencion al pasador guia.
- Engrasar con silicona.

C. Ajuste de la palanca**D. Cilindro mezclador Mora Turbo-Jet. Reduce el consumo de agua en un 50%.****E. Sustitución del cilindro mezclador o de la palanca.****F. Montaje del monomando.****G. Ajuste del tope de bloqueo del agua caliente.**

- Aflojar ligeramente la tuerca de sujecion.
- Girar la palanca.
- Situar la palanca en la posicion de maxima temperatura deseada.
- Cuidadosamente, situar la palanca en la posicion de agua fria.
- Apretar la tuerca de sujecion.

H. Mora Temp para lavabo.**I. Cilindro mezclador y valvula contiene.**

FRANCAIS**Instructions de montage.**

Important. Avant de monter le mitigeur, s'assurer que les tuyaux d'admission ont bien été nettoyés.

Note. Lorsqu'on déconnecte la tête, un peu d'eau sortira depuis le corps du mitigeur, au remontage, cette même eau s'écoulera. Au bout d'un court instant, cette fuite "apparente" disparaîtra.

Instruction d'entretien.

Le mitigeur ne donne pas assez d'eau. Raison; L'aérateur est encrassé ou la pression d'eau est insuffisante.

A. Des gouttes sortent de la tête quand le mitigeur est fermé.(a)

Remplacement du piston.

Le mouvement du levier devient de plus en plus dur. Solution; démonter la tête (figure A). Nettoyer le piston et le réducteur d'eau chaude. Graisser les points d'accroche du piston ainsi que sa partie extérieure en contact avec la cartouche (figure B). Remonter la tête.

B. Remontage de la tête

- Note; ergot.
- Doit être lubrifié avec de la graisse silicone.

C. Ajustement du levier

D. Mora Turbo-Jet, réduit la consommation jusqu'à 50%.

E. Remplacement du piston ou du levier.

F. Montage.

G. Ajustement du réducteur d'eau chaude

- Desserrer la tête.
- Tourner la poignée légèrement.
- Tourner la poignée jusqu'à la position de température chaud maximale demandée.
- Tourner avec précaution la poignée jusqu'au blocage d'eau froide.
- Resserrer la tête.

H. Mora Temp pour lavabo.

I. Piston et cartouche.

En cas de risque de gel : (par exemple pour une maison de campagne non chauffée) L'eau doit être vidée de la canalisation et du mélangeur. Démontez le mélangeur.

NORSK**Monteringsanvisning**

NB! Ved montering på nyanlegg skal rørledningene spyles rene før blandedbatteriet monteres.

Støttehylse bør benyttes i anslutningsrørene, se koblingsfabrikantens anvisninger.

NB! Ved demontering av blandedbatteriets overdel vil det renne vann ned i bunnen av ventilhuset. Når blandedbatteriet igjen tæses i bruk, vil det derfor komme noe vann ut ved overdelens fastspenning. Etter en kort tids bruk vil denne "tilsynelatende" lekkasje forsvinne.

Serviceinstruksjon

Blandebatteriet gir for lite vann. Årsak: luftblander (perlator) er tilstoppet eller for lavt vanntrykk

A. Drypp fra tut eller overdel når blandedbatteriet er stengt. (a)

Utskifting av ventilhylse.

Spakens bevegelse går tregt. Løsning: demonter overdel (bilde A). Rengjør stempel og varmtvannssperre. Smør armaturfett på ventilhylsens innvendige tetningspunkter, stempels ytterside, samt på varmtvannssperrens glideflater (bilde B). Monter overdelen igjen.

B. Sammansetting

- NB: Styresift.
- Skal smøres med armaturfett.

C. Innstilling av spak

D. Mora Turbo-Jet patron, reduserer vannmengden 50%.

E. Utskifting av stempel og spak

F. Montering.

G. Innstilling av varmtvannssperre

- Overdelen løsnes.
- Spaken føres mot høyre.
- Spaken føres til ønsket maksimumstemperatur er oppnådd.
- Før spaken langsomt mot kaldtvannsstoppet.
- Skru fast overdelen.

H. Mora Temp for servant.

I. Stempel og hylse.

Ved risiko for frost: (f.eks ved et ikke oppvarmet fritidshus) Vannet skal tømmes ut av ledninger og blandere. Monter av blanderen.

ASSENNUSOHJE SUOMEKSI

Huomaa: Huuhteletulojohdot puhtaiksi mekaanisista roskista ennen hanan asennusta. Kun hanat asennetaan, liitosputkissa pitää käyttää tukiholkkia. Katso liittimien valmistajien ohjeita.

Huomaa: Kun hana yläosan irroituksen tai vaihdon jälkeen otetaan uudelleen käyttöön, saattaa vettä pursuta kansimutterin juuresta. Tämä vähäinen vuoto on hetkellinen ja johtuu siitä, että hanapesän pohjalle työvaiheen aikana mahdollisesti valunut vesi poistuu.

HUOLTO-OHJE

Hanan virtaama vähentynyt. Syy: tukkeutunut suutin tai alhainen vedenpaine.

A. Vuoto juoksputkesta tai kansimutterin juuresta hanan ollessa suljettuna.(a)

Toimimännän vaihto.

Vivun liike on raskas. Toimenpide: irroita yläosa (kuva A). Puhdista mäntä ja rajoitinlevy. Voitele sylinterin alempi tiivistysosasto, männän pinta sekä rajoitinlevyn liukupinnat (kuva B). Kiinnitä osat paikalleen.

B. Kokoaminen

- Huomaa ohjainnasta.
- Voidellaan silikonivoiteella.

C. Vivun liikkeen säätö

D. Mora PLUS-patruuna vähentää veden kulutusta.

ITALIANO**Istruzioni per il montaggio**

N.B: Una volta smontata, la cannucchia inserita nel miscelatore dovrà essere completamente ripulita prima che il miscelatore sia rimontato.

N.B. Una volta disinnescato il gruppo comando del miscelatore, l'acqua scivolerà nel fondo del miscelatore. Quando il miscelatore verrà riusato, quest'acqua stillerà nel nodo del gruppo comando. Dopo averlo usato per un breve periodo, questa perdita scomparirà.

Istruzioni per il funzionamento

Il miscelatore non dà sufficiente acqua. Causa: o l'ugello è bloccato, o la pressione d'acqua è troppo bassa.

A. Gocce dall'uscita o sotto il gruppo comando, quando il miscelatore è chiuso.(a)

Sostituzione della guarnizione cilindrica della valvola.

Il movimento della leva va fatto lentamente. Soluzione: Smontare il gruppo comando (Fig A). Pulire il pistone e l'economizzatore d'acqua calda, lubrificare i punti di tenuta della guarnizione cilindrica della valvola, la punta del pistone, e le superfici scorrevoli dell'economizzatore d'acqua calda. Riallacciare il gruppo comando (Fig B).

B. Montaggio

- N.B: Perno di stearina.
- Da essere lubrificato con silicone.

C. Rettifica della leva

D. La cartuccia Mora Turbo-Jet riduce del 50% il consumo dell'acqua.

E. Sostituzione del pistone o leva.

F. Montaggio.

G. Rettifica dell'economizzatore d'acqua calda.

- Allentare un poco il gruppo comando.
- Girare un po' la manopola.
- Girare la manopola fino ad ottenere la massima temperatura richiesta.
- Girare attentamente la manopola verso l'arresto dell'acqua fredda.
- Chiudere la manopola.

H. Mora Temp per lavabo.

I. Pistone e camicia.

NETERLANDS**Montagevoorschriften**

Andacht! Vooraleer de mengkraan aan te sluiten dienen de toevoerleidingen grondig gespoeld te worden.

Bij het monteren van de kraan, dient men de montageplaat over het leidingwerk heen te schuiven.

Aandacht! Bij het demonteren van het mechanisme loopt er water in de holte op de bodem van het kraanlichaam. Wanneer de kraan weer wordt gebruikt zal dit water door de pakking en langs de bevestigingsmoer worden uitgeperst. Na kortstondig gebruik zal deze "schijnbare" lekkage spoedig verdwijnen.

Onderhoudvoorschriften

De kraan geeft onvoldoende water. Oorzaak: de aerator is verstopt of er is een te geringe waterdruk.

A. Lekt langs uitloop of onder bedieningsknop, bij gesloten stand.(a)

Vervangen van de pakkingencylinder.

Hendel is moeizaam te bewegen. Oplossing: Demonteer het mechanisme (fig A). Reinig de spindel en warmwaterbegrenzer. Smeer de afdichtingspunten van de pakking, de buitenzijde van de spindel alsook de glijdende delen van de warmwaterbegrenzer (fig B). Hermonteren van het mechanisme

B. Montage

- Aandacht: begrenzingspin.
- Insmeren met silicone.

C. Instelling van de hendel

D. Mora Turbo-Jet.

E. Vervanging van de spindel of de hendel.

F. Montage.

G. Vervanging van de X-dichtingen.

- Storing. Lekt boven- of onderaan de draaibare uitloop.
- Draai de hendel naar de warmwateraanslag en houd de hendel vast tijdens het losschroeven van het mechanisme. Schroef de mechanismekoppeling af en verwijder het mechanisme (zie fig. B).
- Verwijder de draaibare uitloop.
- Vervang de X-dichtingen.

H.

I. Instelling van de warmwateraanslag

- Schroef het mechanisme lichtjes los, de koud- en warmwateraanslag is nog merkbaar.
- De hendel een weinig draaien.
- De hendel draaien tot de gewenste temperatuur is bereikt.
- De hendel voorzichtig draaien naar de koudwateraanslag.
- Span het mechanisme terug aan.

J. Mora Temp voor wastafel en keuken. Afsluiting voor vaatwasmachine.

K. Spindel

Bij vorstgevaar (bijvoorbeeld in een onverwarmde garage): Laat het water uit de leiding en de mengkraan weglopen. Demonteer de mengkraan.

E. Männän ja vivun vaihto.

F. Asennus.

G. Lämpimän veden rajoitus.

- Löysää kansimutteria.
- Käännä vipu oikealle.
- Käännä vipua vasemmalle kunnes tavoitelämpötila saavutetaan.
- Käännä vipua varovasti oikealle kylmävesirajoittimeen asti.
- Kiristä kansimutteri.

H. Mora Temp pesuallashana.

I. Säätömäntä ja -sylinteri.ii

Jäätymisen uhatessa: (esim. lämmittämättömässä vapaa-ajanasunnossa) Putket ja sekoittaja täytyy tyhjentää vedestä. Irrota sekoittaja.