

INJUSTERINGSVENTIL SERIE GOP830



GOP830
DN20 DN25 DN32

ESBE:s Injusteringsventil serie GOP830 används för att balansera flöden i värme- och kylsystem.

APPLIKATION

Injusteringsventil serie GOP830 är lämplig för manuell balansering av flödet i värme- och kylsystem.

Serie GOP830 ska dimensioneras till 50–80 % av maximalt flöde för det dimensionerade flödet. Den dimensioneras med nomogram eller handhjul.

Balansventilerna är utrustade med mätpunkt (port/nippel) och lägesindikator.

Minsta rekommenderade differentialtryck är 2 kPa.

INSTÄLLNING

Handhjulet är utrustat med digital avläsning som visar antalet hela och tiondelar av varv. Kapacitetsvärdet (Kv) visas i tabellformat. När inställningen är klar låses ventilens inställningsvärde genom att man skruvar ner den inre spindeln till sitt ändläge med en 3 mm insexnyckel.

Efter låsning kan ventilen stängas för underhåll av den anslutna kretsen. Den kan dock inte öppnas till ett högre Kv-värde än det inställda. Handhjulet kan låsas för att förhindra att inställningen av balanseringsvärdet ändras.

MÄTNING

Flödet kan avläsas genom att man ansluter ett balanseringsinstrument till ventilens mätpunkter och mäter differentialtrycket. Detta omvandlas sedan till ett flöde med hjälp av ett tryckfallskurva eller läses av direkt i balanseringsinstrumentet.

Mättnoggrannheten är högst när ventilen är helt öppen. Därför rekommenderas det att man väljer en ventil som är öppen minst 3 hela varv.

AVTAPPNING

Injusteringsventilerna i serien GOP830 är inte utrustade med någon avtappningsventil.

MONTERING

Monteringsriktningen visas tydligt med en pil på ventilhuset. Pilen ska peka i flödesriktningen.

TEKNISKA DATA

Tryckklass: _____ PN 20
 Differentialtryck: _____ max. 10 bar
 _____ min. 2 kPa
 Stängningstryck: _____ max. 200 kPa
 Medietemperatur, kontinuerligt: _____ max. 120 °C
 _____ min. -20 °C
 Medium: _____ Värmevatten (enligt VDI 2035)
 Anslutningar: _____ Invändig gänga (G), ISO 228-1

Material

Ventilhus och övriga vätskeberörda metalldelar:

_____ Avzinkningsbeständig mässing

O-ringar: _____ EPDM

Ratt: _____ Polyamid

PED 2014/68/EU, artikel 4.3

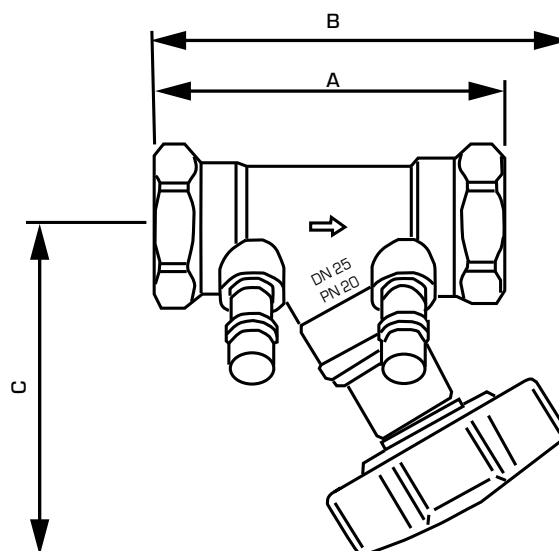

GOP830

SERIE GOP830

Art.nr.	Typ	DN	max. Kv	Dimension [mm]			Anslutning D	Vikt [kg]	RSK-nr.	Anmärkning
				A	B	C				
66101000	GOP831	20	5,1	90	114	95	G 3/4"	0,57	488 37 29	
66101100	GOP832	25	8,8	102	120	96	G 1"	0,75	488 37 30	
66101200	GOP833	32	13,1	120	127	96	G 1 1/4"	1,02	488 37 31	

INJUSTERINGSVENTIL

SERIE GOP830

KAPACITET

	Antal varv									
	1	2	3	4	5	6	7	8	9	10
DN20	0,34	0,60	0,83	1,13	1,55	2,10	2,90	3,85	4,50	5,10
DN25	0,48	0,77	1,03	1,50	2,30	3,60	5,00	6,50	7,90	8,80
DN32	0,79	1,32	1,80	2,70	4,10	5,90	7,80	9,70	11,50	13,10

PRECISION

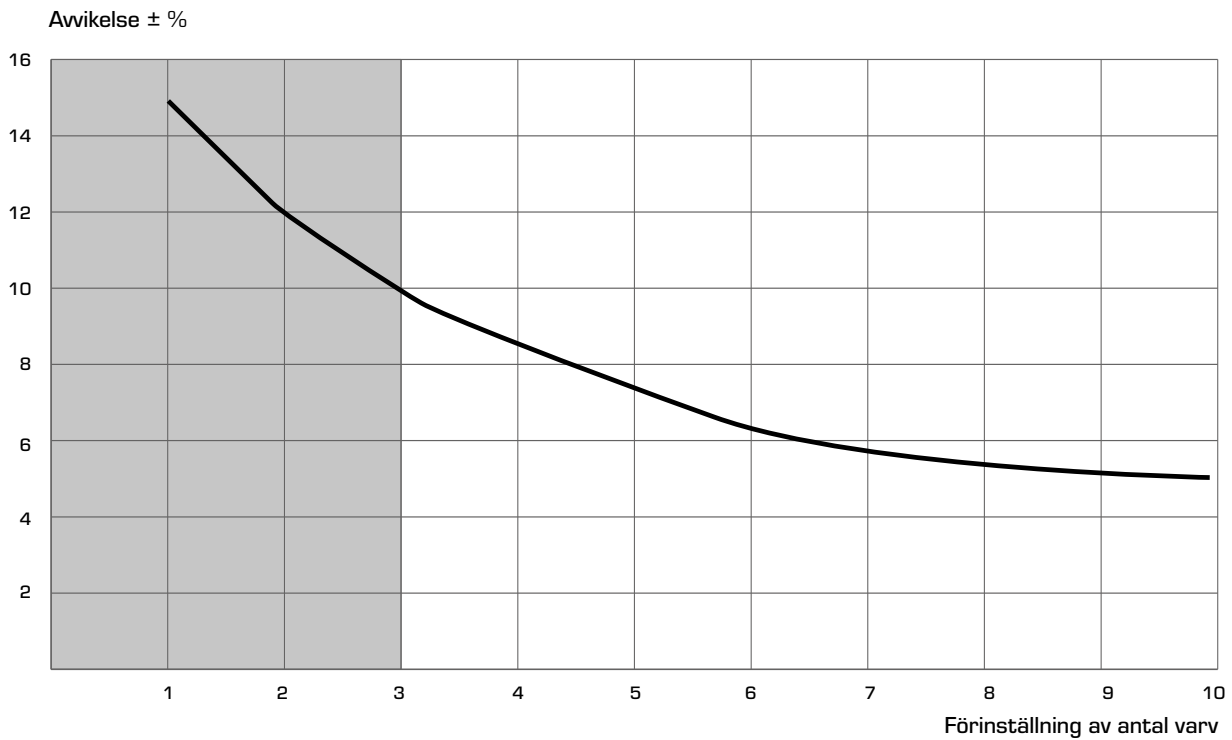

INJUSTERINGSVENTIL

SERIE GOP830

DIMENSIONERING

A. NÄR TRYCKFALLET ÄR OKÄNT

Om det erforderliga tryckfallet inte är känt, välj en ventil som ger det beräknade flödet vid ett tryckfall på cirka 5 kPa när ventilen är 80 % öppen. Detta är det minsta tryckfall som ger en tillförlitlig avläsning med balanseringsinstrumentet. Ventilerna kan strypas om ett högre tryckfall krävs.

B. NÄR FLÖDET OCH TRYCKFALLET ÄR KÄNDA

1. Bestäm det erforderliga flödet i kretsen (A) och tryckfallet (B).
2. Dra en linje mellan dessa två värden och läs av det önskade Kv-värdet (C) på Kv-skalan.
3. Bestäm ventilinställningen (varv) för den aktuella ventilen genom att dra en horisontell linje (D) från skärningspunkten på Kv-skalan till skalorna för öppningsvarv för den aktuella ventilen.
4. Vi rekommenderar att den valda ventilen är öppen minst 3 varv.

Exempel: en flödes hastighet på 0,55 l/s och ett tryckfall på 10 kPa ger ett Kv-värde på 6,4.
 Detta kräver att en DN25-ventil öppnas 7,9 varv.

