

SHUNTGRUPP

BIVALENT FUNKTION, SERIE GBA100



GBA111

GBA112

PRODUKTBESKRIVNING

ESBE-serien GBA100 är en shuntgrupp som är avsedd för värmecirkulationer där det krävs reglering av flödestemperaturen och effektiv användning av energi. Den är utrustad med två avstängningsventiler med termometrar, patronbackventil, högklassigt isolerskal och högeffektiv cirkulationspump. GBA100 levereras med en bivalent shuntventil och ställdon. Shuntgruppen säkerställer en effektiv energianvändning tack vare den bivalenta shuntventilen, och fungerar med de flesta regleringar på marknaden.

SERVICE OCH UNDERHÅLL

Shuntgruppen kräver inget underhåll vid normala förhållanden.

FÖRDELAR

- Effektiv energianvändning tack vare den bivalenta shuntventilen
- Klar att användas med de flesta regleringar på marknaden
- Högklassigt isolerskal
- One size fits all – automatisk anpassning

TILLBEHÖR

Se separata datablad för detaljerad information.

ESBE Fördelarbalk

Fördelarbalk för 2 eller 3 shuntgrupper. Med eller utan inbyggd separatorfunktion.

Art.nr.

66000100	_____	GMA121
66000200	_____	GMA131
66000300	_____	GMA221
66000400	_____	GMA231

PRODUKTSORTIMENT

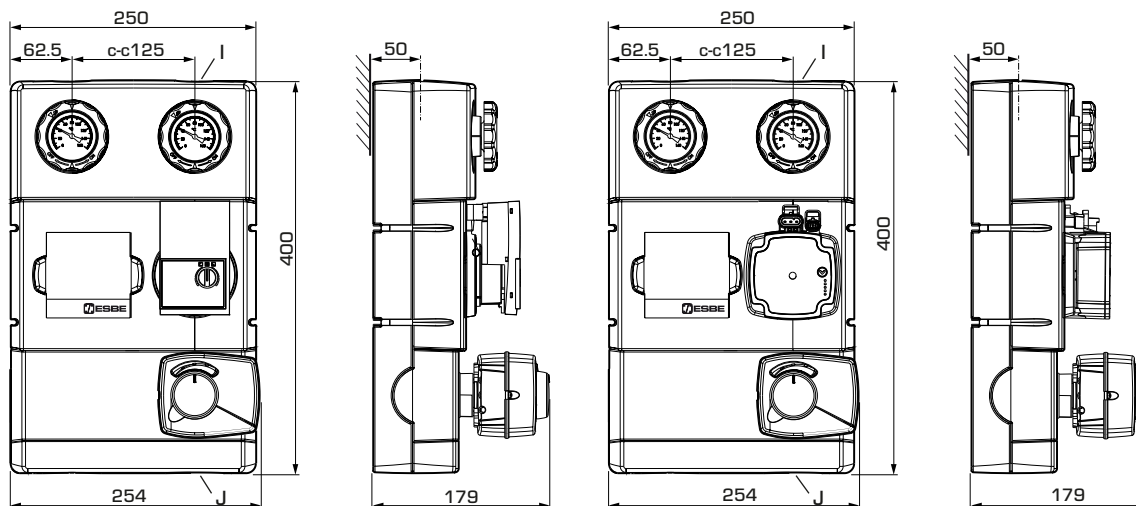

GBA111

GBA112

SERIE GBA100

Art.nr.	Referens	DN	Pump	Anslutning		Vikt [kg]	Anmärkning	RSK-nummer
				I	J			
61060100	GBA111	25	Wilo 25/6	Rp 1"	G 1½"	5.7		549 26 99
61060300		32	Wilo 25/7,5	Rp 1¼"	G 1½"	6.4		536 37 35
61060500	GBA112	25	Grundfos 25-50	Rp 1"	G 1½"	5.8		549 27 07
61060700		32	Grundfos 25-70	Rp 1¼"	G 1½"	6.5		536 37 39

SHUNTGRUPP

BIVALENT FUNKTION, SERIE GBA100

TEKNISKA DATA

 Besök esbe.eu för mer information.

Shuntgruppen, allmänt:

Tryckklass: _____ PN 6
 Medietemperatur: _____ max. +110 °C
 _____ min. 0 °C
 Omgivningstemperatur: _____ max. +50 °C
 _____ min. 0 °C
 Arbetstryck: _____ 0.6 MPa (6 bar)
 Koppelsatser: _____ Invändig gänga (Rp), EN 10226-1
 _____ Utvändig gänga (G), ISO 228/1

Isolering: _____ EPP λ 0.036 W/mK
 Media: _____ Värmevatten (enligt VDI2035)
 _____ Vatten/glykol-blandningar, max. 50 %
 (vid mer än 20 % tillsats måste pumpdata kontrolleras)
 _____ Vatten/etanol-blandningar, max. 28 %

Den inbyggda bivalenta shuntventilen:

Max. differensstryck: _____ 100 kPa (1 bar)
 Stängningstryck: _____ 200 kPa (2 bar)
 Reglerområde Kv^{max}/Kv^{min} , A-AB: _____ 100
 Läckage i % av flödet*: _____ < 0.5 %
 * Differensstryck 100kPa (1 bar)

Material, i kontakt med vatten:

Komponenter i: _____ Messing, gjutjärn, stål
 Tätningsmaterial i: _____ PTFE, aramidfiber, EPDM

Konformitet och certifikat:
 PED 2014/68/EU, artikel 4.3

 LVD 2014/35/EU
 EMC 2014/30/EU
 RoHS 2011/65/EU



ErP 2009/125/EC
 ErP 2015
 EnEV2014
 EnEV2014

KARAKTERISTIKDIAGRAM

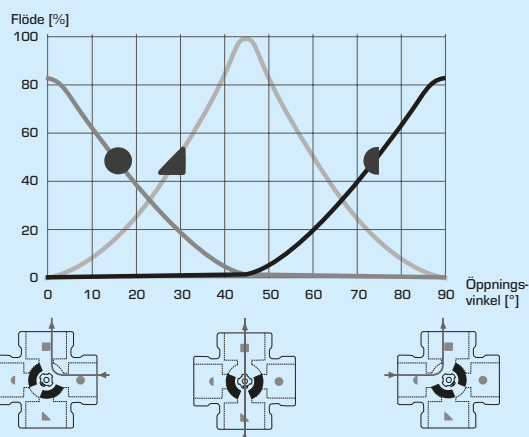

Inbyggt ställdon:

Ställdon typ: _____ ARA661
 Styrsignal: _____ 3-punkt
 Strömförsörjning: _____ 230 ± 10 % V AC, 50 Hz
 Effektförbrukning: _____ 5 VA
 Gångtid 90°: _____ 120s
 Kapslingsklass: _____ IP41
 Skyddsklass: _____ II

STÄLLDONETS KABLAGE *

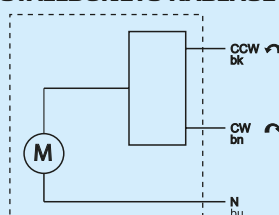

Inbyggd cirkulationspump:

Strömförsörjning: _____ 230 ± 10% V AC, 50/60 Hz
 Effektförbrukning - Wilo 25/6: _____ 3-45 W
 - Wilo 25/7,5 _____ 3-76 W
 - Grundfos 25-50: _____ 2-34 W
 - Grundfos 25-70: _____ 2-53 W
 Kapslingsklass: _____ IP X4D
 Isolerklass: _____ F

PUMPKABLAGE *

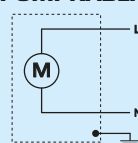

* Ställdon och cirkulationspump ska föregås av en allpolig brytare i den fasta installationen.

SHUNTGRUPP

BIVALENT FUNKTION, SERIE GBA100

DIMENSIONERING, PUMPKAPACITETSDIAGRAM

Exempel: Starta med värmekretsens uppvärmningsbehov (t.ex. 25 kW) och gå horisontellt åt höger i diagrammet till $\Delta t = 15^\circ\text{C}$ (differensen mellan värmekretsens flödestemperatur och returtemperatur). Sedan går du uppåt till arbetspunkten och avläser pumpens tillgängliga tryck till vänster: $\Delta p = 45\text{ kPa}$.

SERIE GBA100 – tillgängligt tryck, Wilo-pump

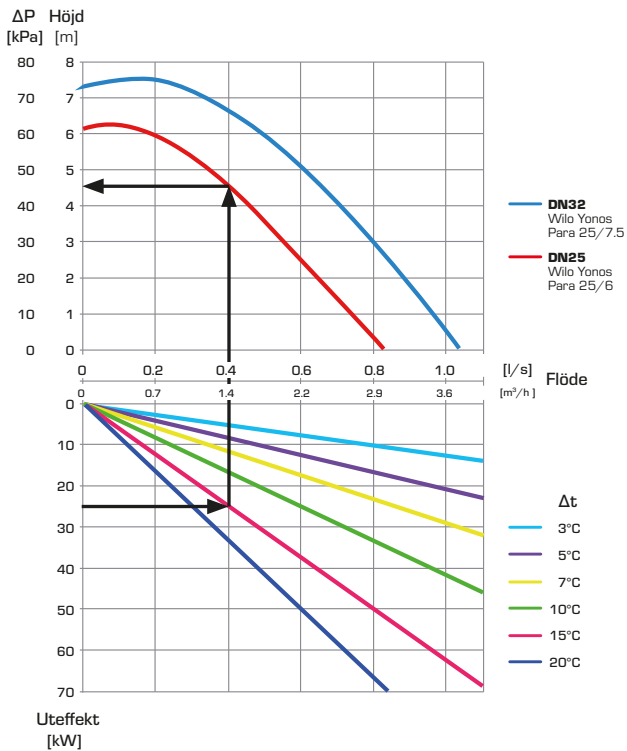

SERIE GBA100 – tillgängligt tryck, Grundfos-pump

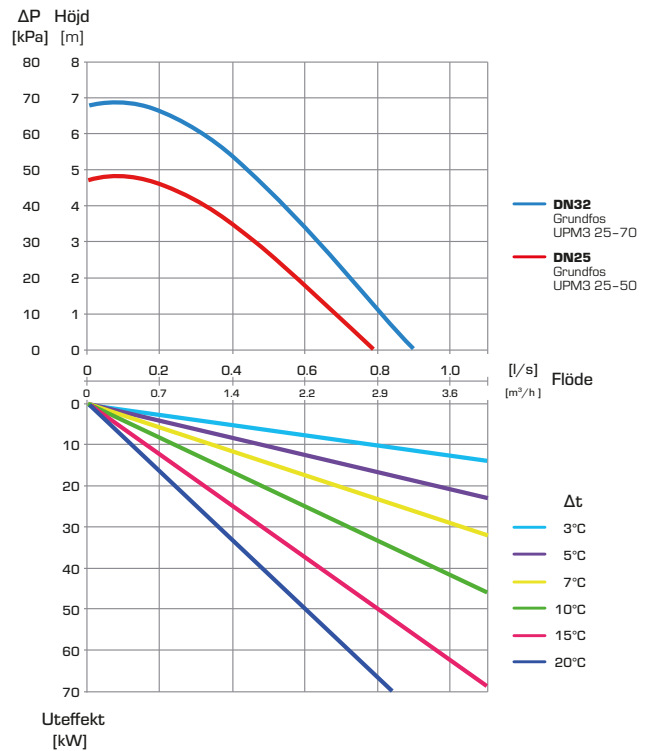

SHUNTGRUPP

BIVALENT FUNKTION, SERIE GBA100

INSTALLATIONSEXEMPEL

