

Sanisub ZPK

Sanisub ZPK är en källarpump tillgänglig i två modeller, designad för att pumpa vatten från källare, garage och regnvattenbrunnar. Den klarar hett vatten upp till 90°C under korta perioder. Pumpen aktiveras automatiskt av en justerbar flottör och kan lyfta vatten upp till 10 m med partiklar från 10 till 30 mm. Alla versioner levereras med en 90° anslutningsböj (DN25 eller DN32 beroende på modell) och en 10 m strömkabel med kontakt.

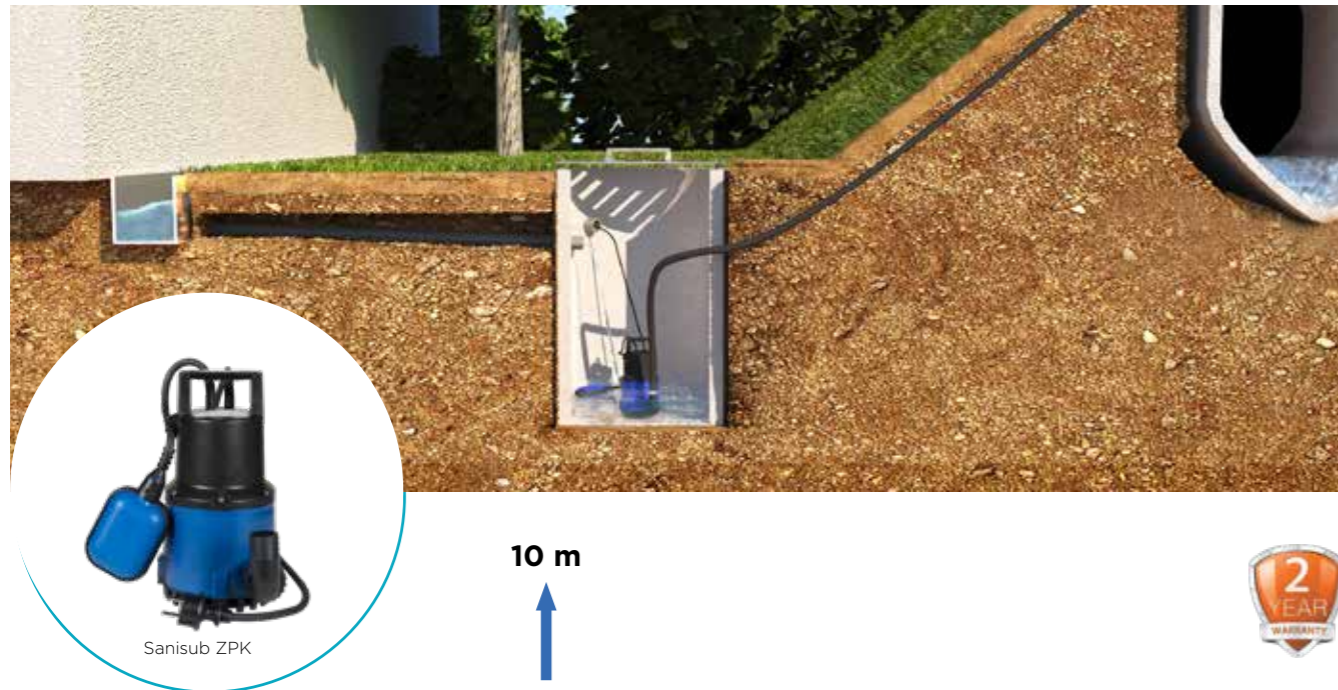

PRESTANDA

- Max. lyfthöjd : 10 m
- Max. flödes hastighet : 10 m³/h

FÖRPACKNING INNEHÅLLER

90° anslutningsböj (30 A DN 25, 40 A DN 32), backventil, 10 m strömkabel.

PRODUKTFÖRDELAR

- Lyfthöjd upp till 10 m
- Kan pumpa vatten med partikelstorlek från 10 mm till 30 mm
- Vattentålighet upp till 90°C (kortare perioder - max 5 min)
- Justerbar aktiveringshöjd tack vare kabelns fästögla (ZPK 30 A och ZPK 40 A)

PRESTANDAKURVA

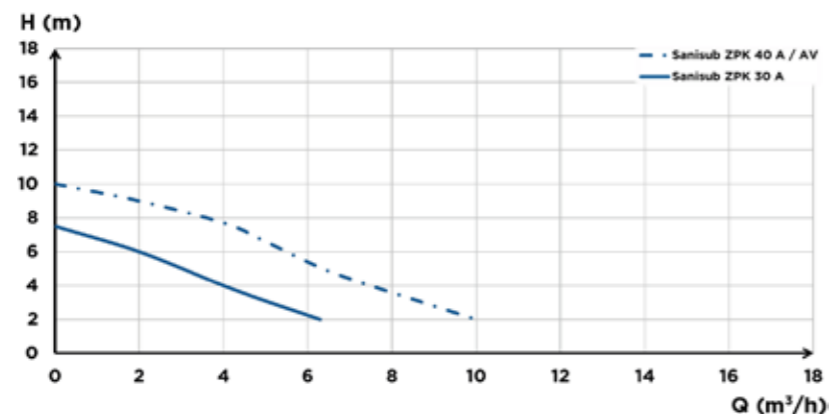

DIMENSIONER

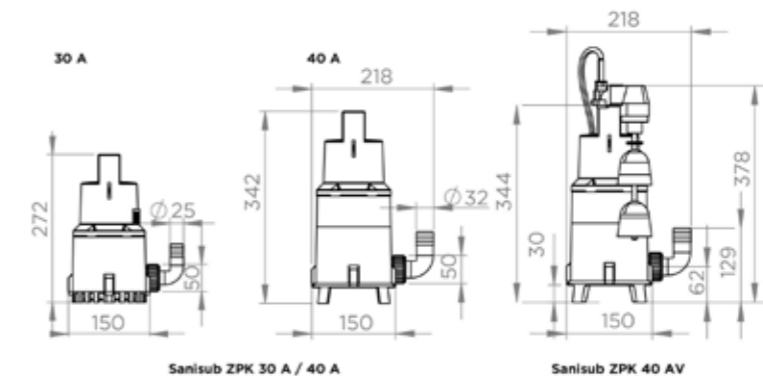

	Sanisub ZPK 30 A	Sanisub ZPK 40 A	Sanisub ZPK 40 AV
Aktiveringstyp	Flytande	Flytande	Flytande
Material			
Axel	Rostfritt stål	Rostfritt stål	Rostfritt stål
Pumphus	PP GF	PP GF	PP GF
Tätning	kol/keramik	kol/keramik	kol/keramik
Motorhus	Rostfritt stål	Rostfritt stål	Rostfritt stål
Impellertyp	PA 6 GF	PA 6 GF	PA 6 GF
Elektriska egenskaper			
Spänning (V)	230	230	230
Frekvens (Hz)	50-60	50-60	50-60
Absorberad effekt P1 (W)	300	850	850
Levererad effekt P2 (W)	130	430	430
RPM (varv per minut)	2800	2800	2800
EI-KLASS	I	I	I
Nedsänkingsdjup (m)	5	5	5
Strömkabel: Längd (m)	10	10	10
Hydraulik			
Max. Tryckhöjd (m)	7.5	10	10
Max. Flödes hastighet (m ³ /h)	7	10	10
Utløpsdiameter DN	25	32	32
Utløpsdiameter G (inch)	1 ¹ / ₄	1 ¹ / ₄	1 ¹ / ₄
Partikelstorlek (mm)	10	30	30
Maximal tillåten vätsketemperatur (5 min)	90 °C	90 °C	90 °C
impellertyp	multikanal	multikanal	multikanal
Identifiering och logistik			
Paketvikt (kg)	4.48	6.43	6.60
EAN-kod	3308815081434	3308815081441	3308815085937
Produktkod	SANISUB-001	SANISUB-002	SANISUB-013