

Bentone B45 RME

8,5-45,5 kg/h (101-540 kW)

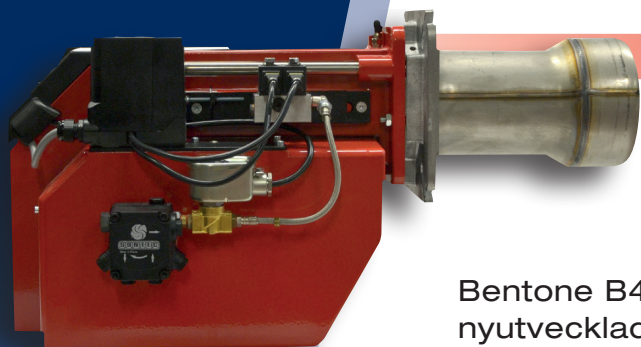

Bentone B45A 2.2 RME (Rapsmetylester) är en nyutvecklad modern brännare konstruerad att uppfylla dagens och morgondagens miljö och ekonomikrav för standardbrännare. Avsedd för biodiesel som uppfyller den europeiska standarden EN 142 14.

Brännaren kan användas för traditionell uppvärmning av bostadshus och fastigheter, både för industriella applikationer och mobila enheter.

B45A 2.2 är en RME brännare, byggd med två munstycken för 2-steps reglering. Rostfria munstycken rekommenderas.

Denna brännare klarar miljöregler och utmanande oljeviskositet. Samtidigt har den en mycket liten eller ingen påverkan på den globala uppvärmningen.

Brännaren levereras komplett med oljeledningar/ filter resistent mot RME, anslutningsfläns, packningar och underhållsinstruktioner.

FAME:
fettsyrametylester
är biodiesel
framställd genom
omförestring av
vegetabiliska eller
animaliska oljor.

RME:
rapsmetylester
är biodiesel
framställd genom
omförestring av
rapsolja.

Fördelar B45A 2.2 RME

- Konstruerad enligt EN 267
- Påmonterad automatik med standardkomponenter
- Försedd med eurostecker för snabb och säker elinstallation
- Utformad så att största servicevänlighet uppnås
- Hög verkningsgrad med konstanta förbränningsvärden ger låg driftskostnad
- Genom brännarens konstruktion erhålls ett stort arbetsområde
- Högklassig magnetventil som säkerställer en god funktion
- Skattebefriat bränsle RME 100
- Ingen tankbesiktning erfordras

Typ		B45
Modell	RSK: 6355837	B45A2.2 RME
Kapacitet	kg/h	8,5-45,5
Effekt	kW	101-540
Motor	V/Hz/W	230/50/450
Eldningsautomat		LMO24
Oljepump		DV67C
Oljefilter		3/8"
Luftreglering		spjällmotor
Vikt brutto/netto	kg	34
Volym	m ³	0,22

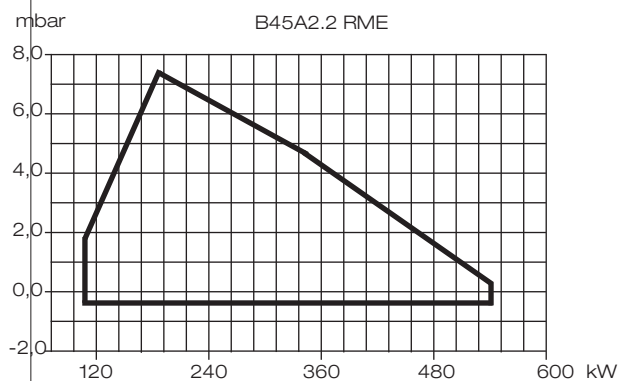

Mått	mm
A	262
B	515
C	∅ 162
D	∅ 134
E ₁ Standard	238
E ₂ Långt utförande - offererar	338
F	480
G	252
H	328
J	335

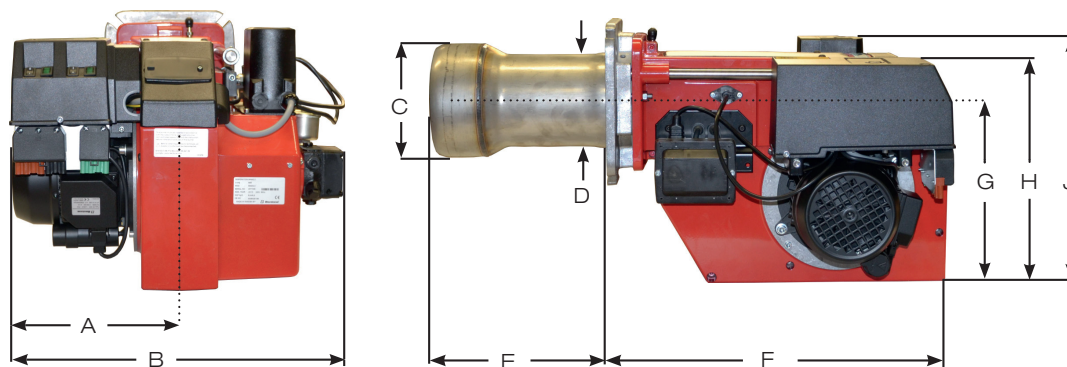

Tillbehör RME/FAME

1		1	Oljemängdsmätare VZO4 med pulsmätare	11921606
		2	Oljeavluftare Twin Bio 3/8"utv - 3/8"inv	11748905
3			G ¹ / ₄ " 1500 G ³ / ₈ "	12083001
			G ³ / ₈ " 1000 G ³ / ₈ "	12083002
			G ³ / ₈ " 500 G ³ / ₈ "	12083003
			G ¹ / ₄ " 900 G ¹ / ₄ "	12083005
4			G ³ / ₈ " x R ¹ / ₄ "	11027901
			G ³ / ₈ " x R ³ / ₈ "	11027902
			G ³ / ₈ " x R ¹ / ₈ "	11027904
5			Fövärmare HL100	12082701
			Fäste, fövärmare	1208260105
6		6	Transportpump ALM 25	12108401
7		7	Överströmningsventil G ¹ / ₂ " 0,2-2bar IP44	12108301
8			Oljefilter med korg	12108501
			Filterkorg grov 380µm	12108522
9			Dubbeltermostat, Drift Dykrör 120 mm, ¹ / ₂ "	12076001
			Enkeltermostat, Regler Dykrör 100 mm, ¹ / ₂ "	12075901
10				

Bioolja 900L/ 1500L - offereras

