

Dragsäker universalkoppling

Produktbeskrivning

- Enligt EN 14525
- Fläns enligt EN 1092-2 PN10/16
- Hus och gland av segjärn EN-GSJ-400 epoxipulverbelagda
- Flexibel packning enligt EN-681-1 (godkänt för dricksvatten)
- Flexibel **Synoflex** ring av POM
- Låskilar av korrosionsfritt material. Varje stödelement innehar ett låsbleck
- Bultar och muttrar av rostfritt stål, belagda för att förhindra skärning
- Bulthuvudets låsanordning i rostfritt stål A4, med skydd av elastomer
- Bultar vändbara 180°
- Distanshylsa av plast
- Avvinkling max. 8° (+/- 4° varje sida)
- Tät- och dragsäker på PE-rör SDR11 utan stödhylsa. För PE-rör SDR17 rekommenderas användning av stödhylsa

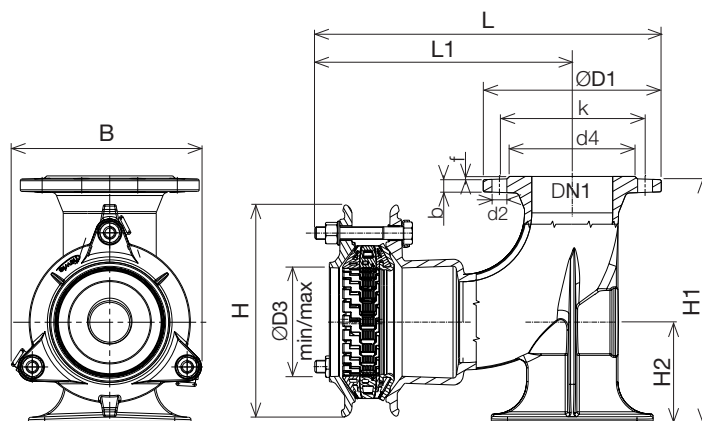

Certifikat



Fläns DN1	Muff DN	PN	Fläns				Bultar (Fläns)				B	H	H1	H2	L	L1	Rör ØD3 min / max	Bultar	Vikt kg	RSK nr
			ØD1	b	k	d4	f	Qty.	Gänga	d2										
80	80	16	198	14	160	133	4	8	M 16	19	171	204	275	110	363	263	85 -105	3xM12-80	14,0	4211384
100	100		220	14	180	153	4	8	M 16	19	226	260	305	125	422	312	104 - 132	3xM16-100	19,6	4211385