

Injusteringsventil STVU 10-50



Användningsområde

Injusteringsventilen STVU används för att justera och balansera flöden i värme och kylsystem. Till exempel i stam, stigar, grenledningar, shuntgrupper och kylbafflar.



Beskrivning

STVU utan mättutag och avtappning levereras invändigt gängad. Ratten är försedd med digital avläsning. Ventilen ställs in för önskat flöde eller k_V -värde enligt diagram med hjälp av ratten. Efter färdig inställning läses ventilens inställda värde. Detta görs genom att innerspindelen skruvas ned i sitt ändläge med en 4 mm insexnyckel. Efter låsning kan ventilen stängas men dock ej öppnas till högre k_V -värde än det inställda. Ratten kan plomberas enligt figur.

För maximal mätnoggranhet monteras ventilen med en rak rörlängd av 5 gånger rördiametern före ventilen och 2 gånger efter (se bild till höger).

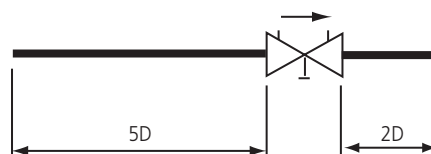
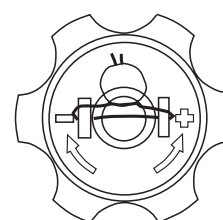

Tekniska data

Tryckklass

PN20

Max temperatur

120°C

Min temperatur

-20°C

Max stängningstryck

200 kPa

Min differenstryck

5 kPa

Rekommenderat tryckfall vid dimensionerad ventil

5-10 kPa

Material

Mässing Avzinkningsfri

Packningar EPDM

Måttuppgifter

	Dim	A	B	C	Vikt /kg
DN 10	10	80	108	95	0,47
DN 15	15	86	111	95	0,53
DN 20	20	90	114	95	0,57
DN 25	25	102	120	96	0,76
DN 32	32	120	127	96	1,05
DN 40	40	132	139	108	1,45
DN 50	50	154	148	111	2,25

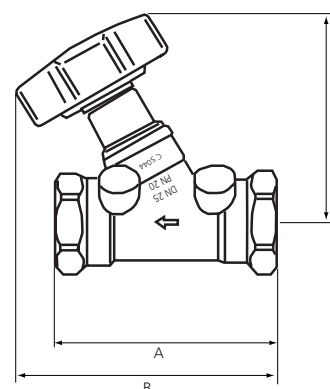

Inställning

Ventilen ställs in med hjälp av ratten till önskat flöde eller kv-värde enligt diagram.

Efter färdig inställning låses ventilens inställda värde. Detta görs genom att innerspindelen skruvas ned i sitt ändläge med en 4 mm insexnyckel.

Efter låsning kan ventilen stängas men dock ej öppnas till högre kv-värde än det inställda.

kv-värde

Antal varv	DN10	DN15	DN20	DN25	DN32	DN40	DN50
1	0,11	0,18	0,34	0,48	0,79	1,20	2,00
2	0,18	0,32	0,60	0,77	1,32	2,05	3,60
3	0,27	0,45	0,83	1,03	1,80	2,80	5,20
4	0,41	0,62	1,13	1,50	2,70	4,10	7,60
5	0,65	0,86	1,55	2,30	4,10	6,20	11,90
6	1,02	1,17	2,10	3,60	5,90	8,90	16,70
7	1,78	1,62	2,90	5,00	7,80	12,00	21,20
8	2,30	2,55	3,85	6,50	9,70	14,70	25,00
9	2,60	3,15	4,50	7,90	11,50	17,10	28,60
10	2,80	3,55	5,10	8,80	13,10	19,50	31,50

Beställningsbeteckningar

RSK nr.	Art.nr.	Benämning	Beskrivning
489 25 58	3250003	STVU 10	Injusteringsventil gängad utan avtappning
489 25 59	3250103	STVU 15	Injusteringsventil gängad utan avtappning
489 25 60	3250203	STVU 20	Injusteringsventil gängad utan avtappning
489 25 61	3250303	STVU 25	Injusteringsventil gängad utan avtappning
489 25 62	3250403	STVU 32	Injusteringsventil gängad utan avtappning
489 25 63	3250503	STVU 40	Injusteringsventil gängad utan avtappning
489 25 64	3250603	STVU 50	Injusteringsventil gängad utan avtappning

Vi förbehåller oss rätten att ändra produkterna utan föregående varsel.

Inställning antal varv

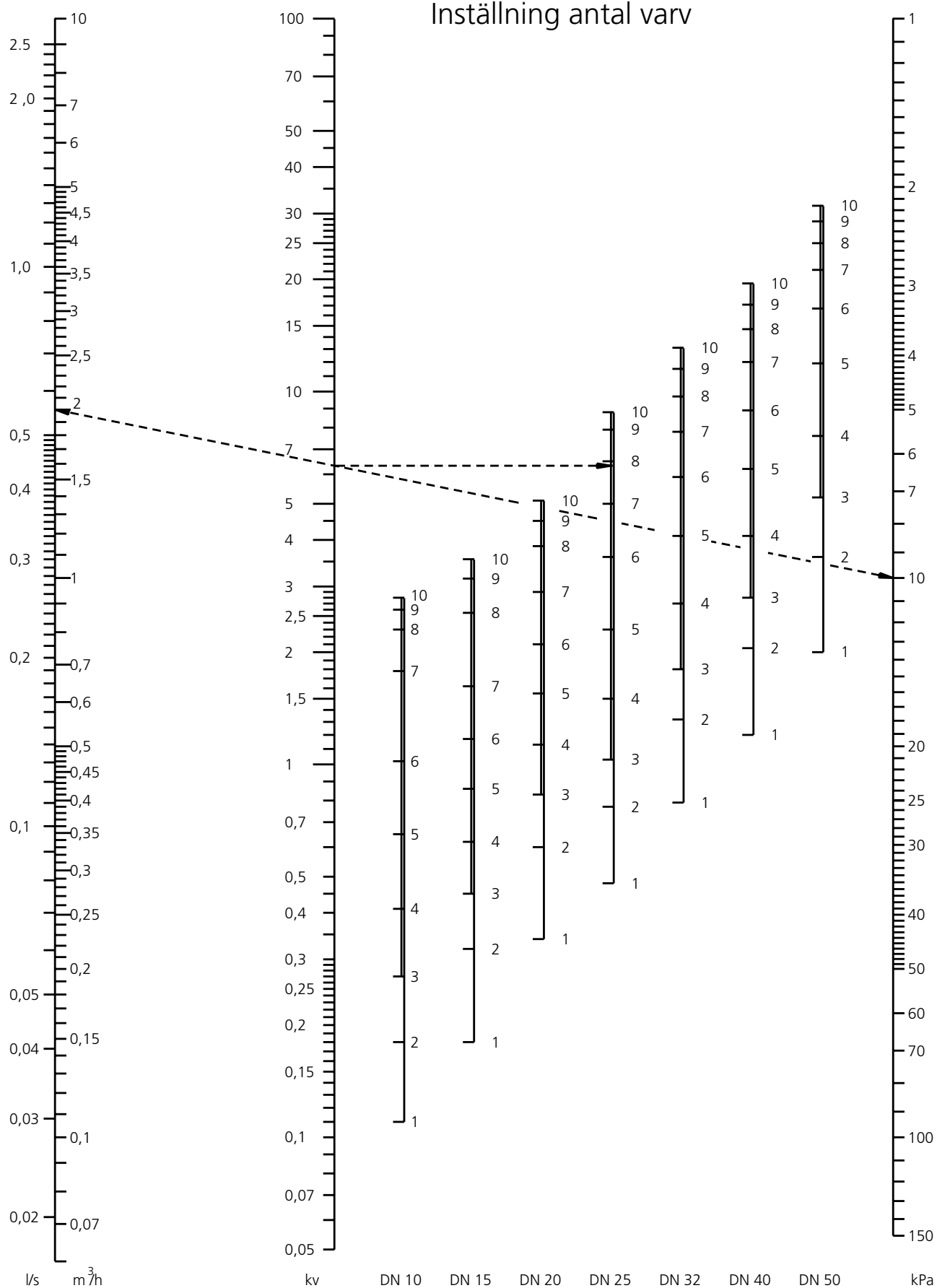

Vi rekommenderar ett tryckfall på 5-10 kPa vid dimensionerad ventil.