



## **Bentone B 55**

14,0 - 67,0 kg/h (166-795kW)

## **Bentone B 65**

24,0-99,0 kg/h (285-1174kW)

B 55 och B 65 är brännare i Bentones monoblock-program för industrier och fastigheter.

Brännaren kan arbeta enligt 2- eller 3-steps principen. 2-stepsbrännaren är uppbyggd med två munstycken för effekterreglering.

3-stepsbrännaren är uppbyggd med tre munstycken för effekterreglering. Vid 3-stepsreglering rekommenderas en elektronisk termostat för effekterreglering.

Miljöbestämmelserna och förändringar i oljans viskositet ställer stora krav vid tillverkning av oljebrännare. BEO-serien uppfyller dagens och morgondagens miljö- och ekonomikrav för standardbrännare.

Brännarna levereras kompletta och internt färdigkopplade inklusive 2 st flexibla oljeslangar (1500 mm), fästfläns, packning och manöverbrytare för respektive steg och driftinstruktion.

### **Fördelar B 55 och B 65**

- Konstruerad och godkänd enligt EN 267.
- Påmonterad automatik med standardkomponenter.
- Försedd med eurostecker för snabb och säker elinstallation.
- Aktiv bromsskiveoptimering till maxlast är standard för optimal förbränning.
- 2-stepsbrännare med två munstycken eller 3-stepsreglering med tre munstycken.
- Ljudisolerat luftintag.
- Utformad så att största servicevänlighet uppnås.
- Hög verkningsgrad med konstanta förbränningsvärden ger låg driftskostnad.
- Signallampor församtliga steg är standard.
- Genom brännarens konstruktion erhålls ett stort arbetsområde.

Typ		B 55		B 65	
Modell		B 55-2R	B 55-3R	B 65-2R	B 65-3R
Kapacitet	kg/h	14-67	14-64	24-99	24-99
	kW	166-795	166-759	285-1174	285-1174
Motor	V/ Hz/W	230-400/50/750		230-400/50/1500	
Eldningsautomat		Siemens			
Oljepump		Danfoss			
Regulator RT16		★			
Vikt	kg/h	50			
Volym	m <sup>3</sup> c.	0,30			

★Tillbehör

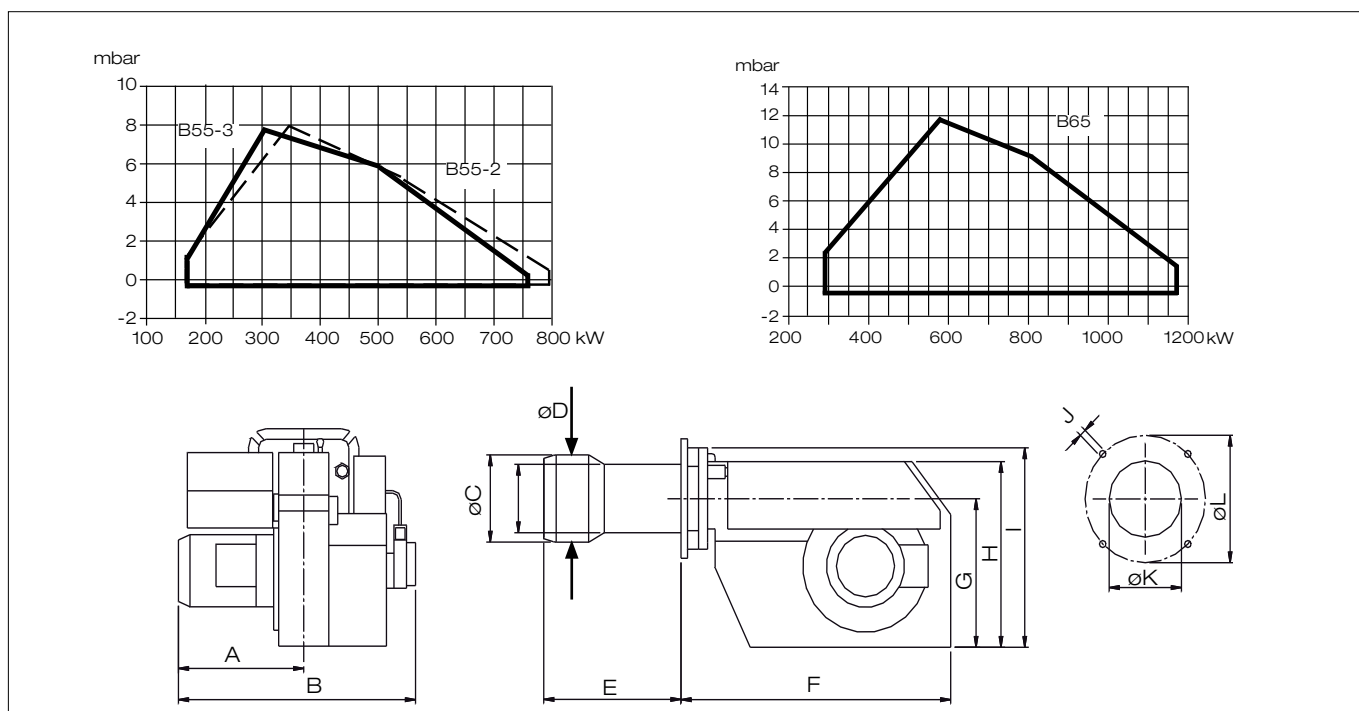

	A	B	øC	øD	E	F	G	H	I	J	øK	øL
B 55	290	595	160	155	★	610	321	400	405	M12	(160)165	(226)254-295
B 65	290	595	200	155	★	610	321	400	405	M12	(160)165	(226)254-295

	B55	B65
★ Brännarrörlängd	273	258
	373	358
	473	458

### Varianter av B 55, B 65

	2-Munstycke	3-Munstycke	Spjällmotor	Hydralisk insatsreglering
B 55-2R	•		•	•
B 55-3R		•	•	•
B 65-2R	•		•	•
B 65-3R		•	•	•

+46 372 867 00 Fax +46 372 823 19  
[www.bentone.com](http://www.bentone.com)  
 Box 309, 341 26 Ljungby

