



Bentone B 70

41,0-139,0 kg/h (486-1649 kW)

Bentone B 80

50,0-214,0 kg/h (593-2538 kW)

B 70 och B 80 är brännare i Bentones monoblock-program för industrier och fastigheter.

Brännarna kan arbeta enligt 2- eller 3-steps principen.

Vid 2-stepsreglering används första munstycket som hjälpstart för att uppnå en mjuk och pulsationsfri start.

Vid 3-stepsreglering rekommenderas en elektronisk termostat för effektreglering.

Miljöbestämmelserna och förändringar i oljans viskositet ställer stora krav vid tillverkning av oljebrännare. B 70 och B 80 uppfyller dagens miljö- och ekonomikrav för standardbrännare.

Brännarna levereras kompletta och internt färdigkopplade inklusive 2 st flexibla oljeslangar (1500 mm), fästfläns, packning och manöverbrytare, för respektive steg och driftinstruktion.

Fördelar Bentone B 70 och B 80

- Konstruerad och godkänd enligt EN 267
- Påmonterad automatik med standardkomponenter
- Försedd med eurostecker för snabb och säker elinstallation
- Aktiv bromsskiveoptimering till maxlast är standard för optimal förbränning
- 2- eller 3-stepsreglering med tre munstycken
- Ljudisolerat luftintag
- Utformad så att största servicevänlighet uppnås
- Hög verkningsgrad med konstanta förbränningsvärden ger låg driftskostnad
- Signallampor för samtliga steg är standard
- Genom brännarens konstruktion erhålls ett stort arbetsområde

Typ		B 70	B 80
Modell		B 70-3	B 80-3
	kg/h	41,0-139,0	50,0-214,0
	kW	486-1649	593-2538
Motor	V/Hz/W/A	420/50-60/3000/3,0	420/50-60/5500/5,5
Eldningsautomat		Siemens	
Oljepump		Danfoss	
Bromsskiveoptimering		•	
Termostat RT16		★	
RSK		637 37 58	637 37 59
Vikt	kg c:a	127	150
Volym	m ³ c:a	0,9	0,9

• Standard ★Tillbehör

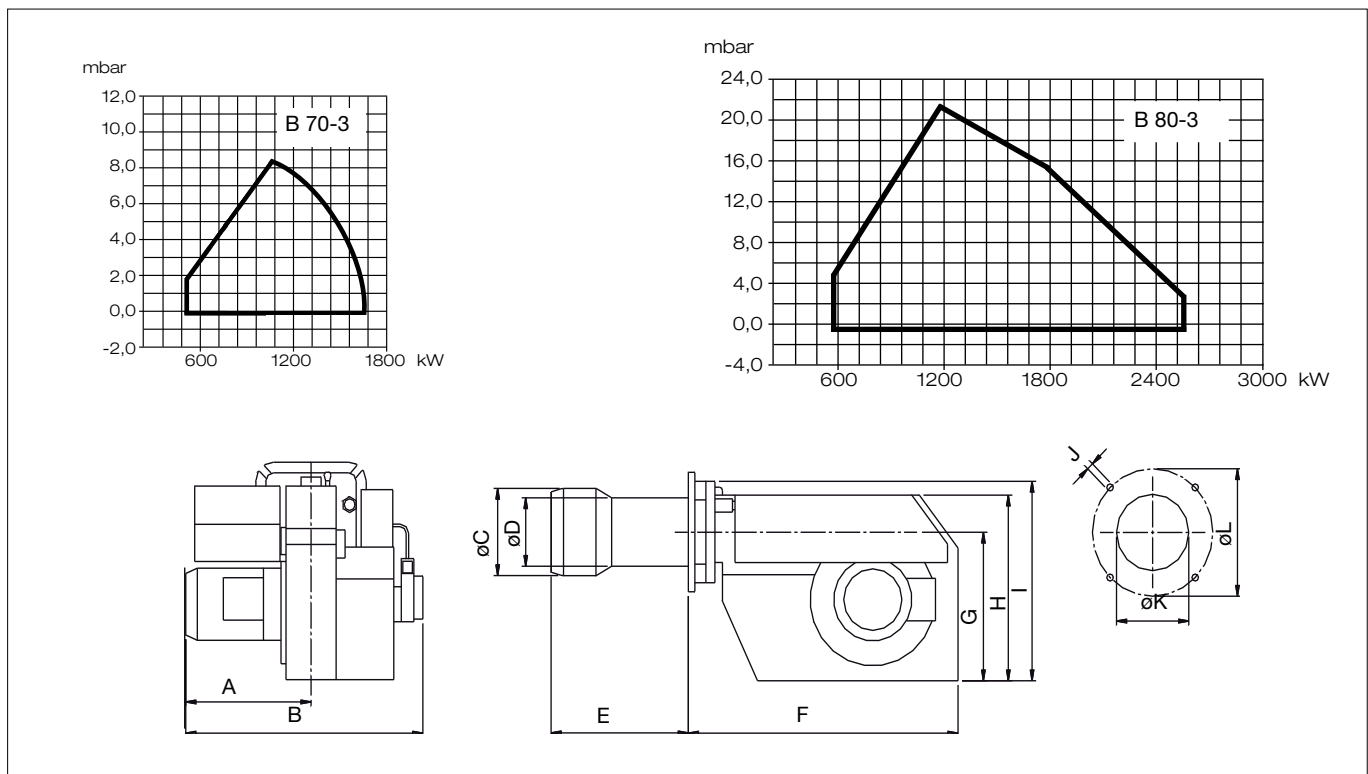

	A	B	øC	øD	E	F	G	H	I	J	øK	øL
B 70-2/3	425	805	220	205	★	730	408	504	538	M12	205,5	310-380
B 80-2/3	435	815	261	205	★	730	408	504	538	M12	205,5	310-380

	B 70-3	B 80-3
★ Brännarrörlängder mm	524	556
	624	656
• Standard	324	356