

## Bentone BG 300

60-190 kW

## Bentone BG 400

60-318 kW



BG 300 och BG 400 är brännare i Bentones monoblock-program för industrier och fastigheter.

BG 300 och BG 400 finns i 1- stegs, 2- stegs alternativt modulerande utförande.

Brännarna kan med fördel regleras som 2-stegs glidande. Vid denna reglering används en modulerande gasbrännare.

Miljöbestämmelserna för gasbrännare ställer stora krav vid tillverkningen. BG-serien uppfyller dagens miljö- och ekonomikrav för standardbrännare.

Brännarna levereras kompletta och internt färdigkopplade inkl. lufttrycksvakt, multiblock (två ventiler, regulator, gas-tryckvakt, gasfilter), avstängningsventil, fläns, packning och driftinstruktion.

Reglerande brännare utrustas med manöverbrytare för respektive steg.

**Vid användning av biogas skall alltid Bentone kontaktas.**

### Fördelar Bentone BG 300 och BG 400

- Konstruerad och godkänd enligt EN 676.
- Påmonterad automatik med standardkomponenter.
- Försedd med eurostecker för snabb och säker elinstallation.
- Multiblock med dubbla ventiler klass A.
- Ställbar bromsskiva för optimal förbränning.
- Gasanslutning i höger- eller vänsterutförande.
- Utrustad med svängfläns för att öka service vänligheten.
- Hög verkningsgrad med konstanta förbränningsvärden ger låg driftskostnad.
- Genom brännarens konstruktion erhålls ett stort arbetsområde.
- Finns för naturgas och LPG
- Ett och samma utförande oavsett naturgas eller LPG

| Typ                   |                    | BG 300             |         |        | BG 400         |         |        |
|-----------------------|--------------------|--------------------|---------|--------|----------------|---------|--------|
| Modell                |                    | BG 300             | BG300-2 | BG300M | BG 400         | BG400-2 | BG400M |
|                       | kW                 | 60-190             |         |        | 60-318         |         |        |
| Motor                 | V/Hz/W/A           | 230/50-60/180/1,1  |         |        | 230/50/250/1,1 |         |        |
| Eldningsautomat       |                    | Siemens            |         |        |                |         |        |
| Max. anslutningstryck | mbar               | 360                |         |        |                |         |        |
| Armatyr               |                    | Dungs GasMultiBloc |         |        |                |         |        |
| Övervakning           |                    | Jonisering         |         |        |                |         |        |
| Spjällmotor           |                    |                    | •       |        |                | •       |        |
| Kulventil             |                    |                    |         |        | •              |         |        |
| Tätthetskontroll      |                    |                    |         |        | ★              |         |        |
| Manometer             |                    |                    |         |        | ★              |         |        |
| Tidräknare            |                    |                    | ★       |        |                |         | ★      |
| Vikt                  | kg c:a             | 25                 | 27      |        | 29             |         | 32     |
| Volym                 | m <sup>3</sup> c:a | 0,13               | 0,13    |        | 0,15           |         | 0,16   |

• Standard ★Tillbehör

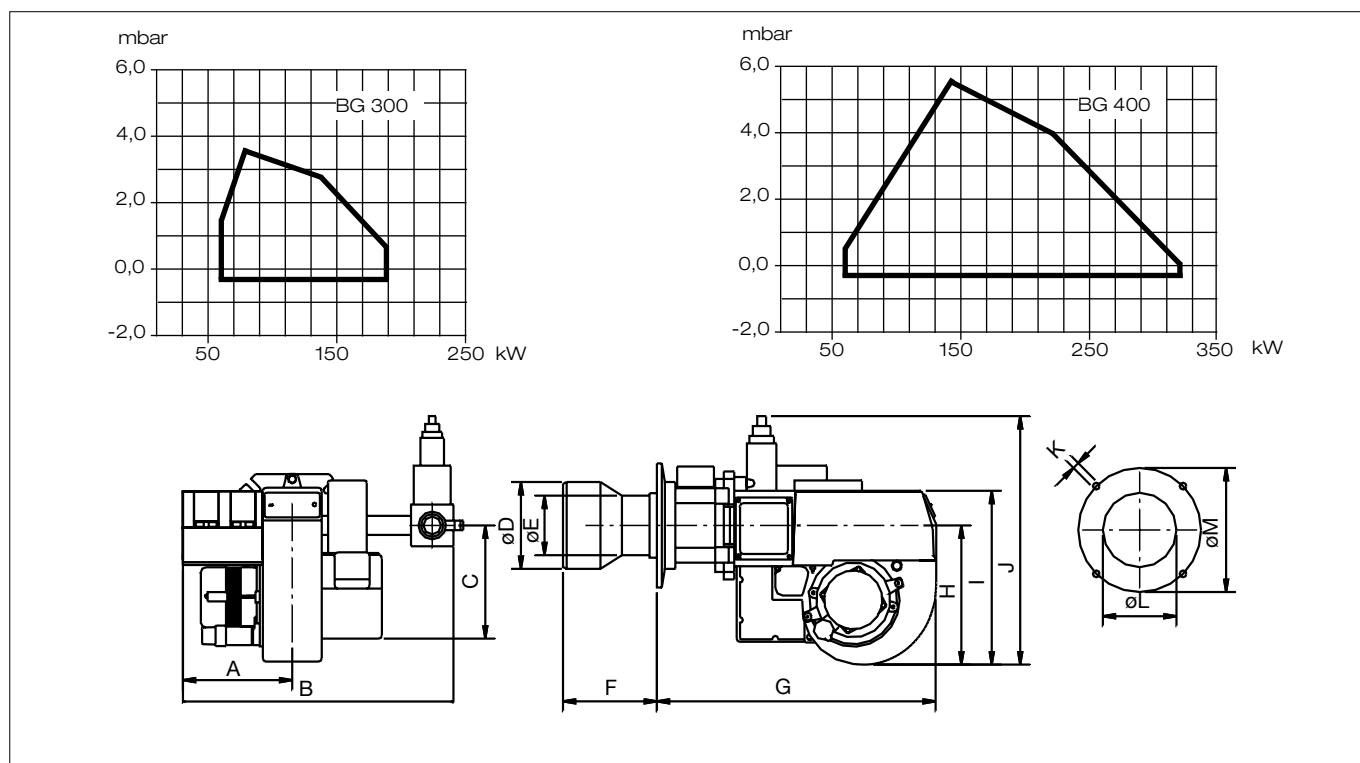

|                  | A   | B   | C   | øD  | øE  | F   | G   | H   | I   | J   | K   | øL  | øM      |
|------------------|-----|-----|-----|-----|-----|-----|-----|-----|-----|-----|-----|-----|---------|
| BG 300           | 175 | 460 | 115 | 120 | 89  | 125 | 472 | 220 | 275 | 380 | M10 | 120 | 175-240 |
| BG 300-2/BG 300M | 182 | 470 | 115 | 120 | 89  | 125 | 472 | 220 | 275 | 475 | M10 | 120 | 175-240 |
| BG 400           | 195 | 506 | 222 | 140 | 100 | 155 | 510 | 250 | 304 | 410 | M10 | 140 | 175-240 |
| BG 400-2/BG 400M | 195 | 506 | 222 | 140 | 100 | 155 | 510 | 250 | 304 | 505 | M10 | 140 | 175-240 |

Finns med 100 mm längre brännarrör..

+46 372 867 00 Fax +46 372 823 19  
[www.bentone.com](http://www.bentone.com)  
 Box 309, 341 26 Ljungby

