

# Bentone BG 950

500 - 3200 kW



BG 950 är en fortsättning i Bentones monoblock-program för industrier och fastigheter. Brännaren finns tillgänglig i modulerande utförande

Miljöbestämmelserna för gasbrännare ställer stora krav vid tillverkningen. BG-serien uppfyller dagens miljö- och ekonomikrav för standardbrännare. Brännaren levereras komplett och internt färdigkopplad inkl. lufttrycksvakt, multiblock (två ventiler, regulator, gastryckvakt, gasfilter), avstängningsventil, fläns, packning och manöverbrytare.

**Vid användning av biogas skall alltid Bentone kontaktas.**

## Fördelar BG 950

- Energisnål och godkänd enligt dagens miljökrav
- Tystgående och enkel att underhålla
- Pålitlig och problemfri
- Konstruerad och godkänd enligt EN 676
- Försedd med eurostecker för snabb och säker elinstallation
- Huvud-och säkerhetsventil
- Gasanslutning i höger- eller vänsterutförande
- Finns för naturgas och LPG
- Ett och samma utförande oavsett naturgas eller LPG

Typ		BG 950
	kW	500-3200
Motor	V/Hz/W	400/50/5500
Eldningsautomat		Siemens
Max.Anslutningstryck	mbar	360
Armatyr		Dungs GasMultiBloc + Filter
Övervakning		Ionisation
Spjällmotor		•
Kulventil		•
Manometer		★
Täthetskontroll		•
Regulator R316		★
Vikt	kg c.	203
Volym	m <sup>3</sup> c	1,2

• Standard ★ Tillbehör

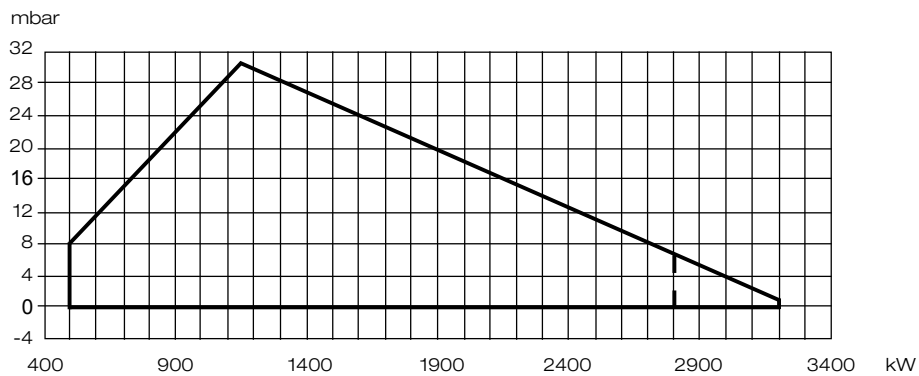

G 20 = 9,50\* kWh/m<sup>3</sup> Naturgas  
 G 25 = 8,23\* kWh/m<sup>3</sup> Naturgas  
 G 30 = 32,13\* kWh/m<sup>3</sup> LPG  
 G 31 = 24,41\* kWh/m<sup>3</sup> LPG

--- G20, G30, G31  
 — G25

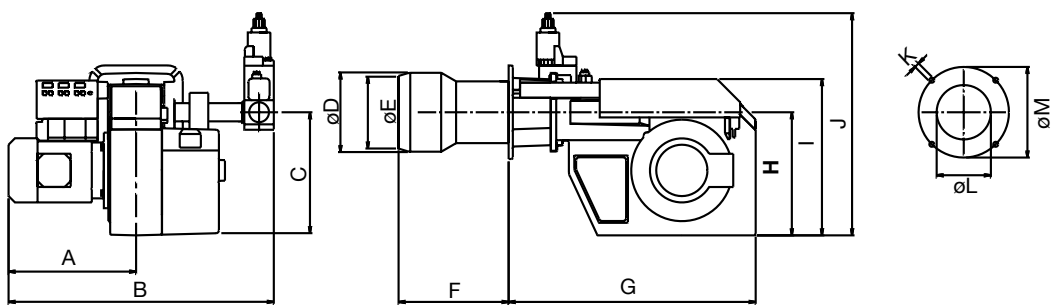

øA	B	C	øD	E	F	G	H	I	øJ	K	L	M
460	1000	403	280	254	310	820	403	513	781	M12	(260)-290	(340) 400-500

Finns med 300 mm längre brännarrör