

# Venese

Luftridå för vertikalt montage. Finns både för el-, vatten och ovärmda. Genom sin design och extra ljudabsorbenter har den mycket låg ljudnivå.

Som standard i vitlack RAL9010, men kan även levereras i valfri kulör eller rostfritt.



## Montering

Luftridån monteras vid sidan av dörren med hjälp av den medföljande montagekonsolen. Venese är vändbar och kan därför monteras på valfri sida av dörren eller vid breda öppningar på båda sidor.

## Installation och reglering

Anslutning med 230/1 fas för vattenvärmda och ovärmda modeller. 400/3 för elvärmda modeller. Reglering sker med reglerpanel DM som ingår. Venese kan även styras av Lon Works. Läs mer om styrutrustning på sid 18-20.

### Tekniska data

Typ	Vattenvärmd		Elvärmd		Luftmängd <sup>2)</sup> m <sup>3</sup> /h max	Ljudtryck <sup>3)</sup> dB(A) min/max	Vattenflöde l/s	Tryckfall kPa	Dimensioner BxDxH mm	Vikt kg
	Effekt <sup>1)</sup> kW	Ström 230/1	Effekt kW	Ström 400/3						
<b>VCVB-25S</b>	-	6,5	-	-	5500	56	-	-	300x606x2457	95
<b>VCVB-25E</b>	-	-	12,0/24,0	33,5	5400	55,5	-	-	300x606x2457	103
<b>VCVB-25F</b>	-	-	18,0/36,0	50,0	5400	55,5	-	-	300x606x2457	103
<b>VCVB-25W</b>	19,0	6,5	-	-	5100	55	0,23	4	300x606x2457	104

#### Tillbehör

Dörrkontakt metall, magnet. 12 V	<b>MK4532</b>	Kapslad termostat med invändigt vred	<b>SR101i</b>
Dörrkontakt plast, magnet. 12 V	<b>DK-1</b>	Kopplingsur	<b>TU</b>
Bimetalltermostat IP20	<b>TER-P</b>	Påkörningsskydd	<b>PKS</b>

1) Vid 60/40-18°C

2) Luftmängden regleras i 3 steg

3) Vid 3 meters avstånd

## Måttskiss Venesse

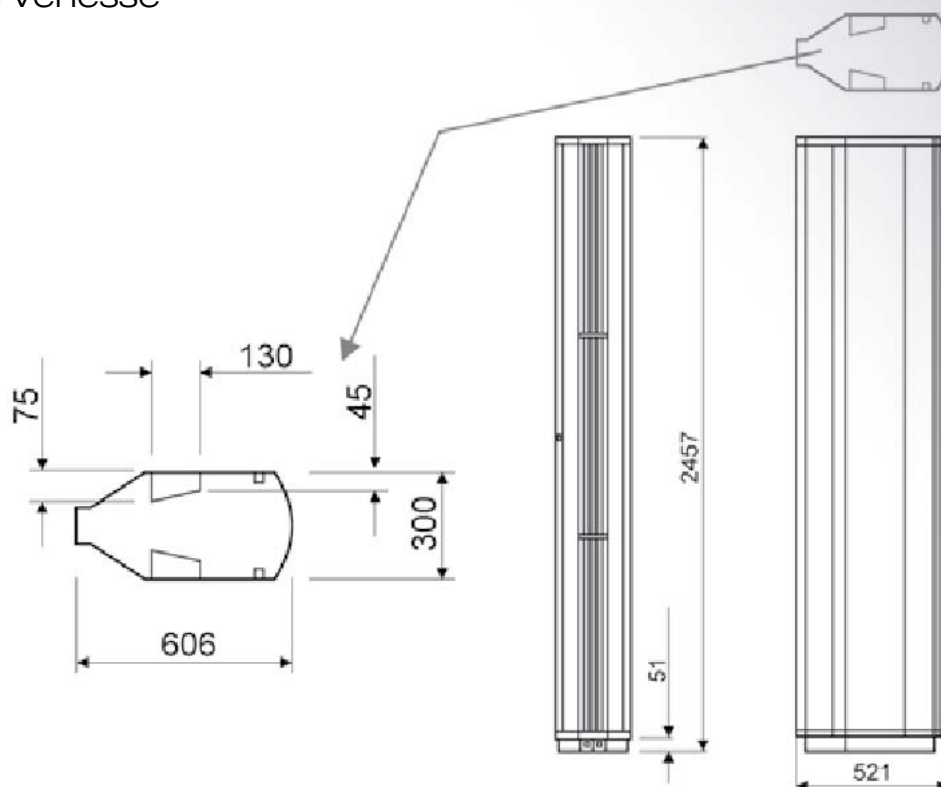

## Installationsexempel med reglerpanel DM

## Innehåller

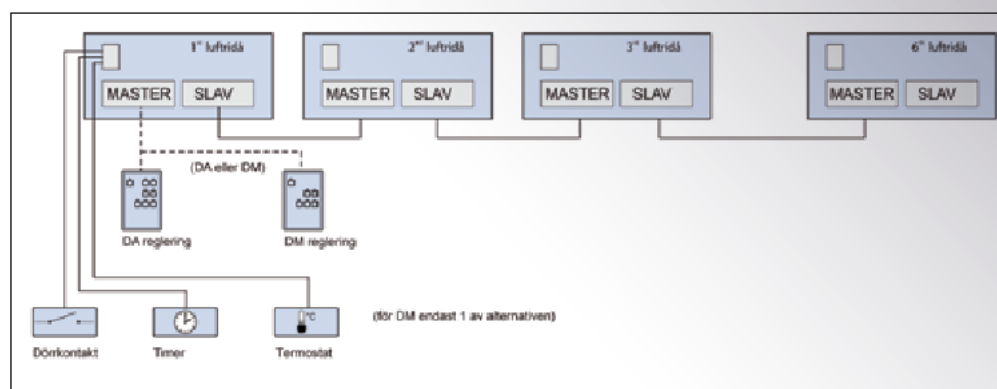
Luftridå **Venesse**Reglerpanel **DM**Termostat **TER-P**Dörrkontakt **DK-1**Kopplingsur **TU**

## Funktion

Fläktens hastighet regleras i tre steg. Dörrkontakten startar och stoppar luftridån, en eventuell termostat styr värmen av/på och öppnar/stänger en eventuell ventil.

## Luftridå

Välj passande luftridå enligt föregående sida (vatten, el eller ovärmd).