

Tvättränna FR 406

Med rostfritt stativ.

Kap 4
BSAB PUC.211



DUBBEL TVÄTTRÄNNA AV ROSTFRI PLÅT:

- Kvalitet EN 1.4301 (SS 2333).
- Rännan tillverkas i valfri längd. Max. 3000 mm.
- För varje tvättplats rekommenderas 600 mm.
- Tvålhylla för montering av blandare.
- Avloppet med utv. gängad stos G 1 ½ placerat vid en gavel, c/c 150 mm från ytterkant.
- Rännan monteras på rostfritt stativ höjd 850 mm.
- Rännan kan erhållas med **fabriksmonterade blandare** placerade c/c 600 mm samt med ledningsrör av koppar Ø 22 x 1 mm. Vattenanslutningen placeras vid avlopps-gaveln.

FÖLJANDE BLANDARE KAN FABRIKSMONTERAS:

Blandartyp:	Fabrikat:
Ettgrepps tvättränneblandare	FMM, MA, GBG

TILLBEHÖR:

- Fabriksmonterade blandare. **Art.nr 4BL**
- Sandfångare. **Art.nr 421A**
- Vattenlås av plast. **Art.nr 4VL**
- Utloppsrör av plast. **Art.nr 4UR**

VARIANTUTFÖRANDE (Se bladets baksida)

BLANDARHÅL:

Tvättrännorna i standardlängd, är utförda med hål för enhåls-blandare Ø 34 mm, c/c 600 mm.
Övriga rännor är utan hål men kan på begäran utföras med fabriksgjorda blandarhål.

Längd, mm	Artikelnummer/ RSK-nummer	Antal blandarhål
1200	406 12 RSK 763 64 09	4
1800	406 18 RSK 763 64 10	6
2400	406 24 RSK 763 64 11	8
3000	406 30 RSK 763 64 12	10
L (valfri längd)	406 L	-

Kod för art.nr: Typ. Längd.

ANGE VID BESKRIVNING OCH BESTÄLLNING:

- 1 Art.nr
- 2 Längd (vid valfri längd)
- 3 Tillbehör
- 4 Ev. variantutförande

Tvättränna FR 406

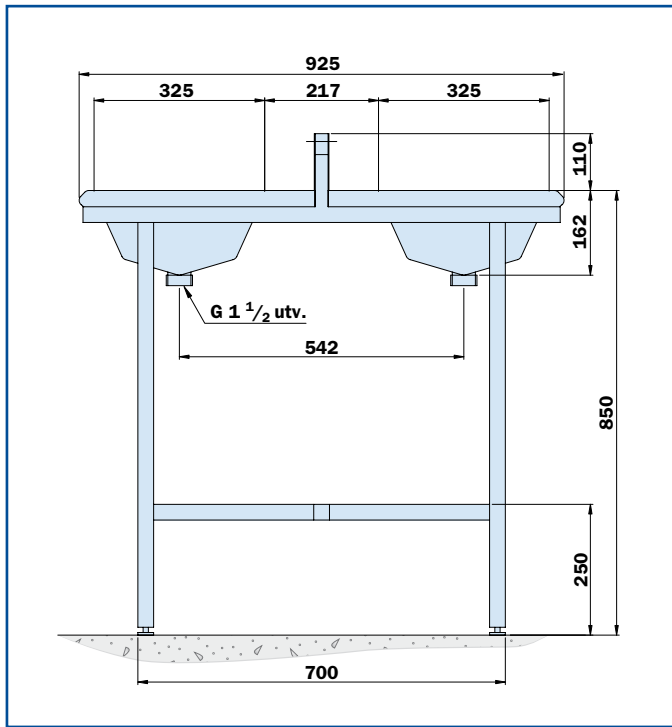

VARIANTUTFÖRANDE



Längd 3100–5900 mm i skarvat utförande.

Skarvat utförande innebär att en svets skarv läggs tvärs rännan. Skarven slipas ut och avviker därför från rännans övriga ytbehandling. En viss ojämnhet i plåten kvarstår fullt synligt vid skarvstället.

Kundanpassade speciallösningar är vår styrka. Kontakta oss om projekterings- och ritningshjälp. Med reservation för eventuella ändringar.