

## PACKBOXAR till MMA-ventiler

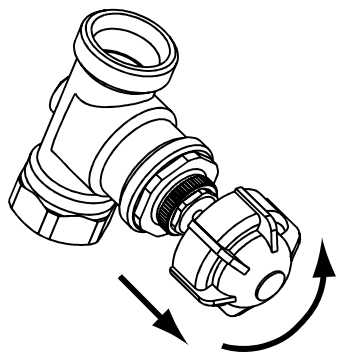

Samtliga typer av packboxar kan bytas under drift (baktätning när käglan går tillbaka).

Oftast är orsaken till packboxbyte inte läckage i packboxen utan att ventilkäglan fastnat i stängt eller ev. annat läge. Orsaken till detta är oftast smuts i ventilen eller, mera sällan, avsättningar från aggressivt eller förorenat vatten på den inre spindeln.

**Åtgärd:** Töm systemet eller gör radiatorn trycklös. Skruva ut insatsen, gör rent och återställ.

Om ventilen varit fullt stängd under lång tid kan detta ha medfört att gummi-käglan fastnat mot sätet (även kallat "Höst-fallet").

**Åtgärd:** Om stiftet inte återfjädrar, knacka försiktigt på stiftet eller hjälp till att försiktigt dra ut det med en tång. Ofta hjälper det att lossa packboxen. Återställ.

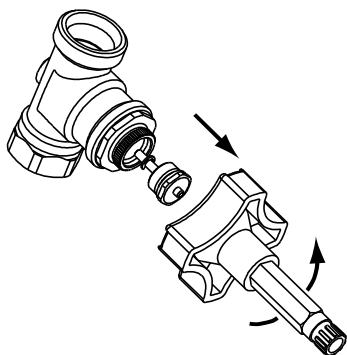

OBS! Är ventilen fylld med smuts kan den automatiska baktätningen vara ur funktion och orsaka läckage. Se därför till i förväg att "stiftet" obehindrat kan tryckas in och att det fjädrar tillbaka. Om inte kan baktätningen vara ur funktion. Var i så fall försiktig när packboxen lossas om systemet är under drift.

**Åtgärd:** Byt packbox.

Byte av packbox: Alla packboxar tätar vid åtdragning, antingen med o-ring eller med metallisk tätning. Använd lämplig sexkant-hylsa och demontera packbox. Välj motsvarande ny packbox och montera.

OBS: Packbox för N-serien (art.-nr. 4088002) skall inte dras i botten utan sexkanten skall vara ca 1 mm ovanför insatsen!

OBS: Vid packbox för M-serien (art.-nr. 4088302) måste man hålla emot på insatsens 2-kantgrepp. Insatsen skall alltid ligga ca 0,5 mm under ventilhusets kant.

OBS: Vid användning av elektriska ställdon är slitaget högre på packboxen.

