

LIVHIFLOOR

05.2025

# Sanifloor+



- Ⓡ Notice de service/montage
- Ⓡ Operating/installation manual
- Ⓡ Bedienungs-/Installationsanleitung
- Ⓡ Manuale per l'uso e l'installazione
- Ⓡ Manual de funcionamento
- Ⓡ Manual de instalação/utilização

- Ⓡ Gebruikers-/installatiehandleiding
- Ⓡ Instrukcja obsługi/montażu
- Ⓡ Руководство по эксплуатации и установке
- Ⓡ Návod k obsluze/instalaci
- Ⓡ 操作/安装指南
- Ⓡ 설치 및 사용 설명서



Français.....	6
English.....	10
Deutsch.....	14
Italiano.....	18
Español.....	22
Português.....	26
Nederlands.....	30
Polski.....	34
Русский.....	38
Čeština.....	42
中文.....	46
한국어.....	49

Dimensions / Abmessungen / Dimensioni / Dimensiones / Dimensões / Afmetingen / Wymiary / Размеры / Rozměry / 尺寸 / 치수 [mm]

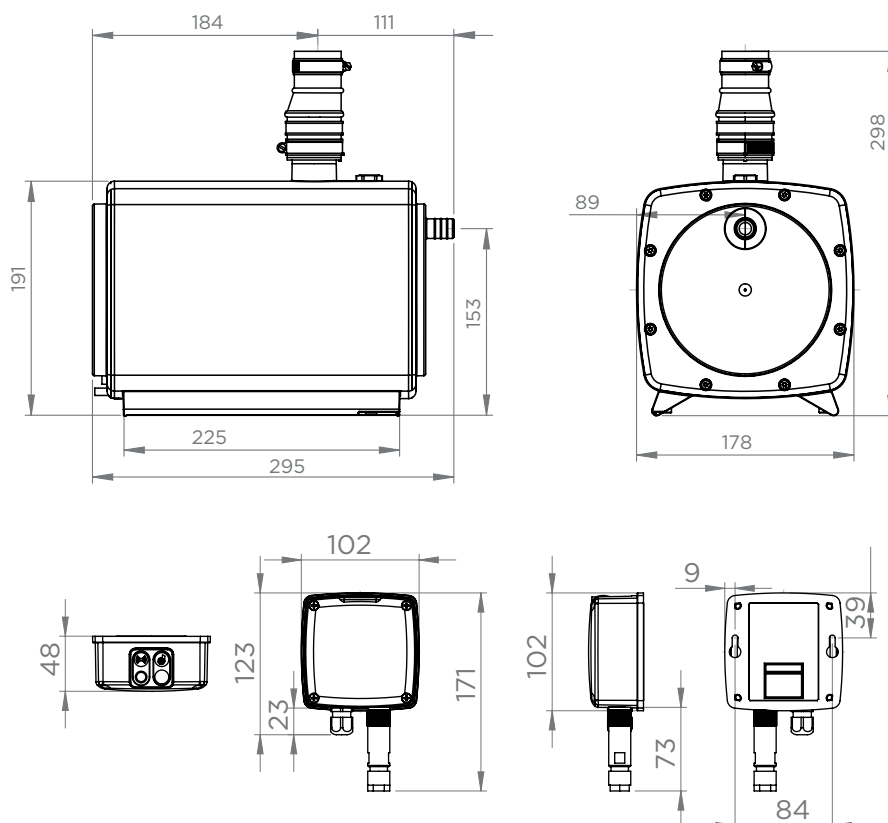



## **(FR) AVERTISSEMENT**

Cet appareil peut être utilisé par des enfants âgés d'au moins 8 ans et par des personnes ayant des capacités physiques sensorielles ou mentales réduites ou dénuées d'expérience ou de connaissance, s'ils (si elles) sont correctement surveillé(e)s ou si des instructions relatives à l'utilisation de l'appareil en toute sécurité leur ont été données et si les risques encourus ont été appréhendés. Les enfants ne doivent pas jouer avec l'appareil. Le nettoyage et l'entretien par l'utilisateur ne doivent pas être effectués par des enfants sans surveillance.

### **RACCORDEMENT ÉLECTRIQUE**

L'installation électrique doit être réalisée par un professionnel qualifié en électrotechnique.

Le circuit d'alimentation de l'appareil doit être relié à la terre (classe I) et protégé par un disjoncteur différentiel haute sensibilité (30 mA).

Le raccordement doit servir exclusivement à l'alimentation de l'appareil.

L'appareil doit être placé de façon telle que la fiche de prise de courant soit accessible.

Raccorder l'appareil au réseau selon les normes du pays (France : NF C 15-100).

Si le câble d'alimentation est endommagé, il doit être remplacé par le fabricant, son service après-vente ou des personnes de qualification similaire afin d'éviter un danger.

### **DÉBRANCHER ÉLECTRIQUEMENT L'APPAREIL AVANT TOUTE INTERVENTION !**

## **(EN) WARNING**

This device may be used by children who are at least 8 years old, by people with reduced physical, sensory or mental capacities or those without knowledge or experience, if they are properly supervised and if the instructions relating to using the device completely safely have been given to them and the associated risks have been understood. Children must not play with the device. Cleaning and maintenance undertaken by the user must not be carried out by unsupervised children.

### **ELECTRICAL CONNECTIONS**

The electrical installation must be done by a qualified electrical engineer.

The device's power supply must be connected to ground (class I) and protected by a high sensitivity differential breaker (30 mA). The connection must be used exclusively to provide the power of the product.

The device must be placed so that the power supply socket is accessible.

Connect the device to the mains according to the

country's standards.

If the power cord is damaged, to prevent possible danger, it must be replaced by the manufacturer, customer service team or a similarly qualified individual.

### **DISCONNECT ELECTRICAL POWER BEFORE WORKING ON THE UNIT!**

## **(DE) ACHTUNG**

Dieses Gerät darf nicht von Kindern, Personen mit eingeschränkten physischen, sensorischen und geistigen Fähigkeiten, sowie Personen ohne technische Einweisung verwendet werden. Die Bedienung sowie der sichere Gebrauch sind nur nach ordnungsgemäßer Einweisung oder unter Aufsicht von eingewiesenen Personen statthaft.

### **STROMANSCHLUSS**

Die elektrische Montage muss von einem Elektrotechniker realisiert werden.

Die Versorgungsleitung des Geräts muss geerdet (Klasse I) und durch einen Fehlerstromschutzschalter (FI) (30 mA) geschützt sein. Der Anschluss darf ausschließlich der Stromzufuhr der Geräts dienen.

Das Gerät muss so angebracht werden, dass die Steckdose zugänglich ist.

Wenn das Stromkabel beschädigt ist, muss es vom Hersteller, seinem Kundendienst oder ähnlich qualifiziertem Fachpersonal ersetzt werden, um Gefahren zu vermeiden.

Achten Sie darauf, die Vorschriften für die elektrische Installation einzuhalten, die in dem Land gelten, in dem das Gerät betrieben wird. (Deutschland: DIN VDE 0100/0413).

### **VOR JEDER ARBEIT DEN NETZSTECKER DER ANLAGE ZIEHEN.**

## **(IT) AVVERTENZE**

I bambini di età pari o superiore a 8 anni, le persone con capacità fisiche, sensoriali o mentali ridotte o prive di esperienza e conoscenze possono utilizzare questo apparecchio solo se possono avvalersi di una sorveglianza o di istruzioni preliminari relative a un impiego sicuro dell'apparecchio e se sono consapevoli dei rischi cui vanno incontro. I bambini non devono giocare con l'apparecchio. La pulizia e la manutenzione eseguite dall'utente non devono essere effettuate dai bambini senza supervisione.

### **RACCORDO ELETTRICO**

Il lavoro dell'impianto elettrico deve essere effettuato da un professionista elettrotecnico qualificato.

Il circuito di alimentazione del dispositivo deve essere messo a terra (classe I) e protetto da un interruttore differenziale a elevata sensibilità (30 mA). Il collegamento deve servire esclusivamente all'alimentazione dell'apparecchio.

L'apparecchio deve essere posizionato in maniera tale che la spina collegata alla presa di corrente sia accessibile.

Collegare l'apparecchio alla rete secondo le norme del paese.

Se il cavo di alimentazione è danneggiato, deve essere sostituito dal fabbricante, dal servizio clienti o da persone con qualifica simile per evitare qualsiasi rischio.

**SCOLLEGARE L'ALIMENTAZIONE ELETTRICA PRIMA DI INTERVENIRE SULL'APPARECCHIO!**

## **(ES) ADVERTENCIA**

Este aparato puede ser utilizado por niños de edad superior a 8 años y por personas con capacidades físicas, sensoriales o mentales reducidas o con falta de experiencia o conocimientos, siempre que se encuentren bajo vigilancia o si se les proporcionan las instrucciones relativas para el uso seguro del electrodoméstico y sean conscientes de los riesgos a los que se exponen. Los niños no deben jugar con el aparato. Los niños sin vigilancia no pueden encargarse de la limpieza ni del mantenimiento que debe realizar el usuario.

### **CONEXIÓN ELÉCTRICA**

La instalación eléctrica debe ser efectuada por un profesional cualificado en ingeniería eléctrica.

El circuito de alimentación del aparato debe conectarse a tierra (clase I) y protegerse con un diferencial de alta sensibilidad (30 mA). La conexión debe servir exclusivamente para la alimentación del aparato.

El aparato debe instalarse de tal manera que la clavija de la toma de corriente sea accesible.

Conecte el dispositivo a la red según las normas del país correspondiente.

Si el cable de alimentación está dañado, debe reemplazarlo el fabricante, su servicio posventa o personas de similar cualificación para evitar cualquier peligro.

**DESCONECTAR ELÉCTRICAMENTE ANTES DE CUALQUIER INTERVENCIÓN!**

## **(PT) AVISO**

Este aparelho pode ser utilizado por crianças com, pelo menos, 8 anos e por pessoas com capacidades físicas, sensoriais ou mentais reduzidas ou com falta de experiência ou de conhecimentos, caso sejam corretamente vigiados ou recebam instruções sobre a utilização do aparelho com total segurança e caso tenham compreendido os riscos associados. As crianças não devem brincar com o aparelho. A limpeza e manutenção pelo utilizador não devem ser realizadas por crianças sem supervisão.

### **LIGAÇÃO ELÉTRICA**

A instalação eléctrica deve ser realizada por um profissional qualificado em engenharia electrotécnica.

O circuito de alimentação do aparelho deve ser ligado à terra (classe I) e protegido por um disjuntor diferencial de alta sensibilidade (30 mA). A ligação

deve servir exclusivamente para a alimentação do aparelho.

O aparelho deve ser colocado de modo a que a ficha da tomada de corrente fique acessível.

O aparelho deve estar ligado à rede segundo as normas do país em questão.

Em caso de danos no cabo de alimentação, este deve ser substituído pelo fabricante ou pelo serviço técnico para evitar situações de risco.

**DESLIGAR A ALIMENTAÇÃO ELÉCTRICA ANTES DE QUALQUER INTERVENÇÃO!**

## **(NL) WAARSCHUWING**

Dit apparaat kan worden gebruikt door kinderen vanaf 8 jaar en door personen met lichamelijke, zintuiglijke of verstandelijke beperking of door mensen zonder ervaring of kennis, mits zij onder correct toezicht staan of instructies voor het veilige gebruik van het apparaat hebben gekregen en zij de risico's hebben begrepen. Kinderen mogen niet met het apparaat spelen. De schoonmaak en het onderhoud van het apparaat door de gebruiker mag niet zonder toezicht door kinderen worden gedaan.

### **ELEKTRISCHE AANSLUITING**

De elektrische installatie dient uitgevoerd te worden door een bekwame electricien.

Het stroomcircuit van het apparaat moet worden geaard (klasse I) en beschermd door een hoge gevoeligheid aardlekschakelaar (30 mA). De koppeling moet uitsluitend worden gebruikt voor de stroomvoorziening van het apparaat.

Het apparaat moet zodanig worden geplaatst dat het stopcontact toegankelijk is.

Sluit het apparaat op het spanningsnet aan volgens de geldende normen van het land.

Indien de voedingskabel beschadigd is, dient deze om gevaar te voorkomen, te worden vervangen door de fabrikant, de klantenservice of mensen met soortgelijke bevoegdheden.

**KOPPEL DE VOEDING LOS VOOR ELKE INGREEP !**

## **(PL) BEZPIECZEŃSTWO**

Urządzenie może być używane przez dzieci w wieku co najmniej 8 lat, osoby o ograniczonych zdolnościach fizycznych, sensorycznych i psychicznych lub osoby bez wymaganego doświadczenia i/lub wiedzy, jeśli są odpowiednio nadzorowane i przekazano im informacje dotyczące używania urządzenia w sposób całkowicie bezpieczny i zdają sobie sprawę ze związanych z nim zagrożeń. Dzieciom nie wolno bawić się urządzeniem. Dzieciom bez nadzoru nie wolno przeprowadzać czyszczenia ani konserwacji urządzenia dozwolonego dla użytkownika.

### **PODŁĄCZENIA ELEKTRYCZNE**

Prace przy instalacji elektrycznej musi wykonywać wykwalifikowany elektryk.

Instalacja zasilania urządzenia musi być wyposażona w uziemienie (klasy I) i zabezpieczona wyłącznikiem różnicowoprądowym o wysokiej czułości (30 mA).

Podłączenie może służyć wyłącznie do zasilania urządzenia.

Całe okablowanie musi być zgodne z polską normą (PN-IEC 60364) wymogami dla instalacji elektrycznych.

Urządzenie musi zostać ustawione w taki sposób, aby gniazdko zasilania było dostępne.

Ze względów bezpieczeństwa, uszkodzony kabel zasilania musi zostać wymieniony przez producenta, serwis posprzedażny lub osoby o podobnych kwalifikacjach.

**WE WSZYSTKICH PRZYPADKACH NALEŻY ODŁĄCZYĆ ZASILANIE URZĄDZENIA!**

## **(RU) ПРЕДУПРЕЖДЕНИЕ**

ДАННЫЙ ЭЛЕКТРОПРИБОР МОЖЕТ ИСПОЛЬЗОВАТЬСЯ ДЕТЬМИ В ВОЗРАСТЕ ОТ 8 ЛЕТ, ЛИЦАМИ БЕЗ СООТВЕТСТВУЮЩЕГО ОПЫТА И ЗНАНИЙ ИЛИ ЛИЦАМИ С ФИЗИЧЕСКИМИ, СЕНСОРНЫМИ ИЛИ ПСИХИЧЕСКИМИ ОТКЛОНЕНИЯМИ, ЕСЛИ ЗА НИМИ ОСУЩЕСТВЛЯЕТСЯ НАБЛЮДЕНИЕ И С НИМИ БЫЛ ПРОВЕДЕН ТЕОРЕТИЧЕСКИЙ И ПРАКТИЧЕСКИЙ ИНСТРУКТАЖ ПО БЕЗОПАСНОМУ ИСПОЛЬЗОВАНИЮ УСТРОЙСТВА И ОНИ ОСОЗНАЮТ ВОЗМОЖНЫЕ РИСКИ, СВЯЗАННЫЕ С ЭКСПЛУАТАЦИЕЙ УСТРОЙСТВА. НЕ ДОПУСКАЙТЕ ИГР ДЕТЕЙ С УСТРОЙСТВОМ. ОЧИСТКА И ТЕХНИЧЕСКОЕ ОБСЛУЖИВАНИЕ НЕ ДОЛЖНЫ ВЫПОЛНЯТЬСЯ ДЕТЬМИ БЕЗ ПРИСМОТРА.

## **ЭЛЕКТРОПОДКЛЮЧЕНИЕ**

Работы по электрическому монтажу должны проводиться квалифицированным электротехником.

Электropодключение должно осуществляться квалифицированным специалистом электротехником. Сеть питания данного прибора должна быть подключена к соответствующей системе заземления (класс I) и защищена высокочувствительным устройством защитного отключения (30 мА). Подключение должно быть использовано только для питания аппарата.

Электropроводка и подключение должны соответствовать требованиям ПУЭ.

Прибор следует поместить таким образом, чтобы был обеспечен доступ к электрической розетке.

Если шнур питания поврежден, для его замены следует обратиться на завод-изготовитель, в сервисную службу или к лицу аналогичной квалификации во избежание несчастного случая.

**ДО ВЫПОЛНЕНИЯ ВСЕХ ОПЕРАЦИЙ АППАРАТ СЛЕДУЕТ ОТКЛЮЧИТЬ ОТ СЕТИ.**

## **(CS) UPOZORNĚNÍ**

Toto zařízení mohou používat děti starší 8 let, osoby s omezenými tělesnými, smyslovými nebo duševními schopnostmi nebo osoby bez patřičných vědomostí či znalostí pouze tehdy, jsou-li pod

dozorem odpovědné osoby, nebo v případě, že jim byly poskytnuty pokyny související s bezpečným použitím zařízení a že pochopily související rizika. Děti si se zařízením nesmí hrát. Čištění a údržbu nesmí provádět děti bez dozoru.

## **ELEKTRICKÉ PŘIPOJENÍ**

Elektrická instalace musí být provedena kvalifikovaným elektrotechnikem.

Napájecí obvod zařízení musí být uzemněn (třída I) a chráněn proudovým chráničem s vysokou citlivostí (30 mA). Elektrický přívod musí sloužit výhradně napájení tohoto přístroje.

Elektrická instalace musí odpovídat normám platným v dané zemi.

Zařízení musí být umístěno tak, aby byla jeho zásuvka přístupná.

Je-li napájecí kabel poškozen, musí ho vyměnit výrobce, poprodejní servis nebo osoby s patřičnou kvalifikací, aby se zamezilo riziku.

## **(ZH) 描述**

至少八岁以上儿童、体力有限者、精神或感官以及误操作该设备经验者必需在专人指导下，且了解该设备的使用方式前提下方可操作该设备。儿童不得随意玩耍。用户设备清洁和维护保养不得由未监管儿童完成。

## **电路连接**

电路的安装必须由专业人员进行。电路的安装必须以前所在国现行标准为准。设备的供电回路必须接地（一级）并由一个灵敏度高的差动断路器（30毫安）保护。设备应正确安装，便于电源插接。如果供电电缆损坏，必须由制造商、其售后服务部或类似资质人员完成更换，以避免危险。

电路连接仅用于该设备供电。

操作本机前，请断开电源！

## **(KO) 경고**

이 장치는 최소 8세 이상의 어린이와 신체적, 감각적, 정신적 능력이 저하된 사람, 경험이나 사전 지식이 없는 사람이라도 사용자에게 대해 올바른 감독이 이루어질 경우, 사용자를 대상으로 안전한 장치 사용법에 대해 지침과 설명이 제공되었을 경우, 사용자에게 장치 사용에 수반되는 위험을 설명하고 주지시켰을 경우에는 사용이 가능합니다. 어린이가 장치를 장난감처럼 갖고 놀아서는 안 됩니다. 사용자가 장치를 직접 청소하거나 관리할 경우, 어른의 감독을 받지 않는 어린이가 이 일을 수행해서는 안 됩니다.



## **전기 연결**

전기 설치 작업은 자격을 갖춘 전기 기술자에 의해 수행되어야 합니다. 장치의 전기 회로는 접지되고(1급) 고감도 GFCI(30mA)에 의해 보호되어야 합니다. 전기 연결선은 장치에 전원을 공급하는 용도로만 사용되어야 합니다. 전기 플러그에 접근할 수 있도록 장치 설치가 이루어져야 합니다. 전기 설비는 해당 국가에서 시행 중인 표준을 준수해야 합니다. 전원 케이블이 손상되면 위험을 방지할 수 있도록 제조업체나 제조업체의 A/S 센터 또는 그와 동등한 자격을 갖춘 사람에게 의뢰해 교체하십시오.

**작업 전에 스테이션의 플러그를 뽑으십시오!**

# 1. SÉCURITÉ

## IDENTIFICATIONS DES AVERTISSEMENTS

SIGNIFICATION	
<b>DANGER</b>	Ce terme définit un danger à risques élevés pouvant conduire à la mort ou à une blessure grave s'il n'est pas évité.
<b>AVIS</b>	Ce terme caractérise des dangers pour la machine et son bon fonctionnement.
	Avertissement concernant un danger d'ordre général. Le danger est précisé par des indications fournies dans le tableau.
	Avertissement concernant des dangers inhérents à la tension électrique et donne des informations sur la protection contre la tension électrique.



**DÉBRANCHER L'APPAREIL AVANT TOUTE INTERVENTION !**

## 2. DESCRIPTION

### 2.1 APPLICATION

Sanifloor + est une pompe aspirante compacte conçue pour évacuer les eaux usées provenant d'une douche uniquement.

AVIS	
	⇒ Ne pas jeter dans la bonde raccordée à cet appareil des produits tels que solvants, décapant voile ciment, peintures, soude caustique, acides ou autres produits chimiques.

Cet appareil est prévu pour une application strictement domestique et nécessite une maintenance régulière.

**LE FABRICANT DECLINE TOUTE RESPONSABILITE EN CAS D'UTILISATION À D'AUTRES FINS.**

### 2.2 MODE DE FONCTIONNEMENT

L'appareil Sanifloor + est composé de 3 éléments :

- une bonde de douche incluant un module de détection de niveau d'eau avec émetteur d'ondes radio,
- un boîtier déporté équipé d'un récepteur d'ondes radio et qui commande la pompe,
- et une pompe aspirante.

Quand l'eau atteint le niveau d'enclenchement dans la bonde, le module de détection envoie un signal radio. Le récepteur du boîtier capte ce signal, la LED verte de fonctionnement s'allume et la pompe démarre après un délai retard de 2 s. La pompe aspire l'eau et la refoule vers la canalisation d'eaux usées.

AVIS	
	<b>Configuration de l'installation incorrecte.</b> Risque de rupture de communication radio. ⇒ Installer le boîtier déporté dans la même pièce que la bonde de douche.

### IMPORTANT

Ce système est sensible à tout ce qui peut interférer dans la diffusion d'ondes radio (présence d'objets métalliques, parois...). La portée peut donc être réduite selon la configuration de l'installation.

### 2.3 DESCRIPTION DU SYSTÈME DE COMMUNICATION

Le système de communication radio Sanifloor + est constitué d'un émetteur et d'un récepteur d'ondes radio. Il permet de commander à distance la pompe monophasée 220-240 V AC du Sanifloor +. La commande marche-arrêt de la pompe se fait automatiquement en fonction du niveau d'eau dans la bonde de douche.

- Fréquence radio : 868 MHz
- Récepteur : alimentation 220-240 V AC, 50-60 Hz
- Émetteur : alimentation 3V DC

### 2.4 DESCRIPTION DU MODULE DE DÉTECTION ÉMETTEUR

Le module de détection émetteur est situé dans la bonde de douche.

#### AUTONOMIE

Le module de détection émetteur a une autonomie de 4 500 h en fonctionnement (cycles de douche). La consommation du module en veille est négligeable.

### IMPORTANT

L'autonomie de la pile peut être diminuée dans certaines situations anormales d'utilisation dans lesquelles le flotteur est en enclenchement permanent ce qui entraîne une consommation continue de la pile. Ex: module stocké à l'envers, module immergé sans évacuation possible de l'eau (coupure d'alimentation secteur, pompe bloquée, conduite d'évacuation bouchée...).

Quand la pile du module de détection atteint 20% de sa capacité, la LED verte de fonctionnement sur le boîtier déporté se met à clignoter afin de signaler la charge faible de la pile.

Il faut remplacer le module par un module neuf lorsque la pile est déchargée.

### STOCKAGE

AVIS	
	<b>Module de détection retourné.</b> Risque de décharge de la pile. ⇒ Ne pas retourner le module de façon prolongée lors de la maintenance, du nettoyage ou du stockage ! ⇒ Stocker le module dans le sens dans lequel il se trouve dans la bonde.

Toujours remettre le module dans le bon sens pour qu'il ne consomme plus sa pile :



### 2.5 DESCRIPTION DU BOÎTIER DÉPORTÉ RÉCEPTEUR

Le boîtier déporté contient la carte réceptrice qui va commander le démarrage et l'arrêt de la pompe aspirante.

#### FAÇADE



#### FACE SUPÉRIEURE

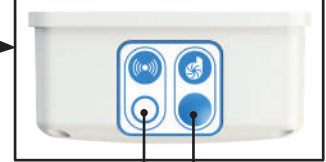

Led verte : Témoin de signal radio  
Bouton de marche forcée

### COMPORTEMENT DE LA LED VERTE

<b>allumée</b>	- la pompe est en cours de fonctionnement (réception d'un signal radio pour l'évacuation de l'eau) - marche forcée
<b>éteinte</b>	pas de réception du signal radio (niveau d'eau bas dans la bonde).
<b>clignotante brièvement</b>	en attente de synchronisation (voir 2.6 Procédure d'appairage).
<b>clignotante en permanence</b>	détection du signal radio depuis un module faiblement chargé. Le module de détection doit être changé. Un appui sur le bouton de marche forcée permet d'éteindre la led.

### MARCHE FORCÉE

Une impulsion sur le bouton de marche forcée permet de faire tourner la pompe pendant 20 min, quel que soit l'état du module de détection d'eau de la bonde. La led s'allume en continu pendant la durée de la marche forcée.

### NOTE

Un appui prolongé (plus de 5 secondes) sur le bouton de marche forcée lance la procédure d'appairage (voir 2.6 Procédure d'appairage).

La temporisation peut être arrêtée en appuyant à nouveau sur ce bouton.

### 2.6 PROCÉDURE D'APPAIRAGE

Le détecteur et le récepteur du système sont appairés en usine.

Il peut être nécessaire de lancer un nouvel appairage, par exemple en cas de remplacement du module de détection.

#### ÉTAPES DE LA PROCÉDURE

Prérequis : -Lapompeestàl'arrêt.Laledverteduboîtierdéportéestéteinte.  
- Le module de détection est en-dehors de la bonde.

1. Appuyer sur le bouton de marche forcée du boîtier déporté pendant 5 secondes de façon continue.  
Résultat : La led verte se met à clignoter.
2. Retourner le module de détection à l'envers.  
Résultat : La led verte s'allume en continu et la pompe se met en marche.
3. Remettre le module de détection à l'endroit.  
Résultat : Le nouvel appairage est mémorisé.

Sortie de la procédure : sans action pendant 30 secondes, la led s'éteint et l'appareil revient au mode utilisateur.

**RÉALISER UN TEST D'APPAIRAGE :** retourner le module de détection à l'envers pendant au moins 2 secondes puis le remettre à l'endroit.

Résultat : la led s'allume instantanément en continu et la pompe se met en marche après un délai retard de 2 secondes.

#### NOTE

- Si le module n'est pas retourné, ou pas assez longtemps (étape 2), la LED verte s'éteint et le nouvel appairage n'est pas mémorisé.
- La procédure d'appairage peut être renouvelée autant de fois que l'on veut.

### 3. INSTALLATION

#### IMPORTANT

##### Note concernant la communication radio :

Afin que la communication radio soit optimale,

1. Éliminer toutes les sources possibles de perturbations radio à proximité. Les sources de perturbations peuvent être : des structures métalliques, des enceintes hifi, la présence d'isolant multicouches avec aluminium, des trappes de visite en métal, ...
2. Installer le boîtier déporté dans la même pièce que la bonde.

Suivre les étapes d'installation telles qu'indiquées dans la notice jointe.

#### 3.1 MISE EN PLACE

- L'appareil doit être d'accès aisé pour le contrôle et la maintenance.
- Mise en service du module de détection :
  - ◊ Retirer le module de la bonde.
  - ◊ Retirer la cale rouge du module de détection puis remettre le module en place dans la bonde.
- Afin d'optimiser les derniers développements techniques en matière d'acoustique inclus dans cet appareil, il est important :
  - ◊ d'installer la pompe en évitant que celle-ci ne touche une paroi de la pièce;
  - ◊ de positionner la pompe sur un sol parfaitement plat;
  - ◊ de fixer correctement la tuyauterie d'évacuation en évitant des distances supérieures à un mètre entre les fixations.

#### 3.2 MISE EN PLACE DU BOÎTIER DÉPORTÉ

#### IMPORTANT

Installer le boîtier déporté dans la même pièce que la bonde.

#### DANGER



##### Mauvaise installation du boîtier.

Risque d'électrocution.

- ⇒ Respecter une distance de 60 cm minimum entre la douche et le boîtier (norme NF C15-100).
- ⇒ La prise de courant utilisée pour le raccordement du boîtier doit se trouver à une distance minimale de 60 cm de la douche (norme NF C15-100).
- ⇒ La paroi de douche doit permettre d'empêcher tout risque d'aspersion du boîtier.

Pour fixer le boîtier déporté au mur, utiliser le schéma de dimensions page 2.

#### 3.3 RACCORDEMENT HYDRAULIQUE

##### TUYAU D'ASPIRATION

1. Fixer le tube d'aspiration à la bonde à l'aide de colle cyanoacrylate et serrer à l'aide du collier fourni.
2. Vérifier l'étanchéité.

#### IMPORTANT

Toute intervention liée à un problème d'étanchéité ne donnera pas lieu à une prise en charge sous garantie.

##### TUYAU DE REFOULEMENT

#### IMPORTANT

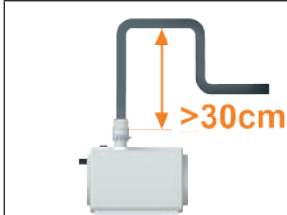

En cas d'évacuation horizontale après la pompe (ou très faible relevage), installer une boucle de relevage vertical de minimum 30 cm au-dessus de la pompe afin de toujours avoir une charge sur le clapet anti-retour et ainsi le rendre étanche. En effet, si le clapet anti-retour n'est pas étanche, il existe un risque de retour d'eau dans la bonde et donc de redémarrage de la pompe.

#### AVIS



##### Évacuation amenée au-dessous de la pompe !

Risque de siphonnage.

⇒ Installer un aérateur à membrane (casse-vide) au point haut de l'évacuation.

#### 3.4 RACCORDEMENT ÉLECTRIQUE

Raccorder la pompe au boîtier déporté au moyen du câble à connecteur rapide fourni.

Brancher électriquement le boîtier déporté.

#### 4. MISE EN SERVICE

Liste des points de contrôle pour la mise en service :

1. Veiller à ce que le réservoir de la pompe soit accessible pour effectuer son remplissage aisément. Ouvrir le bouchon de réservoir de pompe. Remplir la pompe avec 3 L d'eau à l'aide de l'entonnoir carton fourni pour permettre l'amorçage de la pompe. Veiller à bien remettre en place la pastille d'étanchéité puis le bouchon.
2. Verser ensuite 1 L d'eau dans la bonde afin d'effectuer un essai de relevage.
3. Vérifier que l'évacuation se fait correctement : le moteur démarre automatiquement, l'eau de la bonde est correctement pompée.
4. Vérifier l'étanchéité des raccordements avec la douche raccordée à la pompe aspirante.
5. Renouveler les étapes 2 à 4 sur plusieurs cycles.

#### 5. ENTRETIEN/MAINTENANCE

Voir également feuillet joint.

#### AVIS



##### Module de détection retourné.

Risque de décharge de la pile.

- ⇒ Ne pas retourner le module de façon prolongée lors de la maintenance, du nettoyage ou du stockage !
- ⇒ Stocker le module dans le sens dans lequel il se trouve dans la bonde.

#### NETTOYAGE DU FILTRE :

Le filtre amovible de la bonde doit être nettoyé **quotidiennement**.

1. Soulever le cache.
2. Soulever le filtre et retirer les déchets accumulés dessus.
3. Jeter les déchets récupérés à la poubelle.

#### AVIS



##### Déchets jetés dans la bonde.

Risque de colmatage !

⇒ Jeter les déchets dans une poubelle.

4. Laver le filtre à l'eau et au produit vaisselle dans le lavabo puis le remettre en place.

#### NETTOYAGE DE LA BONDE :

La bonde doit être nettoyée **chaque mois**.

1. Retirer le cache, le filtre.
2. Nettoyer la bonde avec de l'eau et du savon.

#### VÉRIFICATION/NETTOYAGE DU MODULE DE DÉTECTION

Le module de détection doit être vérifié et nettoyé **chaque mois**, à adapter selon l'utilisation.

1. Retirer le module de détection en tirant vers le haut.
2. Retourner le module de détection brièvement (5 à 10 secondes) et vérifier que la pompe se met en route (la LED verte s'allume).
3. Retirer d'éventuelles saletés et les mettre à la poubelle (ne pas les jeter dans la bonde).
4. Nettoyer à l'eau et au produit vaisselle dans le lavabo.
5. Remettre en place en clipsant le module dans la bonde.

#### IMPORTANT

En cas de démontage du flotteur, veillez à le remettre en position aimant orienté vers le haut !

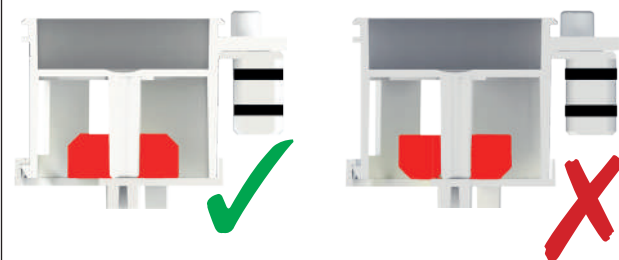

**VÉRIFICATION/NETTOYAGE DU CLAPET BEC DE CANARD**

1. Retirer le module de détection.
2. Retirer le clapet bec de canard.
3. Nettoyer à l'eau mélangée à du produit vaisselle, particulièrement les zones au-dessus et en-dessous du flotteur. Rincer.
4. Remettre en place, support avec le trou d'aspiration positionné vers le bas.

**DÉTARTRAGE :**

Pour détartrer et nettoyer la pompe et la canalisation de refoulement, utiliser régulièrement le détartrant spécial SFA, conçu pour enlever le

tartre tout en respectant les organes internes de votre appareil.

Utilisation :

1. Verser 2 L de détartrant dans le receveur de douche sans débrancher la prise. Ne pas ajouter d'eau.
2. Laisser agir une nuit puis rincer à grandes eaux.

**EN CAS DE COUPURE DE COURANT PROLONGÉE (ABSENCE DE PLUSIEURS SEMAINES)**

Pour éviter que la pile ne se décharge,

- Couper l'alimentation en eau de la douche ;
- Ne pas laisser d'eau dans le receveur ;
- Vérifier que le module de détection n'est pas immergé ;
- Protéger l'installation contre le gel.

**6. PROBLÈMES, CAUSES, REMÈDES**

ANOMALIES	CAUSES	REMÈDES
<b>1. La pompe ne démarre pas.</b> Appuyer 1 fois sur le bouton poussoir de marche forcée. Conséquence :		
<ul style="list-style-type: none"> <li>• <u>la pompe ne démarre toujours pas.</u></li> </ul>	Appareil non branché.	Brancher l'appareil.
	Problème d'alimentation électrique.	Corriger le problème. Effectuer un reset de la carte en débranchant la pompe au moins 10 secondes puis rebrancher.
	Coupure thermique.	Attendre le réenclenchement. Si le problème persiste, contacter un dépanneur agréé.
	Problème moteur (HS, bloqué), carte électronique HS.	Nettoyer la pompe. Contacter un dépanneur agréé.
<ul style="list-style-type: none"> <li>• <u>la pompe démarre et l'eau est évacuée : problème de détection identifié.</u></li> </ul>	Procédure d'appairage en cours (appui trop long sur le bouton de marche forcée).	Attendre 30 secondes : la led s'éteint et l'appareil revient en mode normal.
	Flotteur, filtre, bonde encrassé(e) et/ou collé(e).	Nettoyer.
	Flotteur à l'envers.	Remettre le flotteur dans le bon sens.
	Pile du module de détection HS.	Si la LED verte sur le boîtier clignote : planifier le remplacement du module de détection. Si la LED verte du boîtier est éteinte : remplacer le module de détection.
<ul style="list-style-type: none"> <li>• <u>La pompe démarre mais l'eau n'est pas évacuée.</u></li> </ul>	Module de détection HS.	Remplacer le module de détection.
	Problème de communication radio.	Sortir le module de détection, l'approcher du boîtier, le retourner pendant au moins 2s. Vérifier l'allumage de la LED verte du boîtier : - Si la LED verte s'allume : enlever les sources de perturbations (ex : objets métalliques) et/ou revoir l'emplacement du boîtier déporté. - Si la LED verte ne s'allume pas : vérifier l'appairage (voir 2.6) et vérifier que le module de détection et l'émetteur sont de même génération.
<b>2. La pompe démarre par intermittence.</b>	Blocage du passage de l'eau par le capot de bonde (Sanifloor+ 3).	Surélever le capot de bonde.
	Encrassement du filtre.	Nettoyer le filtre.
<b>3. La pompe démarre mais l'eau n'est pas, ou mal évacuée.</b>	Fuite du robinet de douche.	Contrôler l'installation en amont.
	Fuite du clapet anti-retour.	- Nettoyer ou changer le clapet anti-retour. - Relever le tuyau d'évacuation pour créer une charge d'eau sur le clapet.
	Interférences.	- Vérifier que votre pompe n'est pas appairée avec un module émetteur voisin. Si oui, procéder à un nouvel appairage (voir 2.6). - Vérifier la présence de perturbateurs d'ondes radio. Corriger.
<b>4. La pompe fonctionne en permanence.</b>	Problème d'amorçage, manque d'eau dans la pompe.	Mettre de l'eau dans le réservoir de la pompe.
	Clapet anti-retour à l'envers.	Respecter la flèche indiquant le sens de l'effluent.
	Hauteur ou longueur d'évacuation trop importante, ou conduite bouchée.	Revoir l'installation.
	Problème hydraulique (colmatage).	Nettoyer le bec de canard et la pompe.
	Prise d'air.	- Vérifier la présence du joint sous le bouchon de remplissage. - Vérifier le collage du tuyau souple sur la bonde.
<b>5. La pompe démarre, évacue l'eau mais avec un bruit de succion en fin de cycle de pompage.</b>	Support du clapet bec de canard positionné à l'envers.	Repositionner le support correctement (trou d'aspiration vers le bas).
	Module de détection constamment enclenché.	Vérifier la position et l'état du flotteur dans le module. Corriger.
	Peu de relevage (le pompage est trop rapide).	Installer un réducteur de débit (non fourni, contacter le SAV).

## 7. ÉLIMINATION





L'appareil (pompe, module de détection ou boîtier déporté) ne doit pas être jeté parmi les déchets ménagers et doit être évacué vers un point de recyclage pour les équipements électriques. L'élimination des déchets électriques et électroniques, le recyclage et toute forme de valorisation d'appareils usés participent à la préservation de l'environnement.

## 8. GARANTIE

L'appareil est garanti deux ans à compter de sa date d'achat sous réserve d'une installation, d'une utilisation et d'un entretien conformes à la présente notice.

# 1. SAFETY

## IDENTIFICATION OF WARNINGS

MEANING	
<b>DANGER</b>	This term defines a high risk of danger, which can lead to death or serious injury, if not avoided.
<b>NOTICE</b>	This term defines dangers to the machine and its proper operation.
	Warning of a general danger. The danger is specified by indications given in the table.
	Warning about the dangers associated with the electrical voltage and provides information about protection against electrical voltage.



**DISCONNECT THE UNIT FROM THE POWER SUPPLY!**

## 2. DESCRIPTION

### 2.1 APPLICATION

**Sanifloor +** is a compact suction pump designed to evacuate wastewater from a shower only.

NOTICE	
	⇒ Do not dispose of products such as solvents, cement removers, paints, caustic soda, acids or other chemicals in the shower gully attached to this device.

This device is intended for strictly domestic application and requires regular maintenance.

**THE MANUFACTURER DISCLAIMS ALL LIABILITY IF USED FOR ANY OTHER PURPOSES.**

### 2.2 OPERATING MODE

The device **Sanifloor +** consists of 3 elements :

- a shower gully including a water level detection sensor with radio wave transmitter,
- a remote box fitted with a radio receiver and which controls the pump,
- a suction pump.

When the water reaches the switch-on level in the gully, the detection module sends out a radio signal. The sensor in the remote box picks up this signal, the green operation LED lights up, and the pump starts after a delay of 2 seconds. The pump sucks in water and allows it to flow towards the wastewater pipe.

NOTICE	
	<b>Incorrect installation configuration.</b> Risk of radio communication disruption. ⇒ Install the remote box in the same room as the shower gully hole.

### IMPORTANT

This system is sensitive to anything that can interfere with the emission of radio waves (presence of metal objects, walls etc). The range can therefore be reduced depending on the configuration of the installation.

### 2.4 DESCRIPTION OF THE COMMUNICATION SYSTEM

The **Sanifloor +** radio communication systems consists of a transmitter and a radio wave receiver. It allows remote control of the single-phase 220-240 V AC pump of the **Sanifloor +**. The pump's on/off control is done automatically according to the water level in the shower gully.

- Radio frequency: 868 MHz
- Receiver: power supply 220-240 V AC, 50-60 Hz
- Transmitter: power supply 3V DC

### 2.5 DESCRIPTION OF THE TRANSMITTER DETECTION MODULE

The transmitter detection module is in the shower gully.

#### AUTONOMY

The transmitter detection module has an autonomy of 4,500 hours in operation (shower cycles). The sensor's standby consumption is negligible.

### IMPORTANT

The battery life may be reduced in certain abnormal use situations in which the float is permanently engaged, which causes continuous battery consumption. Eg: module stored upside down, module submerged without possible evacuation of water (mains power cut, pump blocked, evacuation pipe blocked, etc).

When the battery in the sensor module falls below 20% capacity, the

green operating LED on the remote unit starts to flash to indicate low battery charge.

The module must be replaced with a new one when the battery is discharged.

#### STORAGE

NOTICE	
	<b>Module overturned.</b> Risk of battery discharge. ⇒ Do not turn the detection module over for extended periods of time during maintenance, cleaning or storage! ⇒ Store the module in the same direction as it is in the gully.

Always put the module back the correct way round so it no longer consumes its battery:

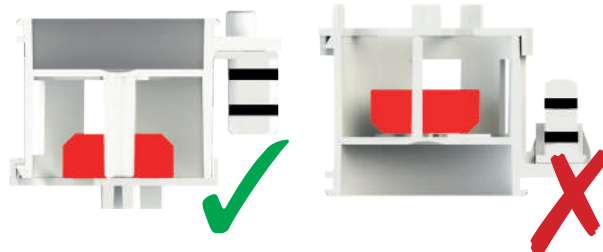

### 2.6 DESCRIPTION OF THE REMOTE SENSING BOX

The remote box contains the sensor card which controls starting and stopping of the suction pump.

#### FRONT



#### TOP



Green LED: Radio signal indicator  
Override button

#### LED INDICATION

<b>On</b>	- The pump is running (radio signal received to pump out water) - Override
<b>Off</b>	No radio signal being received (low water level in the shower gully)
<b>flashing briefly</b>	Awaiting synchronisation (see 2.6 <i>Pairing procedure</i> ).
<b>flashing continually</b>	Receipt of a radio signal from a module with low battery. Change the battery in the sensor module. Pressing the override button will extinguish the LED.

#### OVERRIDE

Pressing the override button will run the pump for 20 mins, whatever the status of the sensor module in the shower gully. The LED stays on while in override.

#### NOTE

A long press (more than 5 seconds) on the power button starts the pairing procedure (see 2.6 *Pairing procedure*).

The timer can be stopped by pressing this button again.

### 2.7 PAIRING PROCEDURE

The transmitter module and the receiver are paired during manufacturing.

There may be times when pairing has to be repeated, for example when the sensor module is replaced.

#### INSTRUCTIONS

- Requirements:
- The pump is off. The green LED on the housing is off.
  - The transmitter detection module is outside the shower gully.

1. Press and hold the override button on the remote box for 5 seconds.  
Result: The green LED starts to flash.
2. Turn the detection module upside down.  
Result: The LED changes to on and the pump starts.
3. Turn the detection module right side up.  
Result: The new pairing is stored.
4. Exiting the procedure: if no action is taken for 30 seconds the LED goes out and the unit resumes user mode.

**CARRY OUT A PAIRING TEST:** turn the detection module upside down for at least 2 seconds then turn it back the right way up.

Result: The LED changes to on and the pump starts after a delay of 2 seconds.

#### NOTE

- If the detection module is not turned over, or not for long enough (step 2), the green LED goes out and the new pairing is not stored.
- The pairing procedure may be repeated as often as necessary.

### 3. INSTALLATION

#### IMPORTANT

##### Note concerning radio communication:

To ensure optimal radio communication,

1. Remove all possible sources of radio interference nearby. Sources of interference can be: metal structures, hi-fi speakers, the presence of multi-layer insulation with aluminium, metal inspection hatches...
2. Install the remote box in the same room as the shower gully.

Follow the installation steps as indicated in the enclosed manual.

#### 3.1 SETTING UP

- The device must be easily accessible for inspection and maintenance.
- Activating the detection sensor:
  - ◇ Remove the sensor from the gully.
  - ◇ Remove the red wedge from the detection sensor then replace the sensor in the gully.
- In order to make the most of the latest technical developments in acoustics included in this device, it is important to:
  - ◇ install the pump, avoiding it touching a wall of the room,
  - ◇ place the pump on a perfectly flat floor,
  - ◇ fasten the outlet piping correctly, avoiding any distances between attachments in excess of one meter.

#### 3.2 FITTING OF THE REMOTE BOX

#### IMPORTANT

Install the remote box in the same room as the gully.

#### DANGER



##### Incorrect installation of the box.

Danger of electric shock!

- ⇒ Keep a minimum distance of 60 cm between the shower and the remote box.
- ⇒ The socket used to connect the box must be at least 60 cm away from the shower.
- ⇒ The shower screen must prevent the remote box from being sprayed with water.

To fix the remote box to the wall, refer to the dimensions diagram on page 2.

#### 3.3 HYDRAULIC CONNECTION

##### SUCTION PIPE

1. Attach the suction pipe to the gully using cyanoacrylate glue and tighten with the collar supplied.
2. Check the watertightness.

#### IMPORTANT

Any intervention linked to a watertightness problem will not be covered by the guarantee.

##### DISCHARGE PIPE

#### IMPORTANT

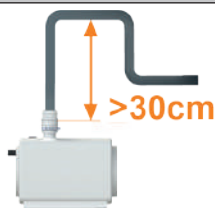

In the event of horizontal discharge after the pump (or very weak lifting), install a vertical lifting loop of at least 30 cm above the pump in order to always have a load on the non-return valve and thus make it watertight. Indeed, if the check valve is not waterproof, there is a risk of water returning back to the gully hole and thus the pump restarting.

#### NOTICE



##### Evacuation brought underneath the pump!

Risk of siphoning.

- ⇒ Install a diaphragm aerator (vacuum breaker) at the upper point of the discharge (see enclosed installation manual).

### 3.4 ELECTRICAL CONNECTION

Connect the pump to the remote box using the quick-connector cable supplied.

Electrically connect the remote box.

### 4. COMMISSIONING

List of check points for commissioning:

1. Make sure that the pump tank is accessible for easy filling. Open the pump reservoir cap. Fill the pump with 3 L of water using the cardboard funnel provided to allow priming of the pump. Make sure that the sealing disc and then the cap are replaced.
2. Then pour 1 L of water into the gully to perform a lifting test.
3. Check that evacuation is completed correctly: the motor starts automatically, the water from the gully is correctly pumped.
4. Check the tightness of the connections with the shower connected to the suction pump.
5. Repeat steps 2 to 4 over several cycles.

### 5. MAINTENANCE

See attached leaflet.

#### NOTICE



##### Module overturned.

Risk of battery discharge.

- ⇒ Do not turn the detection module over for extended periods of time during maintenance, cleaning or storage!
- ⇒ Store the module in the same direction as it is in the gully.

#### CLEANING THE FILTER

The removable gully sensor filter should be cleaned **daily**.

1. Lift the cover.
2. Lift up the filter and remove any waste accumulated on it.
3. Throw the collected waste in the bin.

#### NOTICE



##### Do not throw waste in the gully!

Risk of clogging.

- ⇒ Throw the waste in a bin.

4. Wash the filter with water and washing-up liquid in the sink, then replace it.

#### CLEANING THE GULLY

The gully should be cleaned **every month**.

1. Remove the cover and filter.
2. Clean the gully with soap and water.

#### CHECKING/CLEANING THE DETECTION MODULE

The detection module should be checked and cleaned **monthly**, to be adapted according to use.

1. Remove the detection module by pulling upwards.
2. Turn the detection module over briefly (5 to 10 seconds) and check that the pump starts up (the green LED on the remote box will light up).
3. Remove any dirt and put it in the bin (do not throw it down the gully).
4. Clean with water and washing-up liquid in the sink.
5. Replace by clipping the detector module into the gully.

#### CHECKING/CLEANING THE DUCKBILL VALVE

1. Remove the detection module.
2. Remove the duckbill valve.
3. Clean with water mixed with washing-up liquid, especially the areas above and below the float. Rinse.
4. Put back in place, holder with the suction hole positioned downwards.



**IMPORTANT**

If disassembling the float, make sure you put it back in position with the magnet pointing upwards!

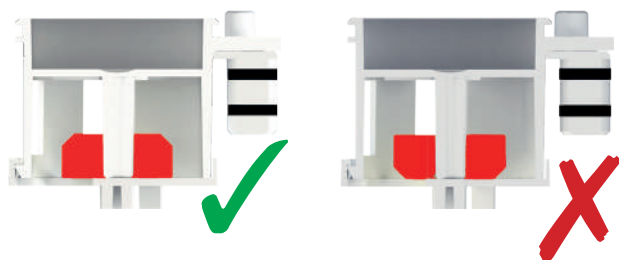
**DESCALING**

To descale and clean the pump and the discharge pipe, regularly use SFA's descaler, designed to remove limescale while respecting the internal organs of your appliance.

Use:

1. Pour 2 L into the shower tray without disconnecting the plug. Do not add water.
2. Leave to act overnight then rinse with plenty of water.

**IN THE EVENT OF A PROLONGED POWER CUT (ABSENCE OF SEVERAL WEEKS)**

To prevent the battery from draining,

- Cut off the water supply to the shower;
- Do not leave water in the tray;
- Check that the detection module is not submerged;
- Protect the installation against frost.

**6. TROUBLESHOOTING**

PROBLEMS	CAUSES	SOLUTIONS
<b>1. The pump does not start.</b> Press the override push-button (on the remote box). Consequence:		
<ul style="list-style-type: none"> <li>• <u>the pump still does not start.</u></li> </ul>	Device not connected. Defective power supply. Thermal break. Motor problem (not functioning, blocked), electronic system not functioning. Pairing procedure in progress (override button pressed for too long).	Plug the device in. - Correct the problem. - Reset the system by unplugging the remote box for at least 10 seconds and then plugging it back in. Wait for the reset. If the problem persists, contact an authorised engineer. - Clean the pump. - Contact an authorised engineer. Wait 30 seconds: the LED goes out and the unit resumes normal mode.
<ul style="list-style-type: none"> <li>• <u>the pump starts and the water is drained: detection problem identified.</u></li> </ul>	Float, filter, gulley clogged and/or stuck. Float upside down. Battery of the detection module not functioning. Detection module not functioning. Radio communication problem.	Clean. Put the float back in the correct position. - If the green LED on the remote box is flashing: plan to replace the detection module. - If the green LED on the remote box is off: replace the detection module. Replace the detection module. Remove the detection module, hold it near the remote unit, turn it over for at least 2 seconds. Check that the green LED lights up on the remote unit: - If the green LED lights up: remove any sources of disturbance (i.e. Metal objects) and/or change the position of the remote unit. - If the green LED does not light up: check the pairing (see 2.6) and check that the gulley sensor and receiver are of the same generation.
<ul style="list-style-type: none"> <li>• <u>the pump starts up but the water is not drained.</u></li> </ul>	Blockage of the passage of water through the gulley cover ( <b>Sanifloor + 3</b> ). Filter clogging.	Raise the gulley cover. Clean the filter.
<b>2. The pump runs intermittently.</b>	Leaking shower faucet. Leakage of the non-return valve. Interference.	Check the installation upstream. - Clean or change the non-return valve. - Raise the gulley hose to create a water load on the valve. - Check that your pump is not paired with a neighbouring detection sensor module. If it is, repeat the pairing (see 2.6). - Check for the presence of radio wave interference. Correct.
<b>3. The pump starts but the water is not, or badly, drained off.</b>	Problem with priming, lack of water in the pump. Non-return valve upside down. Excessive height or length of evacuation, or blocked pipe. Hydraulic problem (clogging). Air inlet Duckbill valve support positioned upside down.	Put water in the pump tank. Observe the arrow indicating the direction of the effluent. Revise the installation. Clean the duckbill and pump. - Check the presence of the sealing disc under the filler cap. - Check that the flexible pipe is properly bonded to the gulley. Position the support correctly (suction hole downwards).
<b>4. The pump runs properly but does not stop.</b>	Detection module constantly engaged.	Check the position and condition of the float in the module. Correct.
<b>5. The pump starts, water is drained but with a suction noise at the end of the pumping cycle.</b>	Little lifting (pumping is too fast)	Install a flow reducer (not provided, contact our after-sales service).

## 7. DISPOSAL

---



The device (pump, detection module or remote box) must not be disposed of as household waste and must be disposed of at a recycling point for electrical equipment. The device's materials and components are reusable. The disposal of electrical and electronic waste, recycling and recovery of any form of used appliances contribute to the preservation of our environment.



## 8. WARRANTY CONDITIONS

---

The unit is guaranteed for two years from its date of purchase subject to installation, use and maintenance in accordance with these instructions.

# 1. SICHERHEITSHINWEISE

## KENNZEICHNUNG VON WARNUNGEN

BEDEUTUNG	
<b>GEFAHR</b>	Dieser Begriff definiert eine Gefahr mit erhöhtem Risiko, dass zum Tod oder schweren Verletzungen führen kann, wenn sie nicht vermieden wird.
<b>HINWEIS</b>	Dieser Begriff definiert eine Gefahr, die zu einem Risiko für die Maschine und Funktion führen kann.
	Warnung vor einer allgemeinen Gefahr. Die Gefahr wird durch Angaben in der Tabelle spezifiziert.
	Dieses Symbol warnt vor Gefahren der elektrischen Spannung und informiert über den Schutz vor elektrischer Spannung.

## 2. BESCHREIBUNG

 **VOR JEDER ARBEIT DEN NETZSTECKER DER ANLAGE ZIEHEN.**

### 2.1 ANWENDUNGEN

**Sanifloor +** ist eine kompakte Saugpumpe, die ausschließlich zu dem Zweck konzipiert wurde Abwässer von einer Dusche zu entsorgen.

HINWEIS	
	⇒ Es dürfen über die Anlage keine Farben, Laugen, Lösungsmittel, Zementschleierentferner, Faserstoffe etc. die nach DIN 1986-3 und geltenden Abwasserverordnungen nicht in das Abwassersystem eingeleitet werden dürfen, entsorgt werden.

Dieses Gerät ist strikt für die Anwendung im Haushalt bestimmt und benötigt regelmäßige Wartung.

**IM FALL EINER BENUTZUNG FÜR ANDERE ZWECKE LEHNT DER HERSTELLER JEDE VERANTWORTUNG AB.**

### 2.2 FUNKSPRINZIP

Das Gerät **Sanifloor +** besteht aus 3 Elementen:

- ein Duschablauf, der ein Modul für die Erkennung des Wasserstands mit einem Funksender enthält,
- einem abgesetzten Modul mit einem Funkempfänger zur Steuerung der Pumpe,
- einer Saugpumpe.

Wenn das Wasser im Ablauf das Einschaltniveau erreicht hat, wird per Funk ein Signal an die Pumpe gesendet. Der Empfänger der abgesetzten Box erfasst dieses Signal, eine grüne LED-Betriebslampe leuchtet auf, und die Pumpe startet nach einer Verzögerung von 2 Sekunden. Die Pumpe saugt das Wasser an und ermöglicht das Abpumpen in den Abwasserkanal.

HINWEIS	
	<b>Die Konfiguration der Installation ist fehlerhaft.</b> Risiko einer Unterbrechung der Funkkommunikation. ⇒ Die Remote-Box im gleichen Raum wie den Duschablauf installieren.

WICHTIG	
Dieses System reagiert empfindlich auf alles, was die Ausbreitung der Funkwellen behindern könnte (Gegenwart von Objekten aus Metall, Wände ...). Je nach der Konfiguration der Installation kann die Reichweite vermindert sein.	

### 2.3 BESCHREIBUNG DES KOMMUNIKATIONSSYSTEMS

Das Funk-Kommunikationssystem **Sanifloor +** besteht aus einem Funksender und einem -empfänger. Es gibt die Möglichkeit, aus der Ferne auf die Wechselstrompumpe 220-240 V AC von **Sanifloor +** zuzugreifen. Die Ein/Aus-Steuerung funktioniert automatisch je nach dem Wasserniveau im Ablauf der Dusche.

- Radiofrequenz: 868 MHz
- Empfänger: Stromversorgung 220-240 V AC, 50-60 Hz
- Sender: Stromversorgung 3V DC

### 2.4 BESCHREIBUNG DES FUNKMODULS IM ABLAUF

Das Funkmodul befindet sich im Duschablauf.

#### AUTONOMIE

Das mit einem Sender ausgestattete Funkmodul verfügt über eine Betriebsdauer von 4500 Stunden (Duschzyklen). Der Standby-Verbrauch des Moduls ist vernachlässigbar gering.

WICHTIG	
Die Batterielebensdauer kann sich in bestimmten Situationen, in denen der Schwimmer ständig eingeschaltet ist, verkürzen, was zu einem kontinuierlichen Batterieverbrauch führt. In einem solchen Fall ist der Schwimmer in ständigem Einsatz, wodurch ein ununterbrochener Batterieverbrauch bewirkt wird. Beispiel: Modul verkehrtherum gelagert, überflutetes Modul ohne Möglichkeit, das Wasser abzuleiten (Unterbrechung der Stromversorgung, Pumpe blockiert, Abfluss verstopft...).	

Wenn die Kapazität der Batterie im Sensormodul auf 20 % gesunken hat, beginnt die grüne Betriebs-LED auf der Fernbedienung zu blinken, um auf die fast leere Batterie hinzuweisen.

Wenn die Batterie entladen ist, muss das Modul durch ein neues Modul ersetzt werden.

#### LAGERUNG

HINWEIS	
	<b>Modul zurückgeschickt.</b> Risiko, dass die Batterie sich entlädt. ⇒ Das Modul bei der Wartung, Reinigung oder Lagerung nicht für längere Zeit umdrehen! ⇒ Das Modul in der Richtung lagern, in der es sich im Ablauf befindet.

Das Modul stets in die richtige Richtung drehen, damit die Batterie sich nicht entlädt:



### 2.5 BESCHREIBUNG DES EMPFÄNGERMODULS

Im Modul befindet sich die Empfängerkarte, die den Start und Stopp der Saugpumpe steuert.

#### VORDERSEITE



#### OBERSEITE

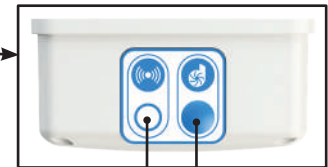

Grüne LED: Kontrollleuchte für Funksignal  
Taste für Zwangslauf

#### VERHALTEN DER LED

leuchtet	- Die Pumpe ist in Betrieb (Empfang eines Funksignals zum Abpumpen des Wassers) - Zwangslauf
aus	Kein Empfang des Funksignals (niedriger Wasserstand im Abfluss).
blinkt kurz	Warten auf die Synchronisierung (siehe 2.6. <i>Pairing-Verfahren</i> ).
blinkt dauerhaft	Funksignal von einem Sensormodul mit fast leerer Batterie erkannt. Das Sensormodul muss ausgewechselt werden. Durch Drücken auf die Taste für den Zwangslauf geht die LED aus.

#### ZWANGSLAUF

Ein Druck auf die Taste für Zwangslauf lässt die Pumpe unabhängig vom Status des Sensormoduls im Abfluss 20 min lang laufen. Die LED leuchtet während der Dauer des Zwangslaufs durchgehend.

Während dieser Verzögerung leuchtet die grüne LED.

ANMERKUNG	
Ein längeres Drücken (länger als 5 Sekunden) der Taste für den Zwangsstart startet den Pairing-Vorgang (2.6. <i>Pairing-Verfahren</i> ).	

Der Timer kann durch erneutes Drücken dieser Taste gestoppt werden.

### 2.6 PAIRING-VERFAHREN

Der Melder und der Empfänger des Systems werden im Werk gepaart. Es kann erforderlich sein, ein neues Pairing zu starten, z. B. wenn das Sensormodul ausgetauscht wird.

## SCHRITTE DES VERFAHRENS

Voraussetzung: - Die Pumpe ist ausgeschaltet. Die grüne LED am Empfängermodul leuchtet nicht.  
- Das Sensormodul aus dem Abfluss nehmen.

1. Die Taste für Zwangslauf auf dem Empfängermodul 5 Sekunden lang ununterbrochen drücken.

Ergebnis: Die grüne LED beginnt zu blinken.

2. Das Sensormodul umdrehen.

Ergebnis: - Die grüne LED leuchtet dauerhaft und die Pumpe läuft an.

3. Setzen Sie das Sensormodul wieder richtig herum ein.

Ergebnis: Das neue Pairing wird gespeichert.

Beenden des Vorgangs: Nach 30 Sekunden ohne Aktion geht die LED aus und schaltet das System wieder in den Benutzermodus.

**EINEN PAIRING-TEST DURCHFÜHREN:** Das Sensormodul mindestens 2 Sekunden lang umdrehen und dann wieder richtig herum positionieren.

Ergebnis: Die LED leuchtet sofort kontinuierlich und die Pumpe läuft nach einer Verzögerung von 2 Sekunden an.

### ANMERKUNG

- Wenn das Modul nicht oder nicht lange genug umgedreht wird (Schritt 2), geht die grüne LED aus und wird das neue Pairing nicht gespeichert.
- Der Pairing-Vorgang kann beliebig oft wiederholt werden.

## 3. MONTAGE

### WICHTIG

#### Notiz den Funkkontakt betreffend:

Damit die Funkkommunikation optimal funktioniert:

1. Alle möglichen Quellen einer Funkstörung aus der Nähe entfernen. Die Quellen der Störungen können sein: Metallstrukturen, Hi-Fi-Lautsprechern, Mehrschicht-Isolierungen mit Aluminium in der Nähe, Abdeckungen aus Metall, ...
2. Die Remote-Box und den Ablauf im gleichen Raum installieren.

Folgen Sie den Installationsschritten so, wie sie in der beigelegten Betriebsanleitung aufgeführt sind.

### 3.1 EINRICHTUNG

- Das Gerät muss zu Prüfungs- und Wartungszwecken leicht zugänglich sein.
- Inbetriebnahme des Wasserstandserkennungsmodul:
  - ◊ Das Modul aus dem Ablauf entfernen.
  - ◊ Die rote Transportsicherung des Detektionsmoduls entfernen, dann das Modul an seinen Platz im Ablauf zurückschieben.
- Zur Optimierung der jüngsten technischen Entwicklungen im Bereich der Akustik, die für dieses Gerät genutzt wurden, ist es wichtig:
  - ◊ der Behälter muss eben aufgestellt sein und darf keine umliegende Wand berühren, um Schallübertragungen zu vermeiden;
  - ◊ Alle Leitungen und Anschlüsse müssen spannungsfrei und schalldämmend verlegt und befestigt sein.

### 3.2 MONTAGE DES ABGESETZTEN GEHÄUSES

#### WICHTIG

Die Remote-Box und den Ablauf im gleichen Raum installieren.

#### GEFAHR



#### Falsche Installation des Gehäuses.

Gefahr eines elektrischen Schlages.

- ⇒ Zwischen der Dusche und dem Gehäuse muss ein Abstand von mindestens 60 cm eingehalten werden.
- ⇒ Die Steckdose, an die die Box angeschlossen wird, muss sich in einem Mindestabstand von 60 cm von der Dusche befinden.
- ⇒ Die Duschwand muss jede Gefahr des Besprühens der Box verhindern.

Um die Remote-Box an der Wand zu befestigen, beziehen Sie sich auf die Maßskizze auf Seite 2.

### 3.3 HYDRAULISCHER ANSCHLUSS

#### SAUGLEITUNG

1. Zur Fixierung und Abdichtung verwenden sie einen geeigneten Klebstoff (Cyanacrylat Kleber z.B.: Loctide 406; Pattex Sekundenkleber etc.) und sichern die Klebeverbindung mittels der mitgelieferten Schlauchschelle.
2. Anschließend alle Verbindungen auf Dichtheit prüfen.

#### WICHTIG

Jeder Eingriff im Zusammenhang mit einem Dichtungsproblem führt nicht zu einem Garantieanspruch.

## AUFTRIEBSSCHLAUCH

### WICHTIG

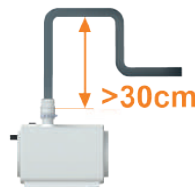

Im Fall einer horizontalen Ableitung nach der Pumpe (oder bei sehr schwachem Auftrieb), eine vertikale Druckschleife von mindestens 30 cm über der Pumpe installieren, um einen Rückfluß von Wasser in die Pumpe zu vermeiden. Dies führt sonst zu einem ständigen Neustart der Pumpe.

### HINWEIS



#### Evakuierung unter die Pumpe gebracht.

Gefahr des Absaugens!

- ⇒ Installieren Sie einen Membranbelüfter (Vakuumbrecher) am oberen Punkt des Abflusses.

### 3.4 ELEKTROANSCHLUSS

Die Pumpe muss über das mitgelieferte Schnellanschlusskabel mit dem abgesetzten Gehäuse verbunden werden.

Die Remote-Box elektrisch anschließen.

## 4. INBETRIEBNAHME

Liste der Kontrollpunkte für die Inbetriebnahme :

1. Den Verschluß des Pumpenreservoirs öffnen. Mit Hilfe des mitgelieferten Papptrichters die Pumpe mit 3 l Wasser füllen, um den Start der Pumpe zu ermöglichen. Den Verschluß wieder korrekt anbringen.
2. Anschließend 1 l Wasser in den Ablauf gießen, um den Auftrieb zu testen.
3. Überprüfen Sie, ob die Ableitung korrekt funktioniert: Der Motor springt automatisch an, das Wasser im Ablauf wird korrekt abgepumpt.
4. Überprüfen Sie, ob die Verbindungen wasser- und luftdicht sind.
5. Wiederholen Sie die Schritte 2 bis 4 über mehrere Zyklen hinweg.

## 5. REINIGUNG/WARTUNG

Siehe beigefügte Installationsanleitung.

### HINWEIS



#### Modul zurückgeschickt.

Risiko, dass die Batterie sich entlädt.

- ⇒ Das Modul bei der Wartung, Reinigung oder Lagerung nicht für längere Zeit umdrehen!
- ⇒ Das Modul in der Richtung lagern, in der es sich im Ablauf befindet.

### FILTERREINIGUNG:

Der abnehmbare Filter des Ablaufs muss **täglich** gereinigt werden.

1. Den Schutzdeckel anheben
2. Den Filter anheben und die darunter Verunreinigungen entfernen.
3. Die herausgenommenen Abfälle in den Müll werfen.

### HINWEIS



#### Keine Abfälle in den Ablauf werfen.

Verstopfungsgefahr.

- ⇒ Die Abfälle in eine Mülltonne werfen.

4. Den Filter mit Wasser und Geschirrspülmittel im Waschbecken ausspülen, ihn dann wiedereinsetzen.

### REINIGUNG DES ABLAUFS

Der Ablauf muss jeden **Monat** gereinigt werden.

1. Den Schutzdeckel und den Filter herausnehmen.
2. Den Ablauf mit Wasser und Seife reinigen.

### ÜBERPRÜFUNG/REINIGUNG DES DETEKTIONSMODULS

Das Detektionsmodul muss jeden **Monat** überprüft und gereinigt werden, was allerdings dem Gebrauch angepasst werden sollte.

1. Das Detektionsmodul abnehmen, indem man es nach oben zieht.
2. Das Detektionsmodul kurz umdrehen (5 bis 10 Sekunden) und überprüfen, ob die Pumpe anspringt (die grüne LED-Betriebslampe an der Remote-Box leuchtet auf).
3. Eventuelle Verschmutzung entfernen und in den Müll werfen (nicht in den Ablauf werfen).
4. Mit Wasser und Geschirrspülmittel im Waschbecken reinigen.
5. Wiedereinsetzen, wobei das Modul in den Ablauf eingeklickt wird.

**WICHTIG**

Wenn der Schwimmer demontiert wird, achten Sie darauf, ihn anschließend wieder in Magnetposition, nach oben gerichtet, einzusetzen!

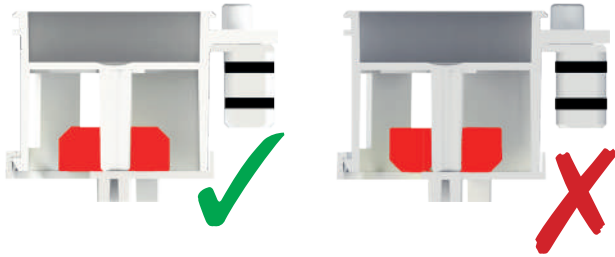
**ÜBERPRÜFUNG/REINIGUNG DES SCHNABEL-RÜCKSCHLAGVENTILS**

1. Das Schwimmermodul herausnehmen.
2. Das Schnabel-Rückschlagventil herausnehmen.
3. Mit Wasser vermischt mit Geschirrspülmittel reinigen, vor allem die Zonen über und unter dem Schwimmer. Abspülen.
4. Wiedereinsetzen, Halterung mit nach unten gerichteter Saugöffnung.

**ENTKALKUNG**

Zur Entkalkung und Reinigung der Pumpe und der Druckleitung regelmäßig einen Spezialentkalker von SFA verwenden, der zur Entfernung von Kalk entwickelt wurde und dabei die Teile im Inneren Ihres Geräts schont.

Gebrauch :

1. 2 L in die Duschanne schütten, ohne den Netzstecker zu ziehen. Kein Wasser hinzugeben.
2. Eine Nacht lang wirken lassen, dann mit viel Wasser nachspülen.

**BEI LÄNGEREM STROMAUSFALL (KEIN STROM WÄHREND MEHRERER WOCHEN)**

Um zu vermeiden, dass die Batterie sich entlädt,

- Die Wasserversorgung der Dusche unterbrechen;
- Kein Wasser in der Duschanne lassen;
- Überprüfen, ob das Detektionsmodul nicht überflutet ist;
- Die Anlage vor Frost schützen.

**6. AUSFALL**

FESTGESTELLTE STÖRUNG	MÖGLICHE URSACHEN	ABHILFEN
<b>1. Die Pumpe springt nicht an.</b> Lang auf den Drucktastenschalter (am Remote-Gehäuse) im Zwangslauf drücken. Konsequenz:		
<ul style="list-style-type: none"> <li>• <u>Die Pumpe springt immer noch nicht an.</u></li> </ul>	Gerät nicht angesteckt.	Gerät einstecken.
	Stromspeisung defekt.	- Die Stromspeisung überprüfen. - Setzen Sie die Leiterplatte zurück, indem Sie die Remote-Box für mindestens 10 Sekunden trennen und dann wieder anschließen.
	Thermische Unterbrechung.	Abwarten, dass sie wieder anspringt. Wenn das Problem weiterhin besteht, wenden Sie sich an einen zugelassenen Servicetechniker.
	Motorproblem (a. B., blockiert), elektronische Platine a. B.	- Die Pumpe reinigen. - Einen zugelassenen Servicetechniker kontaktieren.
	Pairing-Verfahren läuft (zu langes Drücken auf Taste für Zwangslauf).	30 Sekunden warten: Die LED geht aus und das Gerät geht zurück in den Normalmodus.
<ul style="list-style-type: none"> <li>• <u>Die Pumpe springt an und das Wasser wird abgepumpt: Problem der Detektion identifiziert.</u></li> </ul>	Schwimmer, Filter, Ablauf verunreinigt und/oder verklebt.	Reinigen.
	Schwimmer falsch herum.	Den Schwimmer in die richtige Richtung drehen.
	Batterie des Detektionsmoduls a. B.	- Wenn die grüne LED-Betriebslampe auf der Remote-Box blinkt: den Austausch des Detektionsmoduls vorsehen. - Wenn die grüne LED-Betriebslampe auf der Remote-Box ausgeschaltet bleibt: das Detektionsmodul ersetzen.
	Detektionsmodul a. B.	Das Detektionsmodul ersetzen.
<ul style="list-style-type: none"> <li>• <u>Die Pumpe springt an, aber das Wasser wird nicht abgepumpt.</u></li> </ul>	Problem der Funkkommunikation.	Das Sensormodul herausnehmen, in die Nähe des Empfängers bringen und 2 Sekunden lang umdrehen. Prüfen, ob die grüne LED am Empfängermodul leuchtet: - Wenn die grüne LED leuchtet: Störungsquellen (z. B. Metallgegenstände) entfernen und/oder die Position des Empfängermoduls überprüfen. - Wenn die grüne LED-Betriebslampe nicht aufleuchtet: Pairing prüfen (siehe Pkt. 2.6) und überprüfen, ob das Detektionsmodul und der Empfänger der gleichen Generation angehören.
	Der Wasserdurchfluss wird durch die Abdeckung des Ablaufs blockiert ( <b>Sanifloor + 3</b> ).	Die Abdeckung des Ablaufs anheben.
<b>2. Die Pumpe startet mit Unterbrechungen.</b>	Verschmutzung des Filters.	Den Filter reinigen.
	Der Wasserhahn der Dusche ist undicht.	Die vorlaufende Installation überprüfen.
	Die Rückschlagklappe ist undicht.	- Die Rückschlagklappe reinigen oder austauschen. - Druckschleife mit mind. 30 cm Höhe herstellen (siehe Pkt. 3.3).
Störungen.	- Kontrollieren, dass Ihre Pumpe nicht mit einem benachbarten Sendermodul gepaart ist. Wenn ja, das Pairing erneut durchführen (siehe Pkt. 2.6). - Überprüfen, ob Funkwellen-Unterbrecher vorhanden sind. Korrigieren.	

FESTGESTELLTE STÖRUNG	MÖGLICHE URSACHEN	ABHILFEN
<b>3. Die Pumpe springt an, aber das Wasser wird nicht oder nur unzureichend abgepumpt.</b>	Die Pumpe saugt nicht an. Es ist nicht genug Wasser im Tank.	Das Wasser im Pumpentank auffüllen.
	Das Rückschlagventil ist falsch herum eingesetzt.	Den Pfeil beachten, der die Richtung des Abwassers anzeigt.
	Höhe oder Länge der Ableitung zu groß oder Abfluss verstopft.	Montage überprüfen.
	Hydraulikproblem, Verstopfung	Das Schnabel-Rückschlagventil und die Pumpe reinigen.
	Lufteinlass.	- Überprüfen, ob die Dichtung unter dem Einfüllstopfen an der Pumpe vorhanden ist. - Überprüfen, ob der flexible Schlauch auf dem Ablauf korrekt angebracht ist.
	Entenschnabelventilstütze auf dem Kopf stehend positioniert.	Den Halter richtig positionieren (Saugöffnung nach unten).
<b>4. Die Pumpe arbeitet ständig.</b>	Das Detektionsmodul ist ständig eingeschaltet.	Die Position und den Zustand des Schwimmers im Modul überprüfen. Korrigieren.
<b>5. Die Pumpe springt an, das Wasser wird abgepumpt, aber mit einem saugenden Ton am Ende des Pumpzyklus.</b>	Wenig Auftrieb (das Pumpen geschieht zu schnell).	Einen Durchflussbegrenzer installieren (nicht mitgeliefert, wenden Sie sich an den Kundendienst).

## 7. ENTSORGUNG





Das Altgerät (Detektionsmodul, Pumpe, abgesetzten Modul) darf nicht mit dem Restmüll entsorgt werden und muss einer Sammelstelle zur Wiederverwertung von Elektrogeräten übergeben werden. Das Material und die Bestandteile des Geräts sind wiederverwendbar. Die fachgerechte Entsorgung von elektrischen und elektronischen Abfällen und das Recycling und die Wiederverwertung sämtlicher Altgeräte trägt zum Schutz der Umwelt bei.

## 8. GARANTIEBEDINGUNGEN

Für das Gerät gilt eine 2jährige Garantie ab Kaufdatum, vorausgesetzt, dass es in Übereinstimmung mit dieser Anleitung installiert, betrieben und gewartet wird...

# 1. SICUREZZA

## IDENTIFICAZIONI DELLE AVVERTENZE

SIGNIFICATO	
<b>PERICOLO</b>	Questo termine definisce un pericolo derivante da rischi elevati che potrebbero portare alla morte o lesioni gravi, se non evitati.
<b>AVVISO</b>	Questo termine caratterizza i pericoli per la macchina e il suo corretto funzionamento.
	Avvertimento di un pericolo generale. Il pericolo è specificato dalle indicazioni fornite nella tabella.
	Avvertimento sui pericoli dovuti alla tensione elettrica e fornisce informazioni sulla protezione contro la tensione elettrica.

 **SCOLLEGARE L'ALIMENTAZIONE ELETTRICA PRIMA DI INTERVENIRE SULL'APPARECCHIO !**

## 2. DESCRIZIONE

### 2.1 APPLICAZIONI

**Sanifloor +** è una pompa aspirante compatta progettata per scaricare le acque reflue provenienti solamente da una doccia.

AVVISO	
	⇒ Non gettare nelle pompe prodotti solventi, vernici, acido per rimuovere il velo di cemento, soda caustica, acidi e altri prodotti chimici.

Questo apparecchio è destinato a un uso strettamente domestico e necessita di una manutenzione regolare.

**IL FABBRICANTE DECLINA OGNI RESPONSABILITÀ IN CASO DI USO PER ALTRI SCOPI.**

### 2.2 PRINCIPIO DI FUNZIONAMENTO

L'apparecchio **Sanifloor +** è formato da 3 elementi:

- una piletta doccia che include il modulo di rilevamento del livello dell'acqua con trasmettitore di onde radio,
- una centralina remota dotata di ricevitore di onde radio, che controlla la pompa,
- e una pompa aspirante.

Quando l'acqua raggiunge il livello di attivazione nella piletta, il modulo di rilevamento invia un segnale radio. Il ricevitore della centralina remota capta il segnale, il LED verde di funzionamento si accende e la pompa si avvia dopo 2 secondi. La pompa aspira l'acqua e permette il suo scarico verso la tubatura delle acque reflue.

AVVISO	
	<b>Configurazione dell'installazione non corretta.</b> Rischio di interruzione della comunicazione radio. ⇒ <b>Installare la centralina nella stessa stanza della piletta doccia.</b>

### 2.3 DESCRIZIONE DEL SISTEMA DI COMUNICAZIONE

Il sistema di radiocomunicazione **Sanifloor +** è formato da un trasmettitore e da un ricevitore di onde radio. Permette di comandare a distanza la pompa monofase 220-240 V AC del Sanifloor +. Il comando di accensione/spengimento della pompa si attiva automaticamente in funzione del livello dell'acqua nella piletta doccia.

- RADIOFREQUENZA: 868 MHz
- RICEVITORE: alimentazione 220-240 V AC, 50-60 Hz
- TRASMETTITORE: alimentazione 3 V DC

IMPORTANTE
Questo sistema è sensibile a tutto ciò che può interferire con la diffusione delle onde radio (presenza di oggetti metallici, pareti, ecc.). La portata dunque può essere ridotta a seconda della configurazione dell'installazione.

### 2.4 DESCRIZIONE DEL MODULO DI RILEVAMENTO TRASMETTITORE

Il modulo di rilevamento si trova nella piletta della doccia.

#### AUTONOMIA

Il modulo di rilevamento trasmettitore ha un'autonomia di 4500 h in funzione (cicli di doccia). Il consumo in standby del modulo è trascurabile.

IMPORTANTE
L'autonomia della pila può essere diminuita in certe situazioni anomale di utilizzo nelle quali il galleggiante è in attivazione permanente, il che comporta un consumo continuo della pila. Es.: modulo stoccato capovolto, modulo immerso senza scarico possibile dell'acqua (interruzione dell'alimentazione elettrica, pompa bloccata, tubo di scarico otturato, ecc.).

Quando la pila del modulo di rilevamento raggiunge il 20% di autonomia, il LED verde di funzionamento sulla scatola spostata si mette a lampeggiare per segnalare la carica debole della pila. È necessario sostituire il modulo con uno nuovo quando la pila è scarica.

AVVISO	
	<b>Il modulo di rilevamento viene smaltito tra i rifiuti domestici!</b> Rischio di inquinamento. ⇒ Smaltire con i rifiuti elettrici ed elettronici.

#### STOCCAGGIO

AVVISO	
	<b>Modulo restituito.</b> Rischio di scaricamento della pila. ⇒ Il modulo è capovolto in modo prolungato in occasione della manutenzione, della pulizia o dello stoccaggio! ⇒ Stoccare il modulo nel senso in cui si trova nella piletta.

Riposizionare sempre il modulo nel senso corretto per evitare che consumi la pila:

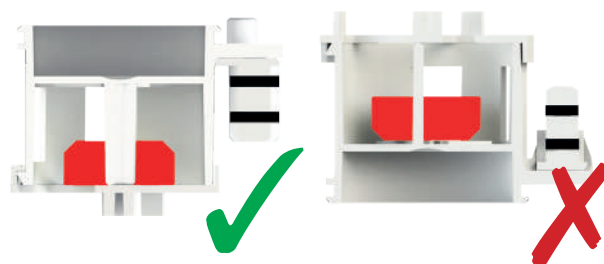

### 2.5 DESCRIZIONE DELLA CENTRALINA REMOTA RICEVITORE

La centralina remota contiene la scheda di ricezione che comanda l'accensione e lo spegnimento della pompa aspirante.

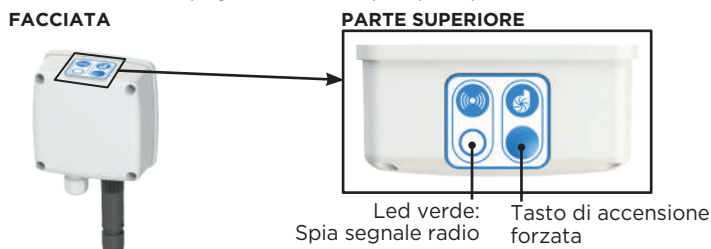

#### FUNZIONAMENTO DEL LED

Acceso	- La pompa è in funzione (ricezione di un segnale radio per l'evacuazione dell'acqua). - Accensione forzata
Spento	Nessuna ricezione del segnale radio (livello d'acqua basso nello scarico)
lampeggia brevemente	In attesa di sincronizzazione (vedere 2.6 <i>Procedura di accoppiamento</i> ).
lampeggia in permanenza	Rilevamento del segnale radio da un modulo poco carico. Il modulo di rilevamento va cambiato. Una pressione sul tasto di accensione forzata permette di spegnere il led.

#### ACCENSIONE FORZATA

Una pressione sul tasto di accensione forzata permette di far girare la pompa per 20 minuti, qualunque sia lo stato del modulo di rilevamento dell'acqua dello scarico. Il led si accende in modo continuo per la durata dell'accensione forzata.

NOTA
Una pressione prolungata (più di 5 secondi) sul pulsante di accensione avvia la procedura di accoppiamento (vedere 2.6 <i>Procedura di accoppiamento</i> ).

Il timer può essere fermato premendo nuovamente questo pulsante.

### 2.6 PROCEDURA DI ACCOCCIAMENTO

Il rilevatore e il ricevitore del sistema sono accoppiati in fabbrica.

Può essere necessario lanciare un nuovo accoppiamento, per esempio in caso di sostituzione del modulo di rilevamento.

#### TAPPE DELLA PROCEDURA

Prerequisito: - La pompa è spenta. Il led verde della scatola separata è spento.

- Estrarre il modulo di rilevamento della piletta della doccia.

1. Premere sul tasto di accensione forzata della scatola separata per 5 secondi in modo continuo.  
Risultato: Il led verde si mette a lampeggiare.
2. Girare al contrario il modulo di rilevamento.  
Risultato: Il led verde si accende in modo continuo e la pompa si accende.
3. Rimettere il modulo di rilevamento in posizione.  
Risultato: Il nuovo accoppiamento è memorizzato.

Uscita dalla procedura: senza azione per 30 secondi, il led si spegne e l'apparecchio torna in modo utente.

**EFFETTUARE UN TEST DI ACCOPPIAMENTO:** girare il modulo di rilevamento al contrario per almeno 2 secondi e quindi rimetterlo in sede.

Risultato: il led si accende immediatamente in modo continuo e la pompa si avvia dopo un ritardo di 2 secondi.

#### NOTA

- Se il modulo non viene girato o non viene girato per un tempo sufficiente (tappa 2), il led verde si spegne e il nuovo accoppiamento non viene memorizzato.
- La procedura di accoppiamento può essere rinnovata tutte le volte che si vuole.

### 3. INSTALLAZIONE

Seguire le tappe di installazione, come indicate nel manuale allegato.

#### IMPORTANTE

##### Nota relativa alla radiocomunicazione:

Affinché la radiocomunicazione sia ottimale,

1. Eliminare tutte i possibili radiodisturbi in prossimità. Le fonti di disturbo possono essere: delle strutture metalliche, delle casse HiFi, la presenza di isolante multistrato con alluminio, pozzetti in metallo, ecc.
2. Installare la centralina nella stessa stanza della piletta doccia.

#### 3.1 IMPOSTAZIONE

- L'apparecchio deve essere installato in modo da garantire un facile accesso per il controllo e la manutenzione.
- Messa in funzione del modulo di rilevamento:
  - ◊ Rimuovere il modulo dalla piletta.
  - ◊ Rimuovere il blocco rosso del modulo di rilevamento, quindi riposizionare il modulo nella piletta.
- Per ottimizzare gli ultimi sviluppi tecnologici in campo di acustica inclusi nel presente apparecchio, è imperativo:
  - ◊ installare la pompa in modo da evitare che sia in contatto con una parete del vano;
  - ◊ posizionare la pompa su un suolo perfettamente piatto;
  - ◊ fissare correttamente i tubi di scarico evitando distanze tra fissazioni superiori ad un metro.

#### 3.2 IMPOSTAZIONE DELLA CENTRALINA REMOTA

#### IMPORTANTE

Installare la centralina nella stessa stanza della piletta doccia.

#### PERICOLO



##### Installazione errata della centralina.

Pericolo di scosse elettriche.

- ⇒ Mantenere una distanza minima di 60 cm tra la doccia e la centralina.
- ⇒ La presa utilizzata per collegare la centralina deve essere ad almeno 60 cm di distanza dalla doccia.
- ⇒ Il box doccia deve evitare che l'alloggiamento venga spruzzato.

Per fissare la centralina remota alla parete, utilizzare lo schema dimensionale a pagina 2.

#### 3.3 COLLEGAMENTO IDRAULICO

##### TUBO DI ASPIRAZIONE

1. Fissare il tubo di aspirazione alla piletta con colla cianoacrilica e i due elementi devono essere tenuti insieme con la fascetta fornita.
2. Verificare la tenuta stagna.

#### IMPORTANTE

Qualsiasi intervento legato a un problema di tenuta stagna non potrà essere considerato come intervento in garanzia.

#### TUBO DI SCARICO

#### IMPORTANTE

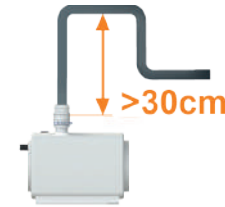

In caso di scarico orizzontale dopo la pompa (o sollevamento molto debole), installare un dislivello verticale di almeno 30 cm sopra la pompa per avere sempre un carico sulla valvola antiritorno e quindi renderla a tenuta stagna. Infatti, se la valvola antiritorno non è a tenuta stagna, esiste un rischio di ritorno d'acqua nella piletta e quindi di riavvio della pompa.

#### AVVISO



##### Evacuazione portata sotto la pompa!

Rischio di sifonatura.

⇒ Installare un aeratore a membrana (interruttore a vuoto) nel punto superiore dello scarico.

#### 3.4 COLLEGAMENTO ELETTRICO

Collegare la pompa alla centralina remota utilizzando il cavo di collegamento rapido in dotazione.

Collegare elettricamente la centralina.

#### 4. MESSA IN FUNZIONE

Elenco dei punti di controllo per la messa in funzione :

1. Assicurarsi che il serbatoio della pompa sia accessibile per un facile riempimento. Aprire il tappo del serbatoio della pompa. Riempire la pompa con 3 L di acqua tramite l'imbuto di cartone fornito per consentire l'innesco della pompa. Rimettere correttamente in posizione la piastrina a tenuta stagna e il tappo.
2. Versare poi 1 L di acqua nella piletta per fare una prova di sollevamento.
3. Verificare che lo scarico avvenga correttamente: il motore si avvia automaticamente e l'acqua della piletta è correttamente pompata.
4. Verificare la tenuta stagna per acqua e aria dei raccordi.
5. Ripetere le tappe da 2 a 4 su più cicli.

#### 5. MANUTENZIONE

Vedi le istruzioni di installazione allegate.

#### AVVISO



##### Modulo restituito.

Rischio di scaricamento della pila.

- ⇒ Il modulo è capovolto in modo prolungato in occasione della manutenzione, della pulizia o dello stoccaggio!
- ⇒ Stoccare il modulo nel senso in cui si trova nella piletta.

#### PULIZIA DEL FILTRO

Il filtro amovibile della piletta deve essere pulito **quotidianamente**.

1. Sollevare la protezione
2. Sollevare il filtro e rimuovere i residui accumulatisi sopra
3. Gettare i residui recuperati nella pattumiera.

#### AVVISO



##### Non gettare i residui nella piletta.

Rischio di otturazione.

⇒ Gettare i residui in una pattumiera.

4. Lavare il filtro con acqua e detersivo per piatti nel lavandino, quindi riposizionarlo.

#### PULIZIA DELLA PILETTA

La piletta deve essere pulita **ogni mese**.

1. Rimuovere la protezione, il filtro.
2. Pulire la piletta con dell'acqua e sapone.

#### VERIFICA/PULIZIA DEL MODULO DI RILEVAMENTO

Il modulo di rilevamento deve essere verificato e pulito **ogni mese**, frequenza da adattare a seconda dell'utilizzo fatto.

1. Rimuovere il modulo di rilevamento tirando verso l'alto.
2. Capovolgere il modulo di rilevamento per pochissimo tempo (5-10 secondi) e verificare che la pompa si avvii (il LED verde sulla centralina remota si accende).
3. Rimuovere l'eventuale sporcizia gettandola nella spazzatura (non gettarla nella piletta).
4. Pulire con acqua e detersivo per piatti nel lavandino.
5. Riposizionarlo agganciando il modulo nella piletta.

**IMPORTANTE**

In caso di smontaggio del galleggiante, rimetterlo in posizione con il magnete rivolto verso l'alto!

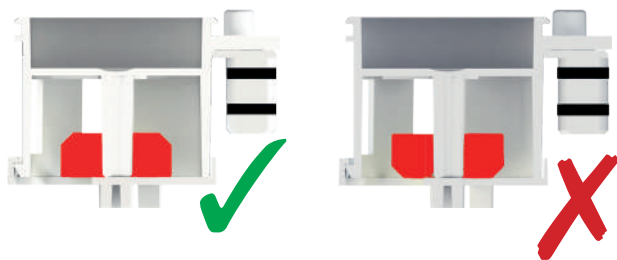
**VERIFICA/PULIZIA DELLA VALVOLA A BECCO D'ANATRA**

1. Rimuovere il modulo di rilevamento.
2. Rimuovere la valvola a becco d'anatra.
3. Pulire con acqua miscelata con detersivo per piatti, in particolare le zone sopra e sotto il galleggiante. Risciacqua.
4. Riposizionare, staffa con foro di aspirazione posizionato verso il basso.

**RIMOZIONE DEL CALCARE**

Per disincrostare e pulire la pompa, utilizzare regolarmente il disincrostante speciale di SFA, progettato per eliminare le incrostazioni rispettando gli organi interni dell'apparecchio.

Usato:

1. Versare 2 L di disincrostante nel ricevitore della doccia senza staccare la spina. Non aggiungere acqua.
2. Lasciare agire una notte quindi sciacquare con abbondante acqua.

**IN CASO DI INTERRUZIONE PROLUNGATA DELLA CORRENTE (ASSENZA PER PIÙ SETTIMANE)**

Per evitare che la pila si scarichi,

- Interrompere l'alimentazione idrica della doccia;
- Non lasciare acqua nel ricevitore;
- Verificare che il modulo di rilevamento non sia immerso;
- Proteggere l'installazione dal gelo.

**6. EVENTUALI INTERVENTI**

ANOMALIA CONSTATATA	PROBABILI CAUSE	SOLUZIONI
<b>1. La pompa non si avvia.</b> Premere il pulsante di avvio forzato (sulla centralin aremota). Conseguenza:		
• <u>la pompa ancora non si avvia.</u>	Apparecchio non collegato.	Collegare l'apparecchio.
	Alimentazione elettrica difettosa.	- Collegare l'alimentazione elettrica. - Eseguire un reset della scheda scollegando la centralina per almeno 10 secondi e poi ricollegarla.
	Interruzione termica.	Attendere la riattivazione. Se il problema persiste, contattare un riparatore autorizzato.
	Problema al motore (fuori servizio, bloccato), scheda elettronica fuori servizio.	- Pulire la pompa. - Contattare un riparatore autorizzato.
	Procedura di accoppiamento in corso (pressione troppo prolungata sul taso di accensione forzata).	Attendere 30 secondi: il led si spegne e l'apparecchio torna in modalità normale.
• <u>la pompa si avvia e l'acqua viene scaricata: problema di rilevamento identificato.</u>	Piletta, galleggiante, filtro intasato e/o incollato.	Pulire.
	Galleggiante al contrario.	Riposizionare il galleggiante nel senso corretto.
	Pila del modulo di rilevamento fuori servizio.	- Se il led verde sulla centralina lampeggia: pianificare la sostituzione del modulo di rilevamento. - Se il led verde della centralina è spento: sostituire il modulo di rilevamento.
	Modulo di rilevamento fuori servizio.	Sostituire il modulo di rilevamento.
	Problema di radiocomunicazione.	Estrarre il modulo di rilevamento, avvicinarlo alla scatola e girarlo per almeno 2s. Verificare l'accensione del LED verde della scatola: - Se il LED verde si accende: togliere le fonti di perturbazione (per esempio: oggetti metallici) e/o cambiare la posizione della scatola separata. - Se il LED verde non si accende: verificare l'associazione (vedere 2.6) e verificare che il modulo di rilevamento e il ricevitore siano della stessa generazione.
• <u>la pompa si avvia ma l'acqua non viene scaricata.</u>	Blocco del passaggio dell'acqua dal tappo della piletta (Sanifloor + 3).	Sollevare il tappo della piletta.
	Otturazione del filtro.	Pulire il filtro.
<b>2. La pompa si avvia a intermittenza.</b>	Fuoriuscita dal rubinetto della doccia.	Controllare l'installazione a monte.
	La valvola antiritorno perde.	- Pulire o sostituire la valvola antiritorno. - Sollevare il tubo di scarico per creare un carico d'acqua sopra la valvola.
	Interferenze.	- Verificare che la pompa non sia accoppiata a un modulo emittente vicino. Se sì, procedere a un nuovo accoppiamento (vedere 2.6). - Verificare la presenza di radiodisturbi. Correggere.

ANOMALIA CONSTATATA	PROBABILI CAUSE	SOLUZIONI
<b>3. La pompa si avvia, ma l'acqua non viene scaricata o è scarsamente drenata.</b>	La pompa non parte. Acqua insufficiente nel serbatoio.	Riempire il serbatoio della pompa con acqua.
	Valvola antiritorno al contrario.	Rispettare la freccia che indica il flusso dell'effluente.
	Altezza o lunghezza di scarico troppo importante o conduttura otturata.	Modificare l'installazione.
	Problema idraulico (intasamento).	Pulire il becco d'anatra e la pompa.
	Presa d'aria.	- Verificare la presenza della piastrina di tenuta stagna sul tappo di riempimento. - Verificare la buona incollatura del tubo flessibile sulla piletta.
Supporto per valvola a becco d'anatra posizionato a testa in giù.	Riposizionare correttamente il supporto (foro di aspirazione verso il basso).	
<b>4. La pompa funziona incessantemente.</b>	Modulo di rilevamento costantemente attivato.	Verificare la posizione e lo stato del galleggiante nel modulo. Correggere.
<b>5. La pompa si avvia, scarica l'acqua producendo però un rumore di aspirazione alla fine del ciclo di pompaggio.</b>	Poco sollevamento (il pompaggio è troppo rapido).	Installare un riduttore di portata (non fornito, contattare il servizio post-vendita).

## 7. SMALTIMENTO A FINE VITA



L'apparecchio (centralina remota, pompa, modulo di rilevamento) non deve essere smaltito come un rifiuto domestico, ma deve essere conferito in un punto di riciclo per apparecchiature elettriche. I materiali e i componenti dell'apparecchio sono riutilizzabili. Lo smaltimento dei rifiuti elettrici ed elettronici, il riciclo e il recupero di qualsiasi forma di dispositivi usati contribuisce alla preservazione dell'ambiente.

## 8. GARANZIA

Gli apparecchi sono garantiti 2 anni, a partire dalla data d'acquisto. La garanzia decade se installati, utilizzati o manutenzione in maniera non conforme a quanto riportato in questo manuale.

# 1. SEGURIDAD

## IDENTIFICACIÓN DE LOS AVISOS :

SIGNIFICADO	
<b>PELIGRO</b>	Este término define un peligro de alto riesgo que, si no se evita, puede provocar la muerte o heridas graves.
<b>AVISO</b>	Este término caracteriza los peligros para la máquina y su correcto funcionamiento.
	Advertencia de un peligro general. El peligro está indicado por las indicaciones que figuran en el cuadro.
	Advertencia de los peligros debidos a la tensión eléctrica e información sobre la protección contra la tensión eléctrica.



**DESCONECTAR ELÉCTRICAMENTE ANTES DE CUALQUIER INTERVENCIÓN !**

## 2. DESCRIPCIÓN

### 2.1 APLICACIÓN

Sanifloor + es una bomba aspirante compacta diseñada para evacuar únicamente las aguas residuales que proceden de una ducha.

AVISO	
	⇒ No echar en los sanitarios conectados a este aparato productos tales como disolventes, decapante velo de cemento, pintura, sosa cáustica, ácidos u otros productos químicos.

Este aparato ha sido diseñado para una aplicación estrictamente doméstica y requiere un mantenimiento regular.

**EL FABRICANTE RECHAZA CUALQUIER RESPONSABILIDAD EN CASO DE UN USO PARA OTROS PROPÓSITOS.**

### 2.2 PRINCIPIO DE FUNCIONAMIENTO

El aparato **Sanifloor +** está compuesto de 3 elementos:

- un desagüe de ducha que incluye un módulo de detección del nivel de agua con transmisor de ondas de radio,
- un bloque remoto equipado con un receptor de ondas de radio que controla la bomba,
- una bomba aspirante.

Cuando el agua en el desagüe alcanza el nivel de activación, el módulo de detección envía una señal de radio. El receptor del bloque remoto capta esta señal, se enciende el led verde de funcionamiento y la bomba se activa tras 2 segundos. La bomba aspira el agua y la entrega hacia la canalización de aguas residuales.

AVISO	
	<b>Configuración de instalación incorrecta.</b> Riesgo de interrupción de la comunicación de radio. ⇒ Instalar el bloque remoto en la misma habitación que el sumidero de ducha.

### IMPORTANTE

Este sistema es sensible a todo lo que pueda interferir en la difusión de ondas de radio (objetos metálicos, paredes, etc.). Por lo tanto, el alcance puede reducirse según la configuración de la instalación.

### 2.3 DESCRIPCIÓN DEL SISTEMA DE COMUNICACIÓN

El sistema de comunicación de radio **Sanifloor +** consta de una transmisor y un receptor de ondas de radio. Este permite controlar a distancia la bomba monofásica 220-240 V AC del **Sanifloor +**. El encendido/apagado de la bomba se efectúa automáticamente según el nivel de agua en el desagüe de la ducha.

- Frecuencia de radio: 868 MHz
- Receptor: alimentación 220-240 V AC, 50-60 Hz
- Transmisor: alimentación 3V DC

### 2.4 DESCRIPCIÓN DEL MÓDULO DE DETECCIÓN TRANSMISOR

El módulo de detección transmisor está en el desagüe de la ducha.

#### AUTONOMÍA

El módulo de detección transmisor, dispone de una autonomía de 4 500 h de funcionamiento continuo (ciclos de capa). El consumo en espera del módulo es insignificante.

### IMPORTANTE

La autonomía de la pila puede disminuir en algunas situaciones inusuales de uso en la cuales el flotador está activado constantemente, lo que provoca un uso constante de la pila. Ej.: módulo almacenado al revés, módulo sumergido sin posibilidad de vaciado del agua (corte de alimentación eléctrica, bomba bloqueada, tubería de evacuación obstruida, etc.).

Cuando la batería del módulo de detección alcanza el 20 % de su capacidad, el led verde de funcionamiento del bloque remoto comienza a

parpadear para indicar la baja carga de la batería. Cuando la pila se descarga, es necesario sustituir el módulo por otro nuevo.

### ALMACENAMIENTO

AVISO	
	<b>Módulo devuelto.</b> Riesgo de descarga de la pila. ⇒ ¡Durante el mantenimiento, la limpieza o el almacenamiento, no voltee el módulo de manera prolongada! ⇒ Almacene el módulo en el sentido en el que se encuentra en el sumidero.

Siempre vuelva a poner el módulo en la posición correcta para que no use más la pila:

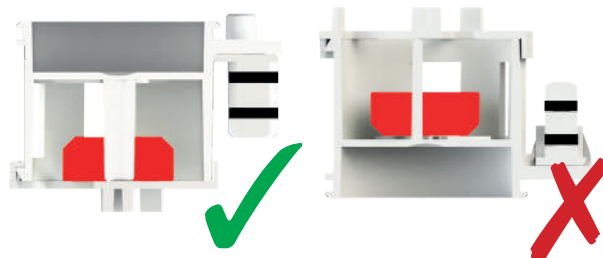

### 2.5 DESCRIPCIÓN DEL BLOQUE RECEPTOR REMOTO

El bloque remoto contiene la placa receptora que controlará el arranque y la parada de la bomba aspirante.

#### FACHADA



#### PARTE SUPERIOR



Led verde: indicador de señal de radio  
Botón de marcha forzada

#### COMPORTAMIENTO DEL LED

encendido	- La bomba está en funcionamiento (recepción de una señal de radio para la evacuación del agua). - Marcha forzada
apagado	Sin recepción de señal de radio (bajo nivel de agua en el desagüe)
parpadeo breve	Esperando sincronización (ver 2.6 <i>Procedimiento de emparejamiento</i> ).
parpadeo permanente	Detección de la señal de radio desde un módulo con poca carga. Es necesario cambiar el módulo de detección. Si se pulsa una vez el botón de marcha forzada, se apaga el led.

#### MARCHA FORZADA

Pulsar el botón de marcha forzada permite que la bomba funcione durante 20 minutos, independientemente del estado del módulo de detección de agua en el desagüe. El led se ilumina de forma continua durante la marcha forzada.

#### NOTA

Una pulsación larga (más de 5 segundos) del botón de encendido inicia el procedimiento de emparejamiento (ver 2.6 *Procedimiento de emparejamiento*).

El temporizador puede ser detenido presionando este botón de nuevo.

### 2.6 PROCEDIMIENTO DE EMPAREJAMIENTO

El detector y el receptor del sistema vienen emparejados de fábrica.

Puede ser necesario iniciar un nuevo emparejamiento, por ejemplo, en caso de sustitución del módulo de detección.

#### PASOS DEL PROCEDIMIENTO

Requisitos previos: - La bomba está apagada. El led verde del bloque remoto está apagado.  
- Quitar el módulo de detección del desagüe.

1. Pulsar el botón de marcha forzada del bloque remoto durante 5 segundos de forma continua.  
Resultado: El led verde comienza a parpadear.
2. Dar la vuelta al módulo de detección.  
Resultado: El led verde se enciende de forma continua y la bomba se pone en marcha.
3. Vuelva a girar el módulo sensor en la posición correcta.  
Resultado: Se almacena el nuevo emparejamiento.

Salir del procedimiento: sin acción durante 30 segundos, el led se apaga y el dispositivo vuelve al modo de usuario.

**REALIZAR UNA PRUEBA DE EMPAREJAMIENTO:** dar la vuelta al módulo de detección durante al menos 2 segundos y volver a girarlo en la posición correcta.

Resultado: el led se enciende de forma continua y la bomba se pone en marcha después de un retraso de 2 segundos.

#### NOTA

- Si no se le da la vuelta al módulo, o no se lo hace durante el tiempo suficiente (paso 2), el led verde se apaga y el nuevo emparejamiento no se almacena.
- El procedimiento de emparejamiento se puede repetir tantas veces como se desee.

### 3. INSTALACIÓN

#### IMPORTANTE

##### Nota relativa a la comunicación de radio:

Para que la comunicación de radio sea óptima,

1. Eliminar todas las fuentes posibles de interferencia de radio que se encuentren cerca. Las fuentes de interferencia pueden ser: estructuras metálicas, altavoces Hi-fi, la presencia de aislante multicapas con aluminio, tapa de inspección de metal, etc.
2. Instale el bloque remoto en la misma habitación que el sumidero.

Siga las etapas de instalación como se indica en el manual adjunto.

#### 3.1 MONTAJE

- El aparato debe ser instalado de manera que el acceso sea fácil para su control y mantenimiento.
- Puesta en servicio del módulo de detección:
  - ◊ Retire le módulo del sumidero.
  - ◊ Retire el calzo rojo del módulo de detección y, luego, vuelva a poner el módulo en su sitio dentro el sumidero.
- Para optimizar los últimos desarrollos técnicos en materia acústica incluidos en este aparato, es importante:
  - ◊ instalar la bomba de forma que no toque ninguna pared de la sala / habitación;
  - ◊ posicionar la bomba sobre un suelo lo más plano posible;
  - ◊ fijar correctamente el tubo de evacuación evitando que las distancias entre las fijaciones sean superiores a un metro.

#### 3.2 INSTALACIÓN DEL BLOQUE REMOTO

#### IMPORTANTE

Instale el bloque remoto en la misma habitación que el sumidero.

#### PELIGRO



##### Instalación incorrecta del bloque remoto.

Peligro de descarga eléctrica.

- ⇒ Mantenga una distancia mínima de 60 cm entre la ducha y el bloque.
- ⇒ La toma de corriente utilizada para conectar el bloque debe estar a una distancia mínima de 60 cm de la ducha.
- ⇒ La cabina de ducha debe estar provista de una pared de ducha que impida que el bloque sea rociado.

Para fijar el bloque remoto a la pared, consulte el diagrama de dimensiones de la página XX.

#### 3.3 CONEXIÓN HIDRÁULICA

##### TUBO DE ASPIRACIÓN

1. Fijar el tubo de aspiración de agua a la bomba con pegamento cianoacrilato (pegamento tipo Super Glue). El conjunto debe estar asegurado por la abrazadera entregada con el aparato.
2. Verificar la estanqueidad.

#### IMPORTANTE

Cualquier incidencia derivada de un problema de estanqueidad no será cubierta por la garantía.

##### TUBO DE EVACUACIÓN

#### IMPORTANTE

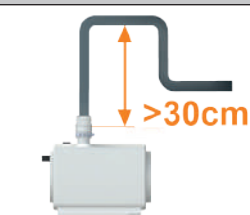

En caso de evacuación horizontal después de la bomba (o muy poca elevación), instale un nivel de elevación vertical de 30 cm como mínimo sobre la bomba para siempre tener carga en la válvula de retención y, de este modo, que sea estanca. Efectivamente, si la válvula de retención no es estanca, existe un riesgo de retorno de agua en el sumidero y, por lo tanto, de reactivación de la bomba.

#### AVISO



##### ¡Evacuación bajo la bomba!

Riesgo de sifonaje.

- ⇒ Instale un aireador de diafragma (disyuntor de vacío) en el punto superior de la tubería de descarga (ver folleto adjunto).

#### 3.4 CONEXIÓN ELÉCTRICA

Conecte la bomba al bloque remoto mediante el cable de conexión rápida suministrado.

Enchufe el bloque.

#### 4. PUESTA EN MARCHA

Lista de puntos de control para la puesta en marcha:

1. Abra el tapón del depósito de la bomba. Con ayuda del embudo de cartón incluido, llene la bomba con 3 L de agua para permitir el cebado de la bomba. Volver a poner correctamente la pastilla de estanqueidad y el tapón.
2. Luego, verter 1 L de agua en el desagüe para efectuar una prueba de elevación.
3. Comprobar que la evacuación se realiza correctamente: el motor arranca automáticamente, el agua del desagüe se bombea correctamente.
4. Compruebe la estanqueidad de las conexiones con la ducha conectada a la bomba de succión.
5. Repetir las etapas 2 a 4 en varios ciclos.

#### 5. MANTENIMIENTO

Ver folleto adjunto.

#### AVISO



##### Módulo devuelto.

Riesgo de descarga de la pila.

- ⇒ ¡Durante el mantenimiento, la limpieza o el almacenamiento, no voltee el módulo de manera prolongada!
- ⇒ Almacenar el módulo en la posición en la que se encuentra en el desagüe.

#### LIMPIEZA DEL FILTRO

El filtro extraíble del desagüe debe limpiarse **a diario**.

1. Levante la tapa.
2. Levante el filtro y retire los residuos acumulados en él.
3. Tire los residuos que ha recogido al cubo de la basura.

#### AVISO



##### ¡No tire los residuos en el desagüe!

Riesgo de obstrucción.

- ⇒ Tire los residuos a un cubo de la basura.

4. Lave el filtro con agua y líquido lavavajillas en el lavabo y, luego, vuelva a ponerlo en su lugar.

#### LIMPIEZA DEL DESAGÜE

El desagüe debe limpiarse **mensualmente**.

1. Saque la tapa y el filtro.
2. Lave el desagüe con agua y jabón.

#### VERIFICACIÓN/LIMPIEZA DEL MÓDULO DE DETECCIÓN

El módulo de detección debe verificarse y limpiarse **mensualmente**. Esto debe adaptarse según el uso.

1. Retire el módulo de detección tirando hacia arriba.
2. Dé la vuelta brevemente el módulo de detección (5 a 10 segundos) y verifique que la bomba se ponga en marcha (el led verde del bloque se enciende).
3. Retire la suciedad eventual y tírela al cubo de la basura (no la tire al sumidero).
4. Limpie con agua y líquido lavavajillas en el lavabo.
5. Vuelva a poner el módulo en el desagüe enganchándolo.

#### IMPORTANTE

En caso de que desmote el flotador, procure volver a ponerlo en posición imán orientado hacia arriba.

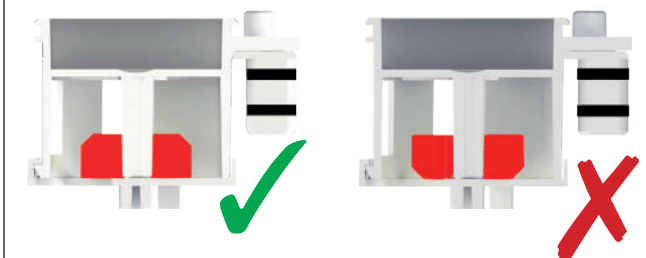

**VERIFICACIÓN/LIMPIEZA DE LA VÁLVULA DE PICO DE PATO**

1. Retire el módulo de detección.
2. Retire la válvula de pico de pato.
3. Limpie con agua mezclada con líquido lavavajillas, en especial, las zonas sobre y bajo el flotador. Luego, aclare.
4. Vuelva a ponerla en su sitio, el soporte con el agujero de succión colocado hacia abajo.

**DESINCRUSTACIÓN**

Para limpiar y desincrustar la bomba y el tubo de evacuación, utilizar con regularidad un producto como el desincrustante especial de SFA, que ha sido pensado para desincrustar sin afectar los componentes internos del aparato.

**Uso:**

1. Vierta 2L de desincrustante en el plato de ducha sin desconectar la toma. No añada agua.

2. Deje actuar una noche y, luego, aclare con abundante agua.

**EN CASO DE INTERRUPCIÓN DE CORRIENTE PROLONGADA (AUSENCIA DE VARIAS SEMANAS)**

Para evitar que la pila se descargue,

- Corte el suministro de agua de la ducha;
- No deje agua en el plato de ducha;
- Compruebe que el módulo de detección no esté sumergido;
- Proteja la instalación de las heladas.

**6. POSIBLES INTERVENCIONES**

ANOMALÍAS	CAUSAS	REMEDIOS
<b>1. La bomba no arranca.</b> Pulse el botón pulsador de la marcha forzada (en el bloque). Consecuencia:		
• <u>la bomba aún no arranca.</u>	Bloque remoto no enchufado. Alimentación eléctrica defectuosa.	Enchufar el bloque a la corriente. - Comprobar la alimentación eléctrica.
	Corte térmico.	Esperar a que se vuelva a accionar. Si el problema persiste, contacte con un técnico autorizado.
	Problema del motor (fuera de servicio, bloqueado) o tarjeta electrónica o fuera de servicio.	- Limpiar la bomba. - Contactar con un reparador autorizado.
	Procedimiento de emparejamiento en curso (pulsación demasiado prolongada del botón de marcha forzada).	Esperar 30 segundos: el led se apaga y el dispositivo vuelve al modo normal.
• <u>la bomba arranca y el agua se evacúa: identificación de problema de detección.</u>	Flotador, filtro, sumidero obstruido y/o pegado.	Limpiarlo.
	Flotador al revés.	Volver a poner el flotador en el sentido correcto.
	Pila del módulo de detección fuera de servicio.	- Si el led verde del bloque parpadea: prever la sustitución del módulo de detección. - Si el led verde del bloque está apagado: sustituir el módulo de detección.
	Módulo de detección fuera de servicio.	Sustituir el módulo de detección.
	Problema de comunicación de radio.	Sacar el módulo de detección, acercarlo al bloque, darle la vuelta durante al menos 2 segundos. Comprobar el encendido del led verde del bloque: - Si el led verde se enciende: retirar las fuentes de perturbación (p. ej., objetos metálicos) y/o revise la ubicación del bloque remoto. - Si no se enciende el led verde: verificar el emparejamiento (véase 2.6) y verificar que el módulo de detección y el recepto sean de la misma generación.
• <u>la bomba arranca, pero el agua no se evacúa.</u>	Bloqueo del paso del agua por la tapa del sumidero ( <b>Sanifloor + 3</b> ).	Levantar la tapa del sumidero.
	Obstrucción del filtro.	Limpie el filtro.
<b>2. La bomba arranca por intermitencia.</b>	Fuga del grifo de la ducha.	Revisar la parte anterior de la instalación.
	La válvula anti-retorno pierde.	- Limpiar o cambiar la válvula anti-retorno. - Levantar el tubo de evacuación para crear una carga de agua en la válvula.
	Interferencias.	- Verifique que su bomba no esté emparejada con un módulo transmisor vecino. De ser así, realice un nuevo emparejamiento (véase 2.6). - Verificar la presencia de objetos que interfieran con las ondas de radio. Corregir.
<b>3. La bomba arranca, pero el agua no está, o está mal drenada.</b>	Problema de cebado, falta de agua en la bomba.	Ponga agua en el tanque de la bomba.
	Válvula de retención al revés.	Respetar la flecha que indica el sentido de las aguas residuales.
	Altura o longitud de evacuación demasiado importante o conducto obstruido.	Revise la instalación.
	Problema hidráulico (obstrucción).	Limpiar la válvula de pico de pato y la bomba.
	Toma de aire.	- Verificar la presencia de la pastilla de estanqueidad bajo el tapón de llenado. - Verificar que el tubo flexible esté bien pegado al sumidero.
	El soporte de la válvula de pico de pato colocado al revés.	Reposicione el soporte correctamente (agujero de succión hacia abajo).

ANOMALÍAS	CAUSAS	REMEDIOS
4. La bomba funciona permanentemente.	Módulo de detección activado de manera constante.	Verificar la posición y el estado del flotador en el módulo. Corregir.
5. La bomba arranca, evacúa el agua, pero emite un ruido de succión al final del ciclo de bombeo.	Poca elevación (bombeo demasiado rápido).	Instale un reductor de caudal (no suministrado, contacte con el servicio postventa).

## 7. ELIMINACIÓN





Este aparato (bomba, bloque o módulo) no puede desecharse con otros residuos domésticos. Debe trasladarse a un punto de reciclaje para equipos eléctricos. Sus materiales y componentes son reutilizables. La eliminación de residuos eléctricos y electrónicos, el reciclaje y cualquier forma de valorización de los dispositivos utilizados contribuyen a la preservación de nuestro medio ambiente.

## 8. GARANTÍA

Los aparatos SFA tienen una garantía de 3 años a partir de la fecha de compra siempre que la instalación, la utilización y el mantenimiento sean conformes al presente manual.

# 1. SEGURANÇA

## IDENTIFICAÇÃO DOS AVISOS

SIGNIFICADO	
<b>PERIGO</b>	Este termo define um perigo com riscos elevados que podem conduzir à morte ou a ferimentos graves, caso não seja evitado.
<b>AVISO</b>	Este termo caracteriza os perigos para a máquina e o seu bom funcionamento.
	Aviso de um perigo geral. O perigo é indicado pelas indicações dadas na tabela.
	Aviso de perigos devidos à tensão eléctrica e informação sobre a protecção contra a tensão eléctrica.

 **DESLIGAR A ALIMENTAÇÃO ELÉCTRICA ANTES DE QUALQUER INTERVENÇÃO!**

## 2. DESCRIÇÃO

### 2.1 APLICAÇÕES

**Sanifloor +** é uma bomba de aspiração compacta criada para evacuar as águas usadas provenientes apenas de um chuveiro.

AVISO	
	⇒ Não deitar nos aparelhos sanitários ligados a este aparelho produtos tais como solventes, decapante véu cimento, pinturas, soda cáustica, ácidos ou outros produtos químicos.

Este dispositivo está previsto para uma utilização estritamente doméstica e necessita de uma manutenção regular.

**O FABRICANTE DECLINA QUALQUER RESPONSABILIDADE EM CASO DE UTILIZAÇÃO PARA OUTROS FINS.**

### 2.2 PRINCÍPIO DE FUNCIONAMENTO

O dispositivo **Sanifloor +** é composto por 3 elementos:

- um ralo de chuveiro que inclui um módulo de deteção de nível de água com emissor de ondas de rádio,
- uma caixa remota equipada com um recetor de ondas de rádio que controla a bomba,
- e uma bomba de aspiração.

Quando a água atinge o nível de acionamento no ralo, o módulo de deteção envia um sinal de rádio. O recetor da caixa remota capta este sinal, o LED verde de funcionamento acende-se e a bomba arranca após um tempo de espera de 2 segundos. A bomba aspira a água e permite a sua descarga para a canalização das águas residuais.

AVISO	
	<b>Configuração de instalação incorreta.</b> Risco de rutura de comunicação de rádio. ⇒ Instalar a caixa remota na mesma divisão do ralo de chuveiro.

### 2.3 DESCRIÇÃO DO SISTEMA DE COMUNICAÇÃO

O sistema de comunicação de rádio **Sanifloor +** é composto por um emissor e por um recetor de ondas de rádio. Permite comandar a bomba monofásica 220-240 V AC da **Sanifloor +** à distância. O comando de liga-desliga da bomba é efetuado automaticamente em função do nível de água no ralo de chuveiro.

- Frequência de rádio: 868 MHz
- Recetor: alimentação 220-240 V AC, 50-60 Hz
- Emissor: alimentação 3V DC

### IMPORTANTE

Este sistema é sensível a tudo o que pode interferir na difusão de ondas de rádio (presença de objetos metálicos, paredes...). Assim, o alcance pode ser reduzido de acordo com a configuração da instalação.

### 2.4 DESCRIÇÃO DO MÓDULO DE DETEÇÃO EMISSOR

O módulo de deteção do transmissor está localizado no ralo do chuveiro.

### AUTONOMIA

O módulo de deteção emissor tem uma autonomia de 4500 h de funcionamento (ciclos de duche). O consumo em modo de espera do módulo é insignificante.

### IMPORTANTE

A autonomia da pilha pode ser inferior em determinadas situações anormais de utilização nas quais o flutuador é permanentemente acionado, o que provoca um consumo contínuo da pilha. Ex.: módulo guardado ao contrário, módulo submerso sem evacuação possível da água (corte da fonte de alimentação, bomba bloqueada, tubo de evacuação entupido...).

Quando a bateria no módulo de deteção atinge 20% da sua capacidade, o LED verde de funcionamento na caixa remota começa a piscar para indicar uma carga reduzida da bateria.

Tem de substituir o módulo por um módulo novo quando a pilha ficar descarregada.

### ARMAZENAMENTO

AVISO	
	<b>Módulo devolvido.</b> Risco de descarregamento da pilha. ⇒ Não deixar o módulo virado ao contrário de forma prolongada durante a manutenção, a limpeza ou o armazenamento! ⇒ Guardar o módulo no mesmo sentido em que se encontra no ralo.

Colocar sempre o módulo no sentido correto para que não consuma mais pilha:

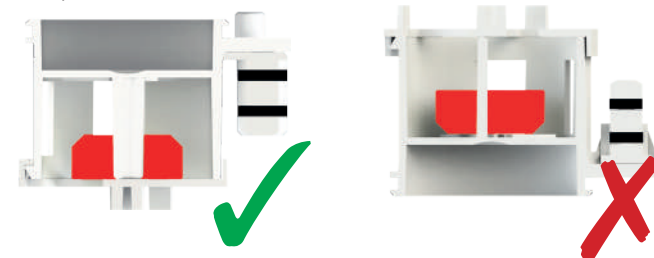

### 2.5 DESCRIÇÃO DA CAIXA DO RECETOR REMOTA

A caixa remota contém o cartão recetor que vai controlar o arranque e paragem da bomba de sucção.

#### VISTA FRONTAL



#### VISTA SUPERIOR

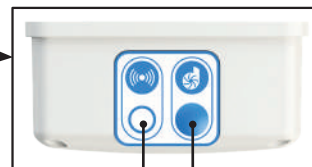

LED verde: Botão de  
Indicador do sinal de rádio funcionamento forçado

### FUNCIONAMENTO DO LED VERDE

Ligado	- A bomba está a funcionar (recepção de um sinal de rádio para remoção água). - Funcionamento forçado
desligado	Sem recepção do sinal de rádio (baixo nível de água na válvula)
intermitente curto	À espera de sincronização (ver 2.6 Procedimento de emparelhamento).
intermitente longo	Deteção do sinal de rádio a partir de um módulo com carga reduzida. O módulo de deteção deve ser substituído. Uma pressão no botão de funcionamento forçado permite apagar o LED.

### FUNCIONAMENTO FORÇADO

Uma pressão no botão de funcionamento forçado permite fazer funcionar a bomba durante 20 minutos, independentemente do estado do módulo de deteção de água da válvula.

O LED liga em contínuo durante o tempo de funcionamento forçado.

### NOTA

Uma pressão prolongada (mais de 5 segundos) no botão de funcionamento forçado inicia o procedimento de emparelhamento (ver 2.6 Procedimento de emparelhamento).

O temporizador pode ser interrompido premindo novamente este botão.

### 2.6 PROCEDIMENTO DE EMPARELHAMENTO

O detetor e o recetor do sistema vêm emparelhados de fábrica.

Poderá ser necessário iniciar um novo emparelhamento, por exemplo, no caso de uma substituição do módulo de deteção.

#### PROCEDIMENTO

Pré-requisitos: - A bomba está desligada. O LED verde na caixa remota está desligado.  
- Retirar o módulo de deteção da válvula.

1. Manter premido o botão de funcionamento forçado da caixa remota durante 5 segundos.

Resultado: O LED verde começa a piscar.

2. Virar o módulo de deteção ao contrário.

Resultado: O LED verde fica ligado em contínuo e a bomba entra em funcionamento.

3. Colocar novamente o módulo na posição correcta.

Resultado: O novo emparelhamento fica memorizado.

Sair do procedimento: sem qualquer ação durante 30 segundos, o LED apaga-se e o dispositivo regressa ao modo utilizador.

**REALIZAR UM TESTE DE EMPARELHAMENTO:** virar o módulo de deteção ao contrário durante pelo menos 2 segundos e depois colocá-lo corretamente.

Resultado: o LED fica ligado em contínuo e a bomba entra em funcionamento após um atraso de 2 segundos.

#### NOTA

- Se o módulo não for virado, ou por tempo insuficiente (passo 2), o LED verde apaga-se e o novo emparelhamento não fica memorizado.
- O procedimento de emparelhamento pode ser repetido as vezes que forem necessárias.

### 3. INSTALAÇÃO

#### IMPORTANTE

##### Nota sobre a comunicação de rádio:

Para que a comunicação de rádio seja perfeita,

1. Eliminar todas as fontes possíveis de perturbações de rádio nas imediações. As fontes de perturbações podem ser: estruturas metálicas, colunas hi-fi, presença de isolante multicamadas com alumínio, portas em metal,...
2. Instalar a caixa na mesma divisão do ralo.

Seguir as etapas de instalação indicadas nas instruções em anexo.

#### 3.1 MONTAGEM

- Deve ser facilitado o acesso ao aparelho para manutenção.
- Colocação em funcionamento do módulo de deteção:
  - ◊ Retirar o módulo do ralo.
  - ◊ Retirar o calço vermelho do módulo de deteção e depois colocar o módulo no ralo.
- De forma a otimizar os últimos desenvolvimentos técnicos em matéria de acústica incluída neste aparelho, é importante:
  - ◊ instalar a bomba evitando que esta toque uma parede da divisória;
  - ◊ posicionar a bomba num solo perfeitamente plano;
  - ◊ fixar correctamente os tubos de evacuação evitando distâncias entre as fixações superiores a um metro.

#### 3.2 INSTALAÇÃO DA CAIXA REMOTA

#### IMPORTANTE

Instalar a caixa na mesma divisão do ralo.

#### PERIGO



##### Instalação incorrecta da caixa.

Perigo de choque eléctrico.

- ⇒ Manter uma distância mínima de 60 cm entre o chuveiro e a caixa.
- ⇒ A tomada utilizada para ligar a caixa deve estar a pelo menos 60 cm de distância do chuveiro.
- ⇒ O recinto de duche deve ser equipado com uma tela de duche para evitar que a caixa seja pulverizada.

Para fixar a caixa remota à parede, consultar o diagrama dimensional na página 2.

#### 3.3 LIGAÇÃO HIDRÁULICA

##### TUBO DE ASPIRAÇÃO

1. O tubo de aspiração de água deve ser ligado à bomba com cola cianoacrilato (do tipo cola forte). Prender o conjunto com a abraçadeira fornecida.
2. Verificar a estanqueidade.

#### IMPORTANTE

Qualquer intervenção relacionada com um problema de estanqueidade não dará origem a uma reclamação de garantia.

##### TUBO DE EVACUAÇÃO

#### IMPORTANTE

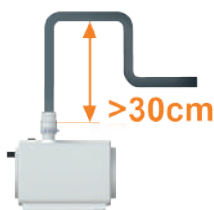

Em caso de evacuação horizontal após a bomba (ou elevação muito fraca), instalar um circuito de elevação vertical com um mínimo de 30 cm acima da bomba para ter sempre uma carga na válvula de retenção e, assim, torná-la estanque. Na verdade, se a válvula de retenção não for estanque, existe um risco de retorno de água no ralo e, assim, de a bomba voltar a arrancar.

#### AVISO



##### Evacuação trazida por baixo da bomba!

Perigo de sifonagem.

- ⇒ Instalar um aerador de diafragma (disjuntor de vácuo) no ponto superior do dreno (ver folheto de instalação fornecido).

#### 3.4 LIGAÇÃO ELÉCTRICA

Ligar a bomba à caixa remota utilizando o cabo de ligação rápida fornecido.

Ligar eletricamente a caixa remota.

### 4. FUNCIONAMENTO

Lista de pontos de controlo para a entrada em funcionamento :

1. Abrir a tampa do reservatório da bomba. Encher a bomba com 3 l de água com a ajuda do funil de cartão fornecido para permitir a preparação da bomba. Colocar bem o disco de estanqueidade e a tampa.
2. Em seguida, verter 1 l de água no ralo para efetuar um teste de elevação.
3. Verificar se a evacuação decorre corretamente: o motor arranca automaticamente, a água do ralo é bem bombeada.
4. Verificar a estanqueidade das ligações com o chuveiro ligado à bomba de sucção.
5. Repetir as etapas 2 a 4 em vários ciclos.

### 5. MANUTENÇÃO

Ver folheto de instalação.

#### AVISO



##### Módulo devolvido.

Risco de descarregamento da pilha.

- ⇒ Não deixar o módulo virado ao contrário de forma prolongada durante a manutenção, a limpeza ou o armazenamento!
- ⇒ Guardar o módulo na direção em que se encontra no ralo.

#### LIMPEZA DO FILTRO

O filtro amovível do ralo deve ser limpo **diariamente**.

1. Levantar a tampa
2. Levantar o filtro e retirar os detritos acumulados em cima
3. Colocar os detritos recuperados no caixote do lixo.

#### AVISO



##### Detritos deitados pelo ralo.

Risco de entupimento.

- ⇒ Colocar os detritos num caixote do lixo.

4. Lavar o filtro com água e detergente da loiça no lavatório e depois voltar a instalá-lo.

#### LIMPEZA DO RALO

O ralo deve ser limpo **todos os meses**.

1. Retirar a tampa, o filtro.
2. Limpar o ralo com água e sabão.

#### VERIFICAÇÃO/LIMPEZA DO MÓDULO DE DETEÇÃO

O módulo de deteção deve ser verificado e limpo **todos os meses**, a adaptar de acordo com a utilização.

1. Retirar o módulo de deteção puxando para cima.
2. Virar o módulo de deteção por breves instantes (5 a 10 segundos) e verificar se a bomba se liga (o LED verde acende-se).
3. Retirar eventuais impurezas e colocá-las no caixote do lixo (não atirar para o ralo).
4. Limpar com água e detergente da loiça no lavatório.
5. Voltar a colocá-lo prendendo o módulo no ralo.

#### IMPORTANTE

Em case de desmontagem do flutuador, voltar a colocá-lo na sua posição com o íman virado para cima!

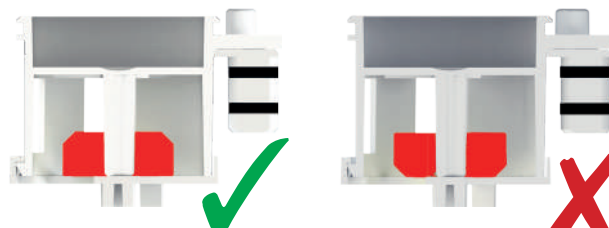

## VERIFICAÇÃO/LIMPEZA DA VÁLVULA TIPO BICO DE PATO



1. Retirar o módulo de deteção.
2. Retirar a válvula tipo bico de pato.
3. Limpar com água misturada com detergente da louça, especialmente as zonas por cima e por baixo do flutuador. Enxaguar.
4. Voltar a instalar, suporte com orifício de sucção posicionado para baixo.

## DESCALCIFICAÇÃO

Para descalcificar e limpar a bomba e tubo de evacuação, utilize regularmente o descalcificante especial de SFA, o qual é concebido para remover o tártaro, respeitando simultaneamente os órgãos internos do seu aparelho.

## 6. AVARIA

ANOMALIA DETECTADA	CAUSAS PROVAVELIS	SOLUÇÕES
<b>1. A bomba não arranca.</b> Carregar no botão de pressão de arranque forçado (na caixa remota). Consequência:		
<ul style="list-style-type: none"> <li>• <u>a bomba ainda não arranca</u></li> </ul>	Aparelho não está ligado.	Ligar o aparelho.
	Alimentação eléctrica defeituosa.	- Verificar a alimentação eléctrica. - Efectuar um reset do cartão desligando a caixa durante pelo menos 10 segundos e depois voltar a ligar.
	Corte térmico.	Aguardar a reinicialização. Caso o problema persista, contactar um reparador autorizado.
	Problema no motor (fora de serviço, bloqueado), cartão electrónico fora de serviço.	- Limpar a bomba. - Contactar um reparador autorizado.
	Procedimento de emparelhamento em curso (pressão demasiado longa sobre o botão de funcionamento forçado).	Esperar 30 segundos: o LED apaga e o dispositivo volta ao modo normal.
<ul style="list-style-type: none"> <li>• <u>a bomba arranca e a água é evacuada: problema de deteção identificado.</u></li> </ul>	Flutuador, filtro, ralo obstruído e/ou preso.	Limpar.
	Flutuador ao contrário.	Colocar o flutuador no sentido correcto.
	Pilha do módulo de deteção fora de serviço.	- Se o LED verde na caixa remota piscar: planear a substituição do módulo de deteção. - Se o LED verde na caixa remota estiver desligado: substituir o módulo de deteção.
	Módulo de deteção fora de serviço.	Substituir o módulo de deteção.
<ul style="list-style-type: none"> <li>• <u>a bomba arranca, mas a água não é evacuada.</u></li> </ul>	Bloqueio da passagem da água pela tampa do ralo (Sanifloor + 3).	Elevar a tampa do ralo.
	Incrustações no filtro.	Limpar o filtro.
<b>2. A bomba arranca de forma intermitente.</b>	Fuga da torneira do chuveiro.	Controlar a instalação acima.
	A válvula de retenção tem fugas.	- Limpar ou substituir a válvula. - Levantar o tubo de evacuação para criar uma carga de água na válvula.
	Interferências.	- Verifique se a bomba não está emparelhada com um módulo transmissor adjacente. Se assim for, proceder a um novo emparelhamento (ver 2.6). - Verificar a presença de perturbadores de ondas de rádio. Corrigir.
<b>3. A bomba arranca, mas a água não está, ou está mal drenada.</b>	A bomba não está a lavar. Água insuficiente no reservatório.	Encha o reservatório da bomba com água.
	Válvula de retenção ao contrário.	Respeitar a seta que indica o sentido do efluente.
	Altura ou comprimento de evacuação demasiado grande ou conduta entupida.	Rever a instalação.
	Problema hidráulico (entupimento).	Limpar a válvula tipo bico de pato e a bomba.
	Entrada de ar.	- Verificar a presença do disco de estanqueidade na tampa do depósito. - Verificar a ligação correcta da mangueira no ralo.
	Suporte de válvula tipo bico de pato posicionado de cabeça para baixo.	Reposicionar correctamente o suporte (orifício de sucção para baixo).

## Utilização :

1. Verter 2 L na base de duche sem desligar a tomada. Não adicionar água.

2. Deixar atuar durante a noite e depois enxaguar com água abundante.

**EM CASO DE CORTE PROLONGADO DE CORRENTE (AUSÊNCIA POR VÁRIAS SEMANAS)**

Para evitar que a pilha se descarregue,

- Cortar a alimentação de água do chuveiro;
- Não deixar água na base;
- Verificar se o módulo de deteção não está submerso;
- Proteger a instalação contra o gelo.

ANOMALIA DETECTADA	CAUSAS PROVAVEIS	SOLUÇÕES
<b>4. A bomba está sempre a trabalhar.</b>	Módulo de deteção acionado constantemente.	Verificar a posição e o estado do flutuador no módulo. Corrigir.
<b>5. A bomba arranca, evacua a água, mas com um ruído de sucção no fim do ciclo de bombeamento.</b>	Pouca elevação (o bombeamento é demasiado rápido).	Instalar um redutor de fluxo ((não fornecido, contactar o serviço pós-venda).

## 7. ELIMINAÇÃO





O aparelho (caixa, bomba e módulo) não deve ser eliminado juntamente com lixo doméstico e deve ser reencaminhado para um ponto de reciclagem destinado a aparelhos elétricos. Os materiais e componentes do aparelho são reutilizáveis. A eliminação de resíduos elétricos e eletrónicos, a reciclagem e qualquer forma de valorização dos aparelhos gastos contribuem para a preservação do nosso ambiente.

## 8. GARANTIA

Os aparelhos tem uma garantia de 2 anos a partir da data de compra na medida em que a instalação, a utilização e a manutenção estejam conforme a este manual.

# 1. ALGEMEEN

## IDENTIFICATIE VAN DE WAARSCHUWINGEN

BETEKENIS	
<b>GEVAAR</b>	Deze term definieert een gevaar met een hoog risico dat de dood of ernstig letsel tot gevolg kan hebben als het gevaar niet wordt vermeden.
<b>MELDING</b>	Waarschuwing inzake een risico voor de machine en de werking ervan.
	Waarschuwing voor een algemeen gevaar. Het gevaar wordt aangegeven door de informatie in de tabel.
	Waarschuwing voor gevaren door elektrische spanning en informatie over bescherming tegen elektrische spanning.



**KOPPEL DE VOEDING LOS VOOR ELKE INGREEP !**

## 2. BESCHRIJVING

### 2.1 TOEPASSINGSMOGELIJKHEDEN

**Sanifloor +** is een compacte afzuigpomp exclusief ontworpen voor het afvoeren van douchewater.

MELDING	
	⇒ Nooit in de aangesloten toestellen producten zoals oplosmiddelen, verf, Cementsluiverwijderaars, zuren of andere chemische producten gooien.

Dit apparaat is enkel bedoeld voor huishoudelijk gebruik en vereist regelmatig onderhoud.

**DE FABRIKANT WIJST ALLE AANSPRAKELIJKHEID AF ALS HET PRODUCT GEBRUIKT WORDT VOOR ANDERE DOELEINDEN.**

### 2.2 WERKING

Het apparaat **Sanifloor +** bestaat uit 3 onderdelen:

- een afvoerputje voor de douche met een geïntegreerde module die het waterniveau detecteert en een zender die radiogolven uitzendt,
- afstandsbedieningsbox voorzien van een radiogolfontvanger die de pomp bestuurt,
- en een aanzuigpomp.

Zodra het water een bepaald niveau bereikt in het afvoerputje, verstuurt de sensormodule een signaal. De ontvanger in de afstandsbedieningsbox ontvangt dit signaal, het groene ledlampje gaat branden en na 2 seconden start de pomp. De pomp zuigt het water weg en voert het af naar de rioolbuis.

MELDING	
	<b>Onjuiste configuratie van de installatie.</b> Risico op het verstoren van de draadloze verbinding. ⇒ Installeer de afstandsbedieningsbox in dezelfde ruimte als het afvoerputje van de douche.

### 2.3 BESCHRIJVING VAN HET COMMUNICATIESYSTEEM

Het draadloze communicatiesysteem **Sanifloor +** bestaat uit een zender en een ontvanger van radiogolven. Met dit systeem kan de eenfasige pomp 220-240 V AC van **Sanifloor +** op afstand bediend worden. De pomp start en stopt automatisch, afhankelijk van het waterniveau in het afvoerputje van de douche.

- RADIOFREQUENTIE: 868 MHz
- ONTVANGER: stroomvoorziening 220-240 V AC, 50-60 Hz
- ZENDER: voeding 3V DC

BELANGRIJK	
Dit systeem is gevoelig voor alles wat het versturen en ontvangen van een radiogolf kan verstoren (aanwezigheid van metalen voorwerpen, wanden...). Afhankelijk van de installatiewijze kan het bereik minder groot zijn.	

### 2.4 BESCHRIJVING VAN DE SENSORMODULE VAN DE ZENDER

De zender-detectiemodule bevindt zich in het afvoerputje voor de douche.

#### BATTERIJDUUR

De zender van de sensormodule heeft een batterijduur van 4500 uur in werking (douchecycli). Het standby-verbruik van de module is verwaarloosbaar.

BELANGRIJK	
De batterijduur kan korter zijn in abnormale omstandigheden waarbij de vlotter continu ingeschakeld is wat een voortdurend gebruik van de batterij tot gevolg heeft. Bijv.: module wordt omgekeerd opgeslagen, de module is ondergedompeld in water zonder mogelijke afvoer (elektricitetsstoring, geblokeerde pomp, verstopte afvoer, ...).	

Wanneer de batterij van de sensormodule 20% van zijn capaciteit bereikt, begint de groene powerled op de afstandsbediening te knipperen om aan te geven dat de batterij bijna leeg is.

Als de batterij leeg is, moet de module vervangen worden door een nieuwe module.

#### OPSLAG

MELDING	
	<b>Module geretourneerd.</b> Hierdoor loopt de batterij leeg. ⇒ De module tijdens het onderhoud, de reiniging of opslag niet langdurig omkeren! ⇒ De module moet in de positie opgeslagen worden waarin deze zich bevindt in het afvoerputje.

Zet de module altijd in de juiste positie om te voorkomen dat de batterij verbruikt wordt:

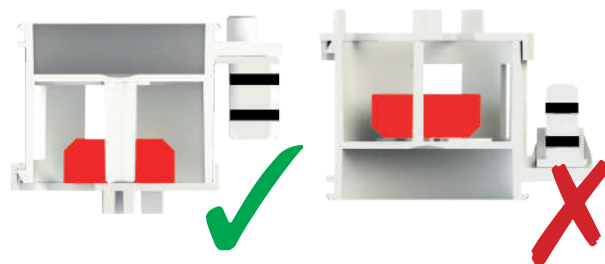

### 2.5 BESCHRIJVING VAN DE AFSTANDSBEDIENING MET ONTVANGER

De afstandsbediening bevat de ontvangerkaart die het starten en stoppen van de afzuigpomp bestuurt.

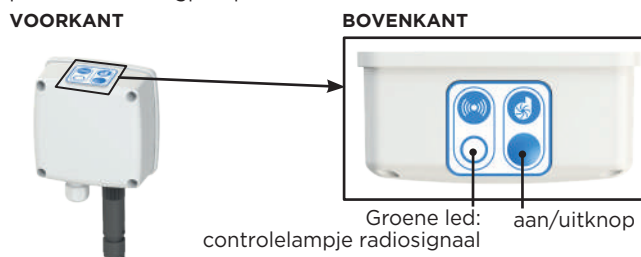

#### GEDRAG VAN DE LED

aan	- De pomp draait (ontvangt een radiosignaal voor waterafvoer). - Aan/uit
uit	Geen ontvangst van een radiosignaal (laag waterniveau in het afvoergat)
knippert kort	In afwachting van synchronisatie (zie 2.6 <i>Koppelingsprocedure</i> ).
knippert permanent	Radiosignaal van een module met lage batterij waarde. De sensormodule moet worden vervangen. Als u op de aan/uitknop drukt, gaat de led uit.

#### AAN/UIT

Door op de aan/uitknop te drukken, zal de pomp 20 minuten geforceerd draaien, ongeacht de status van de waterdetectiemodule of de afvoer.

De led brandt continu gedurende de geforceerde werking.

OPMERKING	
Lang indrukken (meer dan 5 seconden) van de aan/uit-knop start de koppelingsprocedure (zie 2.6 <i>Koppelingsprocedure</i> ).	

De timer kan worden gestopt door nogmaals op deze drukknop te drukken.

### 2.6 KOPPELINGSPROCEDURE

De sensor en de ontvanger van het systeem worden in de fabriek gekoppeld. Het kan nodig zijn om ze opnieuw te koppelen, bijvoorbeeld als de sensormodule wordt vervangen.

#### STAPPEN VAN DE PROCEDURE

Voorwaarden: - De pomp is uitgeschakeld. De groene led op de af-

standsbediening is uit.  
- Haal de sensormodule uit de afvoer.

1. Houd de aan/uit-knop van de afstandsbediening gedurende 5 seconden ononderbroken ingedrukt.  
Resultaat: de groene led begint te knipperen.
2. Draai de sensormodule ondersteboven.  
Resultaat: De groene led brandt permanent en de pomp start.
3. Draai de sensormodule met de goede kant naar boven.  
Resultaat: De nieuwe koppeling wordt opgeslagen.

Sluit de procedure af: als u gedurende 30 seconden niets doet, gaat de led uit en keert het apparaat terug naar de gebruikersmodus.

**VOER EEN KOPPELINGSTEST UIT:** houd de sensormodule minstens 2 seconden ondersteboven en draai hem dan weer met de goede kant naar boven.  
Resultaat: de led brandt continu en de pomp start na een vertraging van 2 seconden.

OPMERKING
<ul style="list-style-type: none"> <li>- Als de module niet of niet lang genoeg wordt omgedraaid (stap 2), gaat de groene led uit en wordt de nieuwe koppeling niet opgeslagen.</li> <li>- De koppelingsprocedure kan zo vaak als gewenst worden herhaald.</li> </ul>

### 3. INSTALLATIE

BELANGRIJK
<p><b>Opmerking betreffende de draadloze communicatie:</b> Voor een optimale draadloze communicatie,</p> <ol style="list-style-type: none"> <li>1. Alle mogelijk bronnen in de buurt verwijderen die radiogolven kunnen verstoren. Bijvoorbeeld: metalen structuren, hifi-luidsprekers, de aanwezigheid van isolatiemateriaal met aluminium, metalen inspectieluiken, ...</li> <li>2. De afstandsbedieningbox in dezelfde ruimte als het afvoerputje installeren.</li> </ol>

De installatiestappen volgen zoals beschreven in de bijgevoegde handleiding.

#### 3.1 HET OPZETTEN VAN

- Het apparaat moet eenvoudig toegankelijk zijn voor inspectie en onderhoud.
- Ingebruikname van de sensormodule:
  - ◊ De module uit het afvoerputje verwijderen.
  - ◊ De rode wig uit de sensormodule halen en de module weer in het afvoerputje plaatsen.
- Om de nieuwste technische ontwikkelingen op het gebied van akoestiek in dit apparaat te optimaliseren; is het belangrijk:
  - ◊ de bak zo te plaatsen dat deze nergens in aanraking komt met de wanden van het vertrek;
  - ◊ de bak op een perfect platte ondergrond te plaatsen om de werking van de trillingsdempers niet te verstoren;
  - ◊ de afvoerleidingen op de juiste wijze aan te sluiten en ervoor te zorgen dat de afstand tussen de bevestigingspunten niet meer dan een meter bedraagt.

#### 3.2 INSTALLATIE VAN DE AFSTANDSBEDIENINGBOX

BELANGRIJK
De afstandsbedieningbox in dezelfde ruimte als het afvoerputje installeren.

GEVAAR
 <p><b>Onjuiste installatie van de afstandsbedieningbox.</b> Gevaar voor elektrische schokken.</p> <ul style="list-style-type: none"> <li>⇒ Respecteer een minimumafstand van 60 cm tussen de douche en de afstandsbedieningbox.</li> <li>⇒ Het stopcontact voor de aansluiting van de afstandsbedieningbox moet zich op een minimale afstand van 60 cm van de douche bevinden.</li> <li>⇒ De douchewand moet elk risico op sproeien van de afstandsbedieningbox voorkomen.</li> </ul>

Zie het maatschema op blz. 2 om het afstandsbedieningbox aan de muur te bevestigen.

#### 3.3 HYDRAULISCHE AANSLUITING

##### AANZUIGLEIDING

1. Bevestig de aanzuigbuis met secondelijm aan het afvoerputje en zet deze vast met de meegeleverde slangklem.
2. Controleer op lekken.

BELANGRIJK
Elke ingreep in verband met een verzegelingsprobleem geeft geen aanleiding tot een garantieclaim.

### AFVOERLEIDING

BELANGRIJK
 <p>In geval van horizontale afvoer na de pomp (of een afvoer met zeer gering hoogtevverschil), dient een verticale buis van ten minste 30 cm boven de pomp geïnstalleerd worden om altijd druk uit te oefenen op de terugslagklep waardoor deze waterdicht wordt. Als de terugslagklep niet waterdicht is, kan het water in het afvoerputje teruglopen en dus de pomp opnieuw laten starten.</p>

MELDING
 <p><b>Afvoer onder de pomp!</b> Gevaar voor overheveling. ⇒ Installeer een membraanbeluchter (vacuümbreker) aan de bovenkant van de afvoer (zie bijgevoegde folder).</p>

#### 3.4 ELEKTRISCHE INSTALLATIE

Sluit de pomp aan op de afstandsbedieningbox met behulp van de meegeleverde snelconnectorkabel.

De afstandsbedieningbox aansluiten op het elektriciteitsnet.

### 4. INBEDRIJFSTELLING

Lijst met controlepunten voor de inbedrijfstelling:

1. De dop van het pompreservoir openen. De meegeleverde kartonnen trechter gebruiken en de pomp vullen met 3 liter water om deze op gang te brengen. Het afdichtingsschijfje en de dop zorgvuldig terugplaatsen.
2. 1 liter water in het afvoerputje gieten om de afvoer te testen.
3. Controleren of de afvoer correct functioneert: de motor start automatisch het water wordt adequaat uit het afvoerputje gepompt.
4. Controleer de dichtheid van de aansluitingen met de douche aangesloten op de aanzuigpomp.
5. Stap 2-4 over meerdere cycli herhalen.

### 5. ONDERHOUD

Zie meegeleverde handleiding.

MELDING
 <p><b>Module geretourneerd.</b> Hierdoor loopt de batterij leeg. ⇒ De module tijdens het onderhoud, de reiniging of opslag niet langdurig omkeren! ⇒ De module moet in de positie opgeslagen worden waarin deze zich bevindt in het afvoerputje.</p>

#### REINIGING VAN DE FILTER

De verwijderbare filter van het afvoerputje dient **dagelijks** gereinigd te worden.

1. Het deksel openen
2. De filter eruit halen en het vuil verwijderen dat zich in de filter heeft opgehoopt
3. Het vuil in de vuilnisbak gooien.

MELDING
 <p><b>Het vuil niet in het afvoerputje gooien.</b> Risico op verstopping. ⇒ Het vuil in een vuilnisbak gooien.</p>

4. De filter in de gootsteen/wasbak wassen met water en afwasmiddel en terug in het afvoerputje plaatsen.

#### REINIGING VAN HET AFVOERPUTJE

Het afvoerputje moet **elke maand** gereinigd worden.

1. Het deksel en de filter verwijderen.
2. Het afvoerputje schoonmaken met water en zeep.

#### CONTROLLEREN/REINIGEN VAN DE SENSORMODULE

De sensormodule moet, naar gelang gebruik, **elke maand** gecontroleerd en gereinigd worden.

1. De sensormodule verwijderen door deze omhoog te trekken.
2. De sensormodule kort omkeren (5-10 seconden) en controleren of de pomp start (het groen ledlampje van de afstandsbedieningbox gaat branden).
3. Eventueel vuil verwijderen en in de vuilnisbak gooien (niet in de afvoer).
4. In de gootsteen/wasbak met water en afwasmiddel reinigen.

5. De module terugplaatsen door deze in de afvoer te klikken.

#### BELANGRIJK

Als de vlotter gemonteerd wordt, zorg er dan voor dat deze met de magnetische kant naar boven wordt teruggeplaatst!

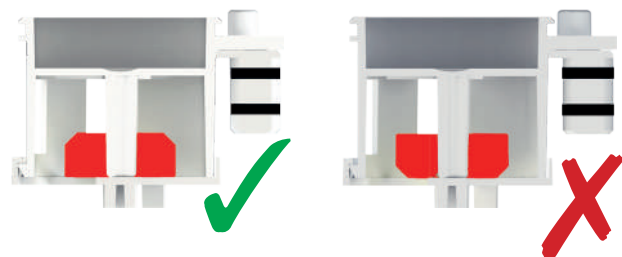

#### CONTROLLEREN/REINIGEN VAN DE EENDENBEKKLEP



1. De sensormodule verwijderen.
2. De eendenbekklep verwijderen.
3. Schoonmaken met een sopje, vooral de zones boven en onder de vlotter. Afspoelen.
4. De klep terugplaatsen, beugel met naar beneden gepositioneerd zuigkat.

## 6. STORING, VERMOEDELIJKE OORZAAK , OPLOSSING

STORING	VERMOEDELIJKE OORZAAK	OPLOSSING
<p><b>1. De pomp start niet.</b></p> <p>Druk op de drukknop om het starten te forceren (op de afstandsbediening-box). Gevolg:</p> <ul style="list-style-type: none"> <li>• <u>de pomp start nog steeds niet.</u></li> </ul>	<p>De stroomtoevoer is niet ingeschakeld</p> <p>Elektrische aansluiting is defect.</p> <p>Thermische uitschakeling.</p> <p>Probleem met motor (buiten werking, geblokkeerd), elektrische kaart werkt niet.</p> <p>Koppelingsprocedure bezig (aan/uitknop te lang ingedrukt).</p>	<p>Schakel de stroomtoevoer in.</p> <p>- Los het probleem op.</p> <p>- Voer een kaartreset uit door de stekker van de afstandsbedieningbox minstens 10 seconden uit het stopcontact te halen en deze vervolgens weer aan te sluiten.</p> <p>Wachten tot de pomp weer aangaat. Contact opnemen met een erkende reparateur als het probleem aanhoudt.</p> <p>- De pomp reinigen.</p> <p>- Contact opnemen met een erkende reparateur.</p> <p>Wacht 30 seconden: de led gaat uit en het apparaat keert terug naar de normale modus.</p>
<ul style="list-style-type: none"> <li>• <u>de pomp start en het water wordt afgevoerd: sensorprobleem geïdentificeerd.</u></li> </ul>	<p>Vlotter, filter, afvoerputje vuil of verstopt.</p> <p>Vlotter ondersteboven.</p> <p>Batterij van de sensormodule leeg.</p> <p>Sensormodule buiten werking.</p> <p>Probleem met draadloos communicatiesysteem.</p>	<p>Reinigen.</p> <p>De vlotter correct installeren.</p> <p>- Als het groene ledlampje op de afstandsbedieningbox knippert: vervanging van de sensormodule nodig.</p> <p>- Als het groene ledlampje uitstaat: De sensormodule vervangen.</p> <p>De sensormodule vervangen.</p> <p>Haal de detectiemodule eruit, houd hem dicht bij de afstandsbediening, draai hem minstens 2 seconden om. Controleer of de groene led op de afstandsbediening brandt:</p> <p>- Als de groene led aan gaat: verwijder storingsbronnen (bijv. metalen voorwerpen) en/of verplaats van de afstandsbediening.</p> <p>- Als het groene ledlampje niet gaat branden: de koppeling controleren (zie 2.6) en controleren of de sensormodule en de ontvanger van dezelfde generatie zijn.</p>
<ul style="list-style-type: none"> <li>• <u>de pomp start maar het water wordt niet afgevoerd.</u></li> </ul>	<p>Blokking van de waterdoorgang bij het deksel van het afvoerputje (<b>Sanifloor + 3</b>).</p> <p>Vuile filter.</p>	<p>Het deksel van het afvoerputje omhoog doen.</p> <p>De filter reinigen.</p>
<p><b>2. De pomp start met tussenpozen.</b></p>	<p>Lekkende douchekraan.</p> <p>De terugslagklep sluit niet voldoende af.</p> <p>Storingen.</p>	<p>De installatie voor de pomp controleren.</p> <p>- Controleer de terugslagklep of maak hem schoon.</p> <p>- De afvoerslang hoger plaatsen om waterdruk uit te oefenen op de klep.</p> <p>- Controleer of uw pomp niet gekoppeld is aan een naastgelegen zendermodule. Als dat zo is, verandert u de koppeling (zie 2.6).</p> <p>- Controleren of er geen elementen aanwezig zijn die de radiogolven verstoren. Corrigeren.</p>

#### ONTKALKEN

Om de pomp en de afvoerleiding te reinigen en te ontkalken, dient u regelmatig de speciale ontcaler van SFA te gebruiken. Dit product verwijdert kalkaanslag zonder het interne systeem van uw apparaat aan te tasten.

Gebruik :

1. Doe 2 L ontcaler in de douchebak gieten en de stekker in het stopcontact laten zitten. Geen water toevoegen.
2. Het product een hele nacht laten inweken en goed naspoeien met veel water.

#### IN GEVAL VAN LANGDURIGE STROOMUITVAL (ENKELE WEKEN)

Om te voorkomen dat de batterij leegloopt,

- De watervoorziening voor de douche afsluiten;
- Geen water in de douchebak laten staan;
- Controleren dat de sensormodule niet onder water staat;
- Het systeem tegen vorst beschermen.

STORING	VERMOEDELIJKE OORZAAK	OPLOSSING
<b>3. De pomp werkt, maar het water wordt niet of slecht weggepompt.</b>	De pomp zuigt niet aan. Er is onvoldoende water in het reservoir.	Zet water in de pomptank.
	Terugslagklep omgekeerd.	De pijl geeft de stroomrichting aan, de klep moet zodanig worden geïnstalleerd.
	Afvoer is te hoog of te lang of leiding verstopt.	Controleer de installatie.
	Hydraulisch probleem (verstopping).	Eendenbekklep en pomp reinigen.
	Luchtinlaat.	- Controleren of het afdichtingsschijfje aanwezig is onder de vuldop. - Controleren of de flexibele slang goed op het afvoerputje is aangesloten.
	Eendenbekklepsteun ondersteboven gepositioneerd.	Plaats de beugel op de juiste manier (zuiggat naar beneden).
<b>4. De pomp loopt constant.</b>	De sensormodule staat constant aan.	De positie en toestand van de vlotter in de module controleren. Corrigeren.
<b>5. De pomp start, voert het water af maar met een zuigend geluid aan het eind van de cyclus.</b>	Weinig hoogteverschil (de pomp is te snel).	Een reductiestuk installeren (niet meegeleverd, neem contact op met de dienst na verkoop).

## 7. VERWIJDERING





Het apparaat (module, afstandsbedieningsbox, pomp) mag niet worden weggegooid als huishoudelijk afval en moet worden ingeleverd bij een recycling punt voor elektrische apparaten. De materialen en componenten van het apparaat zijn geschikt voor hergebruik. Het weggooien van elektrisch en elektronisch afval, het recyclen en herstel van enige vorm van gebruikte apparaten dragen bij aan het behoud van ons milieu.

## 8. GARANTIE

Wij verlenen 2 jaar garantie, vanaf de aankoopdatum, op voorwaarde dat het apparaat correct geïnstalleerd, gebruikt en onderhouden wordt zoals in deze hand-leiding is aangegeven.

# 1. BEZPIECZEŃSTWO

## OKREŚLENIE ZNACZENIA OSTRZEŻEŃ

ZNACZENIE	
NIEBEZPIECZEŃSTWO	Wyrażenie oznacza poważne zagrożenie, które może być przyczyną śmierci lub odniesienia poważnych obrażeń, jeżeli nie zostanie wyeliminowane.
PORADA	Ostrzeżenie o zagrożeniu dla urządzenia i jego funkcjonowania.
	Ostrzeżenie przed ogólnym niebezpieczeństwem. Zagrożenie jest określone przez wskazówki podane w tabeli.
	Ostrzeżenie przed niebezpieczeństwami związanymi z napięciem elektrycznym oraz dostarcza informacji o ochronie przed napięciem elektrycznym.

 **WE WSZYSTKICH PRZYPADKACH NALEŻY ODŁĄCZYĆ ZASILANIE URZĄDZENIA !**

## 2. OPIS

### 2.1 ZASTOSOWANIE

**Sanifloor +** to pompa ssąco-tłocząca o niewielkich wymiarach, przeznaczona wyłącznie do usuwania ścieków z prysznicza.

PORADA	
	⇒ Do urządzeń sanitarnych podłączonych do tego urządzenia nie wlewaj produktów takich jak rozpuszczalniki, farby, środek czyszczący odkamieniający, soda kaustyczna, kwasy lub inne.

To urządzenie jest przeznaczone wyłącznie do użytku domowego i wymaga regularnej konserwacji.

**PRODUCENT NIE PONOSI ŻADNEJ ODPOWIEDZIALNOŚCI W PRZYPADKU UŻYCIA DO JAKICHKOLWIEK INNYCH CELÓW.**

### 2.2 ZASADA DZIAŁANIA

Urządzenie **Sanifloor +** obejmuje 3 elementy:

- odpływ prysznicowy z modułem wykrywania poziomu wody, wyposażony w nadajnik fal radiowych,
- moduł zdalny wyposażony w odbiornik fal radiowych, który steruje pompą,
- oraz pompa ssąca.

Gdy woda osiągnie w odpływie poziom włączenia urządzenia, moduł wykrywania wysyła sygnał radiowy. Odbiornik zdalnej skrzynki odbiera ten sygnał, zaświeci się zielona dioda LED pracy urządzenia i pompa uruchamia się z opóźnieniem 2 sekund. Pompa zasysa wodę i pompuje ją do instalacji ściekowej.

PORADA	
	<b>Nieprawidłowa konfiguracja instalacji.</b> Ryzyko utraty komunikacji radiowej. ⇒ Zdalną skrzynkę należy zainstalować w tym samym pomieszczeniu, co odpływ prysznicowy.

Umieszczony na pompie przycisk działania wymuszonego umożliwi pracę pompy (20 minut) niezależnie od stanu modułu wykrywania wody w odpływie. Podczas tego opóźnienia świeci się zielona dioda LED. Zegar można zatrzymać, naciskając ponownie ten przycisk.

### 2.3 OPIS SYSTEMU KOMUNIKACJI

System komunikacji radiowej urządzenia **Sanifloor +** składa się z nadajnika i odbiornika fal radiowych. Umożliwia on zdalne sterowanie pompą jednofazową 220-240 V AC urządzenia **Sanifloor +**. Włączanie i wyłączanie pompy odbywa się automatycznie w zależności od poziomu wody w odpływie prysznicowym.

- CZĘSTOTLIWOŚĆ RADIOWA: 868 MHz
- ODBIORNIK: zasilanie 220-240 V AC, 50-60 Hz
- NADAJNIK: zasilanie 3V DC

WAŻNE	
System jest wrażliwy na wszelkie zakłócenia emisji fal radiowych (obecność metalowych przedmiotów, ścian itp.). Zasięg działania może więc być zmniejszony w zależności od konfiguracji instalacji.	

### 2.4 OPIS MODUŁU DETEKCJI NADAJNIKA

#### AUTONOMIA

Żywotność modułu nadajnika wynosi 4500 godzin pracy (cykli prysznicowych). Zużycie prądu przez moduł w trybie czuwania jest znikome.

WAŻNE	
Czas pracy baterii może ulec skróceniu w niektórych nietypowych sytuacjach użytkowania, w których pływak jest stale zazębiony, co powoduje ciągłe zużycie baterii. Np.: moduł przechowywany w pozycji do góry nogami, moduł zanurzony bez możliwości odprowadzenia wody (odcięcie zasilania sieciowego, zablokowanie pompy, zatkanie rury odprowadzającej itp.).	

Gdy bateria w module czujnika osiągnie 20% swojej żywotności, zielona dioda LED na zdalnym module zaczyna migać, sygnalizując niski poziom baterii.

Kiedy bateria zostanie wyczerpana, moduł musi zostać wymieniony na nowy.

#### PRZECHOWYWANIE

PORADA	
	<b>Moduł zwrócony.</b> Ryzyko rozładowania baterii. ⇒ Moduł nie może znajdować się w pozycji odwróconej przez dłuższy czas podczas konserwacji, czyszczenia lub przechowywania! ⇒ Przechowywać moduł w kierunku, w którym jest umieszczony w odpływie.

Moduł należy zawsze umieścić we właściwej pozycji, aby nie zużywał baterii:

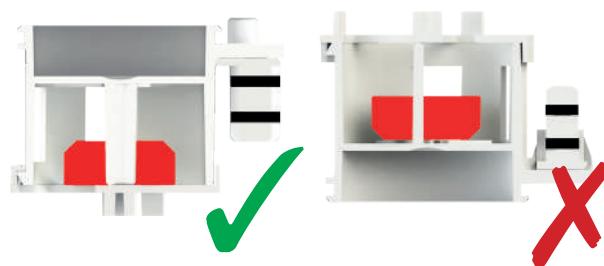

### 2.5 OPIS ZDALNEGO MODUŁU ODBIORNIKA

W zdalnym module znajduje się karta odbiorcza, która steruje włączeniem i wyłączeniem pompy ssącej.

#### PRZÓD



#### GÓRNA POWIERZCHNIA

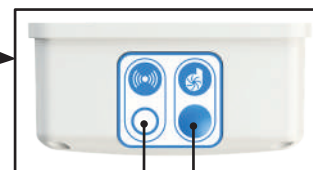

Zielona dioda: Wskaźnik sygnału radiowego  
Przycisk wymuszonego działania

#### STAN DIODY

świeci się	- Pompa pracuje (odbiera sygnał radiowy komendy usuwania wody). - Wymuszone działanie
wyłączona	Brak odbioru sygnału radiowego (niski poziom wody w odpływie)
miga krótkimi impulsami	Oczekiwanie na synchronizację (patrz punkt 2.6 <i>Procedura parowania</i> ).
cały czas miga	Wykrywanie sygnału radiowego z rozładowanego modułu. Należy wymienić baterię w module czujnika. Naciśnięcie przycisku wymuszonego działania pozwala wyłączyć diodę.

#### WYMUSZONE DZIAŁANIE

Naciśnięcie przycisku wymuszonego działania spowoduje uruchomienie pompy na 20 minut, niezależnie od stanu modułu czujnika wody w odpływie. Dioda LED włączy się na stałe na czas trwania wymuszonego działania.

INFORMACJA	
Długie naciśnięcie (ponad 5 sekund) przycisku zasilania rozpoczyna procedurę parowania (patrz punkt 2.6 <i>Procedura parowania</i> ).	

Timer można zatrzymać poprzez ponowne naciśnięcie tego przycisku.

### 2.6 PROCEDURA PAROWANIA

Czujnik i odbiornik systemu są sparowane fabrycznie.

Może być konieczne ponowne sparowanie, na przykład w przypadku wymiany modułu czujnika.

**PROCEDURA**

Wymagania wstępne: - Pompa musi być wyłączona. Zielona dioda LED na zdalnym module musi być wyłączona.  
- Wyciągnąć moduł czujnika z odpływu.

1. Nacisnąć i przytrzymać przycisk wymuszonego działania na zdalnym module przez 5 sekund.

Wynik: Zielona dioda zaczyna migać.

2. Odwrócić moduł czujnika do góry nogami.

Wynik: Zielona dioda zaświeci się na stałe, a pompa uruchomi się.

3. Włóż moduł czujnika z powrotem na miejsce.

Wynik: Nowe sparowanie zostanie zapamiętane.

Zakończenie procedury: bez podjęcia czynności przez 30 sekund, dioda zgaśnie, a urządzenie powróci do trybu pracy.

**WYKONAĆ TEST PAROWANIA:** odwrócić moduł czujnika do góry nogami na co najmniej 2 sekundy, a następnie powrócić do pozycji normalnej.

Wynik: dioda zaświeci się na stałe, a pompa uruchamia się po opóźnieniu 2 sekund.

**INFORMACJA**

- Jeśli moduł nie zostanie odwrócony lub nie będzie w tym położeniu wystarczająco długo (krok 2), zielona dioda zgaśnie, a nowe parowanie nie zostanie zapamiętane.

- Procedura parowania może być powtarzana dowolną ilość razy.

**3. INSTALACJA****WAŻNE****Uwaga dotycząca komunikacji radiowej:**

Aby komunikacja radiowa była optymalna,

1. Należy wyeliminować wszystkie możliwe źródła zakłóceń radiowych w pobliżu. Źródłami zakłóceń mogą być: konstrukcje metalowe, głośniki hi-fi, obecność wielowarstwowej izolacji z aluminium, metalowe wazy rewizyjne, ...

2. Zdalna skrzynka należy zainstalować w tym samym pomieszczeniu, co odpływ prysznicowy.

Przeprowadzić poszczególne etapy instalacji wskazane w załączonej instrukcji.

**3.1 USTAWIANIE**

• Urządzenie musi być zainstalowane w miejscu zapewniającym łatwy dostęp do kontroli i konserwacji.

• Pierwsze uruchomienie modułu wykrywania:

◊ Wyjąć moduł z odpływu.

◊ Wyjąć czerwony klin z modułu wykrywania, a następnie włożyć moduł do odpływu.

• Dla zoptymalizowania najnowszych technik tłumienia hałasu wykorzystanych w urządzeniu, należy:

◊ zainstalować urządzenie tak, aby nie stykały się ze ścianami pomieszczenia;

◊ ustawić urządzenie na płaskiej powierzchni;

◊ umocować prawidłowo rury odpływowe unikając przekraczania odległości jednego metra między mocowaniami.

**3.2 MONTAŻ ZDALNEJ SKRZYNKI****WAŻNE**

Zdalna skrzynka należy zainstalować w tym samym pomieszczeniu, co odpływ prysznicowy.

**NIEBEZPIECZEŃSTWO****Nieprawidłowy montaż skrzynki.**

Niebezpieczeństwo porażenia prądem.

⇒ Przestrzegać minimalnej odległości 60 cm pomiędzy prysznicem a skrzynką.

⇒ Gniazdo służące do podłączenia skrzynki musi znajdować się w odległości co najmniej 60 cm od prysznica.

⇒ Ścianka prysznicowa musi zapobiegać ryzyku spryskania skrzynki.

Aby przymocować obudowę do ściany, należy skorzystać ze schematu wymiarowego na stronie 2.

**3.3 PODŁĄCZENIE HYDRAULICZNE****RURA SSĄCA**

1. Podłącz rurę odprowadzającą do odpływu za pomocą kleju cyjanoakrylowego (np. Super Glue) i dokręć obejmę.

2. Sprawdź, czy nie ma nieszczelności na połączeniach.

**WAŻNE**

Jakakolwiek interwencja związana z problemem z uszczelnieniem nie będzie stanowiła podstawy do roszczenia gwarancyjnego.

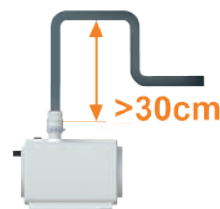
**RURA PODNOSZĄCA****WAŻNE**

W przypadku odprowadzenia poziomego za pompą (lub bardzo słabego podnoszenia), należy zainstalować pionową pętlę podnoszącą co najmniej 30 cm nad pompą, aby zawór zwrotny był zawsze obciążony, co zapewnia jego szczelność. Jeśli zawór zwrotny nie jest szczelny, istnieje ryzyko powrotu wody do odpływu, a tym samym ponownego uruchomienia pompy.

**PORADA****Odprowadzenie wykonane poniżej pompy.**

Ryzyko powrotu z syfonu.

⇒ Zainstalować zawór napowietrzająco-odpowietrzający (przezywacz próżni) w najwyższym punkcie odprowadzenia.

**3.4 PODŁĄCZENIE ELEKTRYCZNE**

Podłączyć pompę do zdalnej skrzynki za pomocą dostarczonego kabla z szybkozłączką.

Wykonać podłączenie elektryczne do zdalnej skrzynki.

**4. URUCHOMIENIE**

Lista punktów kontrolnych do przekazania do eksploatacji:

1. Otworzyć korek zbiornika pompy. Napełnić pompę 3 litrami wody za pomocą dostarczonego w zestawie lejka tekturowego, aby umożliwić zalanie pompy. Starannie założyć ponownie krążek uszczelniający i korek.

2. Następnie wlać 1 litr wody do odpływu, aby odprowadzić pozostałości z testu podnoszenia.

3. Sprawdzić, czy odprowadzanie przebiega prawidłowo: silnik uruchamia się automatycznie, woda jest prawidłowo pompowana z odpływu.

4. Sprawdzić szczelność połączeń w odniesieniu do wody i powietrza.

5. Powtórzyć kroki od 2 do 4 w kilku cyklach.

**5. OBSŁUGA I ZALECENIA**

Patrz załączona instrukcja montażu.

**PORADA****Moduł zwrócony.**

Ryzyko rozładowania baterii.

⇒ Moduł nie może znajdować się w pozycji odwróconej przez dłuższy czas podczas konserwacji, czyszczenia lub przechowywania!

⇒ Przechowywać moduł w kierunku, w którym jest umieszczony w odpływie.

**CZYSZCZENIE FILTRA**

Wymowany filtr odpływu powinien być czyszczony **codziennie**.

1. Podnieść zaślepkę

2. Podnieść filtr i usunąć nagromadzone na nim odpady.

3. Zebrane odpady wyrzucić do kosza na śmieci.

**PORADA****Nie wrzucać odpadów do odpływu.**

Ryzyko zatkania.

⇒ Wyrzucić odpady do kosza na śmieci.

4. Umyć filtr w zlewie wodą i płynem do mycia naczyń, a następnie założyć go ponownie.

**CZYSZCZENIE ODPLYWU:**

Odpływ powinien być czyszczony **co miesiąc**.

1. Zdjąć zaślepkę i filtr.

2. Umyć odpływ wodą z mydłem.

**KONTROLA/CZYSZCZENIE MODUŁU WYKRYWANIA**

Moduł wykrywania należy sprawdzać i czyścić **co miesiąc**, dostosowując termin do zastosowania.

1. Wyjąć moduł wykrywania, pociągając do góry.

2. Odwrócić moduł wykrywania na krótką chwilę (5 do 10 sekund) i sprawdzić, czy pompa się uruchamia (zaświeci się zielona dioda LED).

3. Usunąć wszelkie zabrudzenia i wyrzucić je do kosza na śmieci (nie wrzucać do odpływu).

4. Umyć w zlewie wodą i płynem do mycia naczyń.

5. Założyć ponownie, zaciskając moduł w odpływie.

**WAŻNE**

W razie wyjęcia pływaka należy umieścić go z powrotem we właściwej pozycji, z magnesem skierowanym do góry!

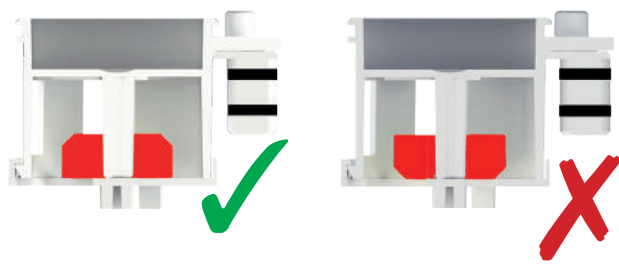
**KONTROLA/CZYSZCZENIE ZAWORU DZIOWEGO**

1. Wyjąć moduł wykrywania.
2. Wyjąć zawór dziobowy.
3. Umyć wodą zmieszaną z płynem do mycia naczyń, w szczególności obszary powyżej i poniżej pływaka. Spłukać.
4. Założyć ponownie i podeprzeć w taki sposób, aby otwór ssący był skierowany w dół.

**USUWANIE KAMIENIA**

Aby usunąć kamień oraz wyczyścić pompę i rurę odprowadzającą, należy regularnie używać specjalnego środka do usuwania kamienia np. Saniclean, który zapewnia jego usuwanie bez jakiegokolwiek uszkodzenia wewnętrznych elementów urządzenia.

Sposób użycia:

1. Wlać 2 litry do brodzika bez odłączania wtyczki. Nie dodawać wody.
2. Pozostawić na noc, a następnie spłukać dużą ilością wody.

**W PRZYPADKU DŁUŻSZEGO BRAKU ZASILANIA ELEKTRYCZNEGO (KILKUTYGODNIOWA NIEOBECNOŚĆ)**

Aby uniknąć wyładowania baterii,

- Wyłączyć dopływ wody do prysznicza;
- Nie pozostawiać wody w brodziku;
- Sprawdzić, czy moduł wykrywania nie jest zanurzony;
- Zabezpieczyć instalację przed mrozem.

**6. MOŻLIWOŚCI USUNIĘCIA USTEREK**

STWIERDZONE NIEPRAWIDŁOWOŚCI	PRAWDOPODOBNE PRZYCZYNY	JAK POSTĘPOWAĆ
<b>1. Pompa nie uruchamia się.</b> Nacisnąć przycisk pracy wymuszonej (na skrzynce). Konsekwencje:		
<ul style="list-style-type: none"> <li>• <u>pompa nadal nie uruchamia się.</u></li> </ul>	Urządzenie nie jest podłączone do sieci. Wadliwe zasilanie elektryczne. Wyłączenie przez zabezpieczenie termiczne. Problem dotyczący silnika (nie działa, zablokowany) lub karty elektronicznej (nie działa). Trwa procedura parowania (zbyt długo wciśnięty przycisk wymuszonego działania).	Podłączyć urządzenie. - Sprawdzić zasilanie elektryczne. - Przeprowadzić reset karty, odłączając zdalnej skrzynki na co najmniej 10 sekund, a następnie podłączając ją ponownie. Poczekać na ponowne uruchomienie. Jeżeli problem występuje nadal, należy skontaktować się z autoryzowanym serwisem naprawczym. - Wyczyścić pompę. - Skontaktować się z autoryzowanym serwisem naprawczym. Odczekać 30 sekund: dioda zgaśnie, a urządzenie powróci do normalnego trybu.
<ul style="list-style-type: none"> <li>• <u>pompa uruchamia się i woda jest odprowadzana: problem dotyczący wykrywania.</u></li> </ul>	Pływak, filtr, odpływ zanieczyszczony(e) i/lub zatkany(e). Pływak w pozycji do góry nogami. Bateria modułu wykrywania nie działa. Moduł wykrywania nie działa. Problem komunikacji radiowej.	Wyczyścić. Umieścić pływak ponownie we właściwym kierunku. - Jeśli zielona dioda LED na zdalnej skrzynce miga: zaplanować wymianę modułu wykrywania. - Jeśli zielona dioda LED na zdalnej skrzynce nie świeci się: wymienić moduł wykrywania. Wymienić moduł wykrywania. Wyjąć moduł czujnika, zbliżyć go do zdalnego modułu, obrócić na co najmniej 2 sekundy. Sprawdzić, czy świeci się zielona dioda na zdalnym module: - Jeśli zielona dioda LED zaświeci się: usunąć źródła zakłóceń (np.: metalowe przedmioty) i/lub ustawić skrzynce w innym miejscu. - Jeśli zielona dioda LED nie zaświeci się: sprawdzić sparowanie (patrz punkt 2.6 <i>Procedura parowania</i> ) i sprawdzić, czy moduł wykrywania i odbiornik są tej samej generacji.
<ul style="list-style-type: none"> <li>• <u>pompa uruchamia się, ale woda nie jest odprowadzana.</u></li> </ul>	Zablokowanie przepływu wody przez pokrywkę odpływu (Sanifloor + 3). Zanieczyszczenie filtra.	Podnieść pokrywkę odpływu. Wyczyścić filtr.
<b>2. Pompa uruchamia się z przerwami.</b>	Wyciek z baterii prysznicowej. Zawór zwrotny nie funkcjonuje prawidłowo. Zakłócenia.	Sprawdzić instalację powyżej. - Przeczyścić lub wymienić zawór zwrotny. - Podnieść rurę odprowadzającą, aby obciążyć zawór wodą. - Sprawdzić, czy pompa nie jest sparowana z sąsiednim modułem nadajnika. Jeśli tak, należy sparować ponownie (patrz punkt 2.6 <i>Procedura parowania</i> ). - Sprawdzić obecność czynników zakłócających fale radiowe. Skorygować.

STWIERDZONE NIEPRAWIDŁOWOŚCI	PRAWDOPODOBNE PRZYCZYNY	JAK POSTĘPOWAĆ
<b>3. Pompa uruchamia się ale woda nie jest odprowadzana albo nie jest do końca odprowadzana.</b>	Pompa nie pompuje. Za mało wody w zbiorniku.	Ponownie napełnij zbiornik pompy wodą.
	Zawór zwrotny jest ustawiony w odwrotnym kierunku.	Przestrzegać wskazanego strzałką kierunku odprowadzania ścieków.
	Zbyt duża wysokość lub długość odprowadzania lub zablokowana rura.	Zrewidować instalację.
	Problem z hydrauliką (zatkanie).	Wyczyścić zawór dziobowy i pompę.
	Wlot powietrza	- Sprawdzić obecność krążka uszczelniającego pod korkiem napełniającym. - Sprawdzić prawidłowe przyklejenie węża elastycznego na odpływie.
	Wspornik zaworu dziobowego ustawiony do góry nogami.	Ustawić wspornik zaworu dziobowego w prawidłowej pozycji (otwór ssący skierowany w dół).
<b>4. Pompa działa przez cały czas.</b>	Moduł wykrywania jest stale włączony.	Sprawdzić położenie i stan pływaka w module. Skorygować.
<b>5. Pompa uruchamia się i odprowadza wodę, ale pod koniec cyklu pompowania słychać odgłos zasysania.</b>	Niewielkie podnoszenie (pompowanie jest zbyt szybkie).	Zainstalować reduktor przepływu (nie jest dostarczany w zestawie, należy skontaktować się z serwisem naprawczym).

## 7. UTYLIZOWANIE PRODUKTÓW



Nie wolno wyrzucać urządzeń oznaczonych symbolem razem z odpadami domowymi.



Należy zwrócić produkt (moduł, pompa i zdalnego odbiornika) do miejscowego punktu ponownego przetwarzania lub skontaktować się z odpowiednimi władzami miejskimi. Należy zadbać o ponowne przetwarzanie odpadów urządzeń elektrycznych i elektronicznych, aby chronić środowisko naturalne oraz ludzkie zdrowie.

## 8. GWARANCJA

Urządzenie posiada gwarancję na dwa lata licząc od daty zakupu pod warunkiem wykonania prawidłowej instalacji, użytkowania i konserwacji zgodnie z niniejszą instrukcją.

# 1. ПРЕДУПРЕЖДЕНИЕ

## ОБОЗНАЧЕНИЕ ПРЕДУПРЕЖДАЮЩИХ ЗНАКОВ

В СМЫСЛЕ	
<b>Опасно!</b>	Этот символ обозначает повышенный риск летального исхода или серьезных физических повреждений в случае несоблюдения мер предосторожности.
<b>N.B.</b>	Указание на риск для оборудования и его функционирования.
	Предупреждение об общей опасности. Опасность указана в таблице.
	Предупреждение об опасностях, связанных с электрическим напряжением и информация о защите от электрического напряжения.

 **ВО ВСЕХ СЛУЧАЯХ ПЕРЕД РЕМОНТОМ ИЛИ ОБСЛУЖИВАНИЕМ ВЫКЛЮЧИТЕ АППАРАТ ИЗ ЭЛЕКТРОСЕТИ !**

## 2. ОПИСАНИЕ

### 2.1 ПРИМЕНЕНИЕ

**Sanifloor +** — компактный санитарный насос, предназначенный для откачивания сточных вод исключительно из душевой кабины.

N.B.	
	⇒ Не выбрасывайте в подключенную к аппарату сантехнику посторонние предметы и не сливайте такие продукты, как растворители, краску, Каустическую соду, кислоты или другие химические вещества.

Данное устройство предназначено исключительно для бытового использования и требует регулярного технического обслуживания.

**ИЗГОТОВИТЕЛЬ СНИМАЕТ С СЕБЯ ВСЮ ОТВЕТСТВЕННОСТЬ В СЛУЧАЕ ИСПОЛЬЗОВАНИЯ УСТРОЙСТВА ДЛЯ ДРУГИХ ЦЕЛЕЙ.**

### 2.2 ПРИНЦИП РАБОТЫ

Насос **Sanifloor +** состоит из 3 частей:

- сифона для душевого трапа, оснащенного модулем сигнализации уровня воды с радиоволновым передатчиком,
- дистанционный блок, оснащенный приемником радиоволн, который управляет насосом,
- и всасывающий насос.

Как только вода в сифоне достигает определенного уровня, датчик передает радиосигнал. Приемник дистанционного пульта улавливает этот сигнал, после чего загорается зеленый индикатор работы, и насос запускается с задержкой в 2 секунды. Насос всасывает воду и направляет ее в канализационную трубу.

N.B.	
	<b>Некорректный монтаж.</b> Риск нарушения передачи радиосигнала. ⇒ Установите коробку дистанционного пульта в том же помещении, что и сифон душевой кабины.

Кнопка принудительного запуска, расположенная на выносной коробке дистанционного пульта, позволяет активировать работу насоса на 20 мин независимо от состояния датчика уровня воды в сифоне. Во время этой задержки загорается зеленый светодиод. Таймер может быть остановлен повторным нажатием этой кнопки.

### 2.3 ОПИСАНИЕ СИСТЕМЫ КОММУНИКАЦИИ

Система коммуникации насоса **Sanifloor +** состоит из передатчика и приемника радиоволн. Она служит для дистанционного управления работой однофазного насоса **Sanifloor +** на 220-240 В переменного тока. Управление включением насоса осуществляется автоматически в зависимости от уровня воды в сифоне душевой кабины.

· ЧАСТОТА РАДИОСИГНАЛА: 868 МГц

· ПРИЕМНИК: питание от тока 220-240 В переменного тока, 50-60 Гц

· ПЕРЕДАТЧИК: питание от аккумулятора постоянного тока 3 В

ВАЖНО!	
Система чувствительна к наличию препятствий, способных помешать распространению радиоволн (посторонние излучатели, электрический теплый пол и т.п.). По этой причине диапазон мощности сигнала может уменьшиться в зависимости от конфигурации установки.	

## 2.4 ОПИСАНИЕ ПЕРЕДАТЧИКА

Модуль обнаружения находится в душевом трапе.

### АВТОНОМНАЯ РАБОТА

Автономность непрерывной работы датчика составляет 4500 часов работы (душевые циклы).

Потребление модуля в режиме ожидания ничтожно мало.

ВАЖНО!	
Срок службы аккумулятора может сократиться в ряде аномальных ситуаций эксплуатации при постоянно включенном поплавковом переключателе, что приводит к постоянному потреблению заряда. Примеры: датчик установлен в перевернутом виде, активированный датчик без возможности отвода воды (при отключении электричества, заблокированном насосе, забитой отводящей линии и т.п.).	

Когда срок службы батареи в модуле датчика достигает 20%, зеленый светодиодный индикатор работы на пульте дистанционного управления начинает мигать, указывая на низкий заряд батареи.

При полном разряде аккумулятора необходимо заменить датчик на новый.

### ХРАНЕНИЕ

N.B.	
	<b>Модуль возвращен.</b> Это может привести к разрядке аккумулятора. ⇒ Не храните/держите датчик долго в перевернутом состоянии во время очистки и технического обслуживания. ⇒ Храните датчик в положении, в котором он установлен в сифоне.

Обязательно устанавливайте датчик в правильном положении, чтобы он не потреблял энергию аккумулятора:

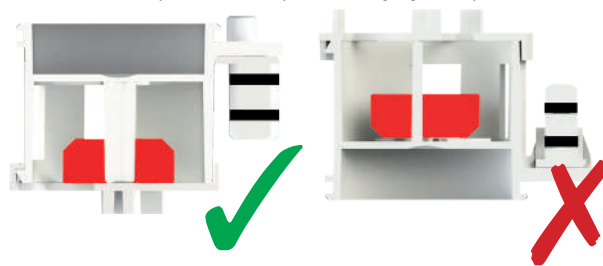

## 2.5 ОПИСАНИЕ БЛОКА ДИСТАНЦИОННОГО ПРИЕМНИКА

В дистанционном блоке управления плата приемника, которая запускает и останавливает самовсасывающего насоса.

### ФАСАД

### ВЕРХНЯЯ СТОРОНА



Зеленый светодиод : Индикатор радиосиг-  
Кнопка питания

### ПОВЕДЕНИЕ СВЕТОДИОДА

<b>горит</b>	- Насос работает (получает радиосигнал на сброс воды) - Принудительная работа
<b>отключен</b>	Отсутствие приема радиосигнала (низкий уровень воды в бункере)
<b>кратковременное мигание</b>	Ожидание синхронизации (см. 2.6 Процедура сопряжения)
<b>постоянно мигает</b>	Прием радиосигнала от модуля с разряженной батареей. Необходимо заменить батарею в модуле датчика. Нажатие кнопки питания выключает светодиод

### ПРИНУДИТЕЛЬНАЯ РАБОТА

При нажатии кнопки принудительного запуска насос будет работать в течение 20 минут, независимо от модуля обнаружения, расположенного в сифоне душевого трапа.

Светодиод горит непрерывно в течение всего времени принудительной работы.

ЗАМЕЧАНИЕ	
Длительное нажатие (более 5 секунд) на кнопку питания запускает процедуру сопряжения (см. 2.6 Процедура сопряжения).	

Таймер можно остановить повторным нажатием этой кнопки.

## 2.6 ПРОЦЕДУРА СОПРЯЖЕНИЯ

Модули передатчика и приемника настраиваются и сопрягаются на заводе.

Может потребоваться повторное сопряжение, например, при замене модуля передатчика.

### ЭТАПЫ ПРОЦЕДУРЫ

Требования - Насос выключен, зеленый светодиод на пульте дистанционного управления не горит.  
- Извлеките модуль передатчика из сифона душевого трапа.

1. Нажмите и удерживайте кнопку питания пульта дистанционного управления в течение 5 секунд.

Результат: Зеленый светодиод начинает мигать.

2. Переверните модуль датчика вверх дном.

Результат: Зеленый светодиод горит непрерывно, и насос запускается.

3. Установите модуль на место.

Результат: Новое сопряжение сохраняется.

Выход из процедуры: при отсутствии действий в течение 30 секунд светодиод гаснет, и устройство возвращается в режим пользователя.

**ВЫПОЛНИТЕ ПРОВЕРКУ СОПРЯЖЕНИЯ:** переверните модуль датчика вверх ногами на 2 секунды, а затем переверните обратно в стандартное положение.

Результат: светодиод горит непрерывно, и насос запускается.

### ЗАМЕЧАНИЕ

- Если модуль не перевернуть или продержаться в перевернутом положении недостаточно долго (шаг 2), зеленый светодиод погаснет, и новое сопряжение не будет сохранено.
- Процедуру сопряжения можно повторять столько раз, сколько потребуется.

## 3. УСТАНОВКА

### ВАЖНО!

#### Уведомление относительно радиосвязи:

Для того, чтобы радиосвязь была оптимальной:

1. Устраните все возможные источники радиопомех в непосредственной близости. Это могут быть металлические конструкции, динамики hi-fi, многослойная изоляция с алюминиевыми элементами, металлические смотровые люки и т.п.
2. Установите коробку дистанционного пульта управления в том же помещении, что и слив.

Выполните шаги по установке, как указано в прилагаемом руководстве.

### 3.1 НАСТРОЙКА

• Установку оборудования необходимо произвести таким образом, что бы в дальнейшем оборудование имело свободный доступ для последующих проверок и технического обслуживания.

• Ввод передатчика в эксплуатацию:

- ◇ извлеките передатчик из сифона.
- ◇ извлеките красный клиновидный поролоновый элемент из корпуса передатчика, а затем установите передатчик обратно в сифон.

• Чтобы извлечь максимальную пользу из последних технических разработок в области акустики, реализованных в этом устройстве, важно:

- ◇ установить насос таким образом, чтобы он не касался стен помещения,
- ◇ поставить насос на идеально ровную поверхность пола,
- ◇ правильно закрепить систему отводящих труб таким образом, чтобы расстояние между креплениями не превышало один метр.

### 3.2 УСТАНОВКА ДИСТАНЦИОННОГО ПУЛЬТА УПРАВЛЕНИЯ

### ВАЖНО!

Установите дистанционный пульт удаленного управления в том же помещении, что и сифон с передатчиком.

### ОПАСНО!



#### Неправильный монтаж блока управления.

Опасность поражения электрическим током.

⇒ Расстояние между душем и блоком управления должно составлять не менее 60 см.

⇒ Розетка, используемая для подключения блока управления в электрическую сеть, должна находиться на расстоянии не менее 60 см от душа.

⇒ Душевая перегородка должна препятствовать попаданию воды на выносной блок управления.

Для крепления блока управления к стене используйте схему размеров на странице 2.

## 3.3 ГИДРАВЛИЧЕСКОЕ СОЕДИНЕНИЕ

### ВСАСЫВАЮЩИЙ ТРУБОПРОВОД

1. Подсоедините всасывающую трубку к сифону с помощью клея ПВХ (или используйте «супер клей») и затяните получившееся соединение металлическим хомутом.

2. Проверьте, нет ли утечек в соединениях.

### ВАЖНО!

Любая рекламация, связанная с отсутствием герметичности в соединениях, не может быть рассмотрена в рамках гарантийных обязательств производителя.

### ОТВОДЯЩИЙ / НАПОРНЫЙ ТРУБОПРОВОД

### ВАЖНО!



В случае горизонтального напорного трубопровода (или незначительного подъема) необходимо предусмотреть вертикальный отрезок трубы длиной не менее чем 30 см над насосом, чтобы обеспечить постоянно действующее давление на обратный клапан и тем самым герметизировать его. Если обратный клапан не будет плотно закрываться, то существует риск обратного оттока воды в сифон и автоматического включения насоса.

### N.B.



#### Монтаж напорного трубопровода ниже уровня насоса!

Опасность сифонирования.

⇒ Установите мембранный аэратор (вакуумный клапан) в верхней точке слива.

## 3.4 ЭЛЕКТРИЧЕСКОЕ ПОДКЛЮЧЕНИЕ

Подключите насос к выносному блоку удаленного управления с помощью входящего в комплект быстроразъемного кабеля.

Подключите блок управления к электрической сети.

## 4. ВВОД В ЭКСПЛУАТАЦИЮ

Список контрольных пунктов для ввода в эксплуатацию :

1. Откройте пробку резервуара насоса. Для активации насоса наполните его 3 литрами воды при помощи картонной воронки, входящей в комплект поставки. Надежно установите на место уплотнительный диск и пробку.
2. Налейте 1 литр воды в сифон, чтобы проверить откачивание.
3. Убедитесь, что откачивание осуществляется надлежащим образом: мотор включается автоматически, а отвод воды из сифона проходит беспрепятственно.
4. Проверьте герметичность соединений с душем, подключенным к всасывающей линии насоса.
5. Выполните шаги 2-4 в течение нескольких циклов.

## 5. ТЕХНИЧЕСКОЕ ОБСЛУЖИВАНИЕ

См. прилагаемые инструкции по установке.

### N.B.



#### Модуль возвращен.

Это может привести к разрядке аккумулятора.

⇒ Не храните/держите датчик долго в перевернутом состоянии во время очистки и технического обслуживания.  
⇒ Храните датчик в положении, в котором он установлен в сифоне.

### ОЧИСТКА ФИЛЬТРА

Съемный фильтр сифона следует очищать **ежедневно**.

1. Поднимите крышку.
2. Поднимите фильтр и уберите посторонние предметы и загрязнения.
3. Выбросьте скопившиеся загрязнения в мусорное ведро.

### N.B.



#### Не бросайте загрязнения в сифон.

В противном случае он может забиться.

⇒ Выбросьте скопившиеся загрязнения в мусорное ведро.

4. Промойте фильтр водой с моющим средством в раковине, а затем установите его на место.

### ОЧИСТКА СИФОНА

Очистку сифона следует проводить **ежемесячно**.

1. Снимите крышку и извлеките фильтр.
2. Очистите сифон водой с добавлением моющего средства.

### ПРОВЕРКА И ОЧИСТКА ДАТЧИКА

Датчик нуждается в **ежемесячной** проверке и очистке. Тем не

менее, частота может изменяться в зависимости от интенсивности использования.

1. Извлеките датчик, вытянув его из корпуса.
2. На 5-10 секунд переверните датчик и подождите, пока заработает насос: при этом должен включиться зеленый индикатор (на пульте дистанционного управления).
3. Удалите загрязнения и выбросьте их в мусор (не бросайте их в сифон).
4. Промойте датчик водой со средством для мытья посуды в раковине.
5. Установите датчик на место, вставив его в сифон до щелчка.

**ВАЖНО!**

Если был снят поплавковый переключатель, его необходимо установить магнитным элементом вверх!

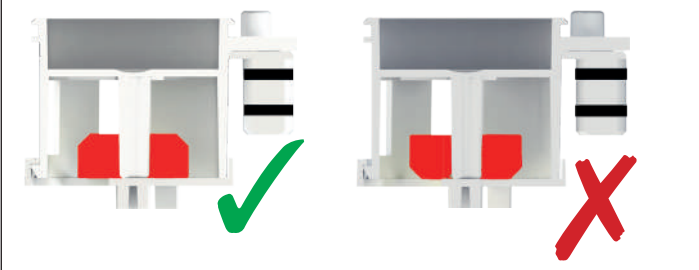

**ПРОВЕРКА И ОЧИСТКА КЛАПАНА «УТИНЫЙ НОС»**



1. Извлеките датчик.
2. Снимите клапан типа «утиный нос».
3. Очистите клапан водой со средством для мытья посуды, уделив особое внимание поверхности сверху и снизу поплавкового переключателя. Ополосните.
4. Установите его на место всасывающим отверстием вниз.

**ОЧИСТКА ОТ ИЗВЕСТКОВОГО НАЛЕТА**

Для очистки насосной станции от известкового налета следует регулярно использовать специальное средство, бережно очищающее внутренние компоненты системы.

**ПОРЯДОК ДЕЙСТВИЙ:**

1. Вылейте 2 литра средства в поддон душа, не отключая устройство от сети. Не добавляйте воду.
2. Оставьте на ночь, затем смойте большим количеством воды.

**В СЛУЧАЕ ДЛИТЕЛЬНОГО ОТКЛЮЧЕНИЯ ЭЛЕКТРОПИТАНИЯ (НАПРИМЕР, ОТСУТСТВИЯ В ТЕЧЕНИЕ НЕСКОЛЬКИХ НЕДЕЛЬ)**

- Чтобы избежать разрядки аккумулятора:
- Отключите подачу воды в душевую кабину;
  - Не оставляйте воду в поддоне;
  - Не оставляйте датчик погруженным в воду;
  - Предусмотрите защиту системы от низких температур.

**6. НЕИСПРАВНОСТИ И СПОСОБЫ ИХ УСТРАНЕНИЯ**

ВЫЯВЛЕНИЕ НЕИСПРАВНОСТЕЙ	ВОЗМОЖНЫЕ ПРИЧИНЫ	РЕШЕНИЕ
<p><b>1. Насос не запускается.</b></p> <p>Нажмите на кнопку принудительного запуска (на выносном блоке удаленного управления). Результат:</p>		
<ul style="list-style-type: none"> <li>• <u>Насос по-прежнему не включается.</u></li> </ul>	<p>Устройство не подключено к сети питания.</p> <p>Неисправность системы электроснабжения.</p> <p>Сработал предохранительный механизм, защищающий от перегрева.</p> <p>Проблема с двигателем (не работает, заблокирован), проблема с электронной платой.</p> <p>Выполняется процедура сопряжения (слишком долгое принудительное нажатие кнопки питания).</p>	<p>Подключите прибор к сети электропитания.</p> <p>Проверьте систему электроснабжения. Выполните сброс питания платы, отсоединив выносной блок управления ящик не менее чем на 10 секунд, а затем снова подсоедините его к сети питания.</p> <p>Дождитесь повторного включения через некоторое время. Если проблему невозможно устранить, обратитесь к авторизованному сервисному центру.</p> <ul style="list-style-type: none"> <li>- Очистите насос.</li> <li>- Обратитесь в авторизованную сервисную службу.</li> </ul>
<ul style="list-style-type: none"> <li>• <u>Насос включается, и вода начинает откачиваться: проблема с передатчиком.</u></li> </ul>	<p>Поплавковый переключатель, фильтр загрязнены и/или забившийся сифон.</p> <p>Поплавковый переключатель установлен неправильно.</p> <p>Закончился заряд аккумулятора передатчика.</p> <p>Вышел из строя передатчик.</p> <p>Неисправность радиосвязи.</p>	<p>Очистите деталь.</p> <p>Установите поплавковый переключатель в правильном положении.</p> <ul style="list-style-type: none"> <li>- Если на выносном пульте управления мигает зеленый индикатор: необходимо в ближайшее время заменить датчик.</li> <li>- Если зеленый индикатор на пульте дистанционного управления выключен: необходимо заменить датчик.</li> </ul> <p>Необходимо заменить датчик.</p> <p>выньте модуль передатчика, приблизьте его к пульту управления, переверните на 2 секунды. Убедитесь, что на блоке горит зеленый светодиод:</p> <ul style="list-style-type: none"> <li>- Если загорается зеленый светодиод: уберите источники помех (например, металлические предметы) и/или пересмотрите расположение выносного блока управления.</li> <li>- Если зеленый индикатор не загорается: проверьте коммутацию (см. раздел 2.6) и убедитесь, что передатчик и приемник скоммутированы правильно.</li> </ul>
<ul style="list-style-type: none"> <li>• <u>Насос включается, но не откачивает воду.</u></li> </ul>	<p>Забилась система прохода воды через крышку сифона (Sanifloor + 3).</p> <p>Забился фильтр.</p>	<p>Поднимите крышку сифона.</p> <p>Очистите фильтр.</p>

ВЫЯВЛЕНИЕ НЕИСПРАВНОСТЕЙ	ВОЗМОЖНЫЕ ПРИЧИНЫ	РЕШЕНИЕ
<b>2. Насос работает с перебоями.</b>	Протекает кран душа.	Проверьте целостность и герметичность системы.
	Пропускает обратный клапан.	- Очистите или замените обратный клапан. - Обеспечьте вертикальный участок трубы сразу после насоса согласно п. 3.3 настоящего руководства для герметизации клапана.
	Возникают помехи.	- Убедитесь, что ваш насос не сопряжен с соседним модулем передатчика. Если это так, выполните повторное сопряжение (см. раздел 2.6). - Проверьте отсутствие источников помех радиоволн. Устраните неисправность.
<b>3. Насос запускается, но вода не откачивается или плохо откачивается.</b>	Проблемы с первичной заливкой, отсутствие воды в насосе.	Обеспечьте предварительное водозаполнение насоса согласно п. 4 инструкции.
	Обратный клапан установлен неправильно.	Соблюдайте направление потока воды (указанное стрелкой).
	Излишняя высота и/или протяженность напорной трассы, или засорение трубопровода	Проверьте напорную магистраль.
	Проблемы с гидравликой, засорение.	Очистите клапан типа «утиный нос» насоса.
	Попадание воздуха в насос.	- Убедитесь, что под пробкой имеется уплотнительный диск. - Убедитесь в надежности соединения шланга и сифона.
	Обратный клапан типа «утиный нос» расположен в перевернутом положении.	Правильно установите фиксатор (всасывающее отверстие снизу).
<b>4. Насос непрерывно работает.</b>	Постоянно включен передатчик.	Проверьте положение и работоспособность поплавкового переключателя в передатчике. Устраните неисправность.
<b>5. Насос включается и отводит воду, но в конце цикла слышен избыточный шум откачивания.</b>	Высота откачивания очень небольшая (насос работает слишком быстро).	Установите ограничитель потока воды (не входит в комплект поставки, обратитесь в сервисную службу).

## 7. УТИЛИЗАЦИЯ







Устройство не следует утилизировать как бытовые отходы; вместо этого его необходимо сдать в пункт переработки электрооборудования. Материалы и компоненты устройства пригодны для повторного использования. Уничтожение электрических и электронных отходов, переработка и восстановление любых бывших в эксплуатации приспособлений способствуют сохранению окружающей среды.

## 8. ГАРАНТИЙНЫЕ УСЛОВИЯ И УСЛОВИЯ ОСУЩЕСТВЛЕНИЯ

Данное устройство имеет гарантию на срок 3 года со дня покупки. Гарантия действительна при условии установки и надлежащей эксплуатации в соответствии с требованиями настоящего руководства.

# 1. UPOZORNĚNÍ

## OZNAČENÍ VÝSTRAH

VÝZNAM	
	<b>NEBEZPEČÍ</b> Tento termín definuje nebezpečí se zvýšenými riziky, která mohou vést k úmrtí nebo vážnému zranění, pokud se mu nezamezí.
	<b>VÝSTRAHA</b> Výstražné upozornění na nebezpečí hrozící stroji a jeho provozu.
	Varování týkající se obecného nebezpečí. Nebezpečí je specifikováno údaji uvedenými v tabulce.
	Varování před nebezpečím spojeným s elektrickým napětím a poskytuje informace o ochraně před elektrickým napětím.

 **PŘED JAKÝMKOLI ZÁSAHEM VYPOJTE PŘÍSTROJ Z NAPÁJENÍ ELEKTRICKÝM PROUDEM !**

## 2. POPIS

### 2.1 POUŽITÍ

**Sanifloor +** je kompaktní sací čerpadlo vyvinuté výlučně pro odvod vody ze sprchy.

VÝSTRAHA	
	⇒ Do sanitárních zařízení připojených k tomuto zařízení nevkládejte cizí tělesa či přípravky, jako jsou rozpouštědla, barvy, louh, kyseliny nebo jiné chemické látky.

Přístroj je určen pouze pro domácí použití a vyžaduje pravidelnou údržbu.

**VÝROBCE SE ZŘÍKÁ VEŠKERÉ ODPOVĚDNOSTI V PŘÍPADĚ POUŽITÍ PŘÍSTROJE K JINÝM ÚČELŮM.**

### 2.2 PRINCIP FUNKCE

Přístroj **Sanifloor +** se skládá ze 3 částí:

- odtokového kompletu s modulem detekce hladiny vody a vysílačem rádiových vln,
- ovládacího boxu s přijímačem rádiových vln, který ovládá čerpadlo,
- sacího čerpadla.

Když voda v odtokovém kompletu dosáhne hladiny aktivace, modul detekce vyšle rádiový signál. Přijímač ovládacího boxu přijímá tento signál, rozsvítí se zelená LED kontrolka chodu a čerpadlo se spustí po 2 sekundách prodlení. Čerpadlo odsává vodu ze sprchy a přečerpává ji do kanalizace.

VÝSTRAHA	
	<b>Nesprávná konfigurace instalace.</b> Riziko přerušování rádiové komunikace. ⇒ Instalujte ovládací box do stejné místnosti jako odtokový komplet sprchy.

Tlačítko nuceného chodu na ovládacím boxu umožňuje nucený chod čerpadla (až 20 minut) bez ohledu na modul detekce hladiny vody v odtokovém kompletu. Nucený chod čerpadla lze zastavit dalším stiskem tohoto tlačítka.

### 2.3 POPIS KOMUNIKAČNÍHO SYSTÉMU

Systém rádiové komunikace **Sanifloor +** tvoří jeden vysílač a jeden přijímač rádiových vln. Umožňuje dálkové ovládání jednofázového čerpadla 220-240 V AC zařízení **Sanifloor +**. Ke spuštění nebo zastavení čerpadla dochází automaticky v závislosti na hladině vody v odtokovém kompletu sprchy.

- RÁDIOVÁ FREKVENCE: 868 MHz
- PŘIJÍMAČ: napájení 220-240 V AC, 50-60 Hz
- VYSÍLAČ: napájení 3V DC

### DŮLEŽITÉ UPOZORNĚNÍ

Systém je mimořádně citlivý na vše, co může rušit šíření rádiových vln (přítomnost kovových předmětů, příčky apod.). V závislosti na uspořádání instalace proto může dojít k omezení dosahu.

### 2.4 POPIS DETEKČNÍHO MODULU VYSÍLAČE

Detekční modul vysílače je umístěn v odtokovém kompletu.

#### ŽIVOTNOST

Vysílač modulu detekce vody má životnost 4 500 hodin (sprchovací cykly). Spotřeba modulu v pohotovostním režimu je zanedbatelná.

### DŮLEŽITÉ UPOZORNĚNÍ

Životnost baterie se může zkrátit v některých neobvyklých případech používání, kdy se plovák nachází stále v poloze spuštění, což má za následek neustálé vybíjení baterie. Příklad: skladování modulu v obrácené poloze, modul zaplněný bez možného odtoku vody (přerušení napájení ze sítě, zablokované čerpadlo, ucpaný odtok vody apod.).

Jakmile baterie modulu detekce klesne na 20 % své kapacity, zelená LED kontrolka na ovládacím boxu začne blikat, čímž hlásí nízké napětí baterie.

V případě jejího vybití je nutno vyměnit celý modul za nový.

#### SKLADOVÁNÍ

VÝSTRAHA	
	<b>Modul vrácen.</b> Riziko vybití baterie. ⇒ Během údržby, čištění nebo skladování nenechávejte modul detekce delší dobu v obrácené poloze! ⇒ Modul skladujte ve stejné poloze, v jaké se nachází v odtokovém kompletu.

Vždy uveďte modul do správné polohy, aby nedocházelo zbytečně k vybíjení jeho baterie :

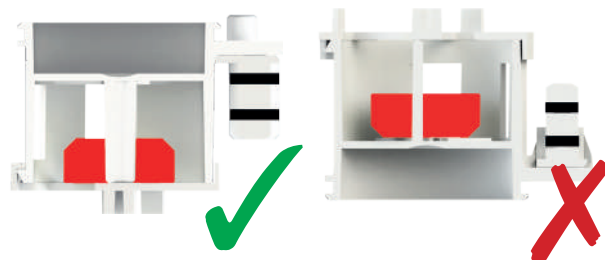

### 2.5 POPIS OVLÁDACÍHO BOXU

Ovládací box obsahuje přijímací kartu, která řídí spuštění a vypínání sacího čerpadla.

#### ČELNÍ STRANA

#### HORNÍ STRANA



Zelená LED: Kontrolka rádiového signálu  
Tlačítko nuceného chodu

#### FUNKCE LED KONTROLKY

<b>svítí</b>	- Čerpadlo je v chodu (příjem rádiového signálu pro odvod vody) - Nucený chod
<b>nesvítí</b>	Žádný příjem rádiového signálu (nízká hladina vody v odtokovém kompletu)
<b>krátce bliká</b>	Čeká na synchronizaci (viz bod 2.6 Postup párování).
<b>trvale bliká</b>	Detekce rádiového signálu od slabě nabitého modulu. Je nutno vyměnit baterii z modulu detekce. Stiskem tlačítka nuceného chodu je možné kontrolku vypnout.

#### NUCENÝ CHOD

Stiskem tlačítka nuceného chodu je možno spustit čerpadlo až na 20 minut bez ohledu na stav modulu detekce vody v odtokovém kompletu. Kontrolka trvale svítí během nuceného chodu.

#### POZNÁMKA

Dlouhým stisknutím tlačítka nuceného chodu (déle než 5 sekund) se spustí postup párování (viz 2.6 Postup párování).

Časovač lze zastavit opětovným stisknutím tohoto tlačítka.

### 2.6 POSTUP PÁROVÁNÍ

Vysílač i přijímač systému jsou spárovány z výroby.

Může být nezbytné spustit nové párování, například v případě výměny modulu detekce.

#### FÁZE POSTUPU

Nutné požadavky: - Čerpadlo je zastaveno. Zelená LED kontrolka ovládacího boxu nesvítí.  
- Vyjměte modul detekce z odtokového kompletu.

1. Stiskněte tlačítko nuceného chodu na ovládacím boxu po dobu 5 sekund nepřetržitě.  
Výsledek: Zelená LED kontrolka začne blikat.
2. Převraťte modul detekce.  
Výsledek: Zelená LED kontrolka trvale svítí a čerpadlo se spustí.

3. Vraťte detekční modul na místo.  
Výsledek: Nové párování se uloží do paměti.

Ukončení párování: pokud po dobu 30 sekund neprovedete žádnou činnost, kontrolka zhasne a přístroj se vrátí do uživatelského režimu.

**PROVEĎTE TEST PÁROVÁNÍ:** převraťte modul detekce alespoň na 2 sekundy a pak jej vraťte na místo.

Výsledek: zelená LED kontrolka se okamžitě rozsvítí a čerpadlo se spustí se zpožděním 2 sekund.

#### POZNÁMKA

- Pokud modul není překllopen nebo není překllopen dostatečně dlouho (krok 2), zelená LED kontrolka zhasne a nové párování se neuloží.
- Postup párování lze opakovat tolikrát, kolikrát je potřeba.

### 3. INSTALACE

#### DŮLEŽITÉ UPOZORNĚNÍ

##### Poznámka k rádiové komunikaci:

Z důvodu optimální rádiové komunikace:

1. Odstraňte všechny možné zdroje interferencí v okolí. Interference mohou být vyvolány: kovovými strukturami, HiFi reproduktory, vícevrstevnými izolacemi s hliníkem, kontrolními dvířky z kovu apod.
2. Instalujte ovládací box do stejné místnosti jako odtokový komplet.

Postupujte podle kroků instalace uvedených v příloženém návodu.

#### 3.1 PŘÍPRAVA INSTALACE

- K zařízení musí být snadný přístup kvůli kontrole a údržbě.
- Zprovoznění modulu detekce :
  - ◊ Vytáhněte modul z odtokového kompletu.
  - ◊ Vytáhněte z modulu detekce červenou zářezku a uložte modul zpět do odtokového kompletu.
- Za účelem optimalizace nejnovějšího technického vývoje v oblasti akustiky, jenž je součástí tohoto zařízení, je důležité :
  - ◊ nainstalovat čerpadlo tak, aby se nedotýkalo stěny místnosti;
  - ◊ umístit čerpadlo na naprosto rovnou podlahu, aby nic nebránilo funkci antivibračních podložek;
  - ◊ řádně upevnit odpadové potrubí, přičemž fixační prvky nesmí být od sebe vzdáleny více než 1 metr.

#### 3.2 INSTALACE OVLÁDACÍHO BOXU

#### DŮLEŽITÉ UPOZORNĚNÍ

Instalujte ovládací box do stejné místnosti jako odtokový komplet.

#### NEBEZPEČÍ



##### Nesprávná instalace ovládacího boxu.

Nebezpečí úrazu elektrickým proudem.

- ⇒ Mezi sprchou a boxem udržujte minimální vzdálenost 60 cm.
- ⇒ Zásuvka použitá pro připojení boxu musí být ve vzdálenosti minimálně 60 cm od sprchy.
- ⇒ Sprchová zástěna musí zabránit jakémukoli riziku postříkání boxu vodou.

Pro upevnění ovládacího boxu na stěnu můžete použít rozměrový diagram na straně 2.

#### 3.3 HYDRAULICKÉ PŘIPOJENÍ

##### SACÍ TRUBKA

1. Připojte sací trubku k odtokovému kompletu pomocí kyanoakrylátového lepidla („vteřinové lepidlo“) a zajistěte spoj dodanou svorkou.
2. Zkontrolujte těsnost.

#### DŮLEŽITÉ UPOZORNĚNÍ

Jakýkoli servisní zásah související s nedostatečným utěsněním není kryt zárukou.

##### PŘEČERPÁVACÍ TRUBKA

#### DŮLEŽITÉ UPOZORNĚNÍ

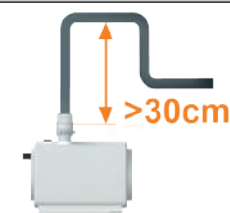

V případě horizontálního odtoku za čerpadlem (nebo minimálního zdvihu) instalujte nad čerpadlo vertikální přečerpávací smyčku o velikosti minimálně 30 cm, aby na zpětnou klapku byl neustále vyvíjen tlak a tím se udržovala její těsnost. V případě netěsnosti zpětné klapky totiž hrozí nebezpečí návratu vody do odtokového kompletu, a tím spuštění čerpadla.

#### VÝSTRAHA



##### Výstupní potrubí vedeno rovnou dolů pod čerpadlo!

Nebezpečí sifonu.

- ⇒ Do nejvyššího bodu výstupního potrubí nainstalujte přívzdušňovací hlavici.

### 3.4 ELEKTRICKÁ INSTALACE

Připojte čerpadlo k ovládacímu boxu pomocí dodávaného kabelu s konektorem pro rychlé připojení.

Připojte ovládací box k přívodu elektrického proudu.

### 4. UVEDENÍ DO PROVOZU

Seznam kontrolních bodů pro uvedení do provozu:

1. Vyšroubujte uzávěr nádrže čerpadla. Pomocí dodaného kartonového trychtýře naplňte čerpadlo 3 litry vody, aby bylo možné jeho spuštění. Pečlivě osadte zpět těsnící kroužek a uzávěr.
2. Poté nalijte 1 litr vody do odtokového kompletu, abyste mohli provést zkoušku čerpání.
3. Zkontrolujte, zda odtok vody probíhá správně: motor se spustí automaticky, voda je z odtokového kompletu řádně odsávána.
4. Zkontrolujte těsnost spojení se sprchou připojenou k sacímu čerpadlu.
5. Zopakujte několikrát kroky 2 až 4.

### 5. ÚDRŽBA

Viz připojený list.

#### VÝSTRAHA



##### Modul vrácen.

Riziko vybití baterie.

- ⇒ Během údržby, čištění nebo skladování nenechávejte modul detekce delší dobu v obrácené poloze!
- ⇒ Modul skladujte ve stejné poloze, v jaké se nachází v odtokovém kompletu.

#### ČIŠTĚNÍ FILTRU

Vyjímatelný filtr odtokového kompletu je nutno čistit **každodenně**.

1. Zdvihněte kryt
2. Vyjměte filtr a a odstraňte z něj nahromaděné nečistoty
3. Vyhodte nečistoty do odpadkového koše.

#### VÝSTRAHA



##### Nevyhazujte nečistoty do odtokového kompletu.

Riziko ucpání.

- ⇒ Nečistoty vyhodte do odpadkového koše.

4. Vymyjte filtr vodou s prostředkem na nádobí v umyvadle a vraťte ho na místo.

#### ČIŠTĚNÍ ODTOKOVÉHO KOMPLETU

Odtokový komplet je nutno vyčistit **jednou za měsíc**.

1. Odstraňte kryt a filtr.
2. Vyčistěte odtokový komplet mýdlovou vodou.

#### KONTROLA/ČIŠTĚNÍ MODULU DETEKCE VODY

V závislosti na používání je nutno kontrolovat a čistit modul detekce vody minimálně **jednou za měsíc**.

1. Tahem vzhůru vytáhněte modul detekce z odtoku.
2. Obraťte krátce modul detekce (5 až 10 sekund) a zkontrolujte, zda se čerpadlo spustí (rozsvítí se zelená LED kontrolka).
3. Odstraňte případné nečistoty a vyhodte je do odpadkového koše (nehazujte je do odtoku).
4. Modul omyjte v umyvadle vodou s prostředkem na nádobí.
5. Vraťte modul zaklapnutím zpět do odtokového kompletu.

#### DŮLEŽITÉ UPOZORNĚNÍ

V případě demontáže plováku dávejte pozor, abyste ho osadili zpět zkosenou (magnetickou) stranou nahoru !

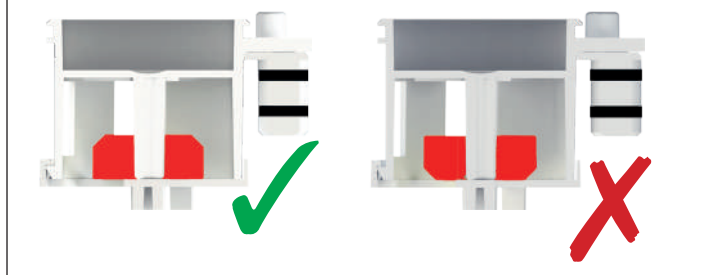

#### KONTROLA/ČIŠTĚNÍ REGULAČNÍ Klapky



1. Vytáhněte modul detekce vody.
2. Vytáhněte regulační klapku.
3. Očistěte vodou s prostředkem na nádobí, a to zejména části nad a pod plovákem. Opláchněte.
4. Osadte zpět na místo sacím otvorem směrem dolů.

**ODSTRANĚNÍ VODNÍHO KAMENE**

Chcete-li čerpadlo a odtokový komplet vyčistit a odstranit vodní kámen, používejte pravidelně speciální prostředek na odstranění vodního kamene od SFA, který je určen k tomuto účelu a zároveň chrání vnitřní prvky vašeho zařízení.

Použití :

1. Nalijte 2 litry do odtoku sprchy, neodpojujte napájení elektrickým proudem. Nepřidávejte vodu.

2. Nechte působit celou noc, a pak řádně propláchněte vodou.

**V PŘÍPADĚ DELŠÍHO PŘERUŠENÍ NAPÁJENÍ (NEPŘÍTOMNOST PO NĚKOLIK TÝDNŮ)**

Vybití baterie předejdete takto:

- Uzavřete přívod vody do sprchy;
- Nenechávejte vodu v odtoku;
- Zkontrolujte, zda není modul detekce ponořen do vody;
- Zabezpečte zařízení proti mrazu.

**6. NEJBĚŽNĚJŠÍ PROBLÉMY A JEJICH ODSTRANĚNÍ**

ZJIŠTĚNÝ PROBLÉM	MOŽNÉ PŘÍČINY	VÁŠ POSTUP
<b>1. Čerpadlo se nespouští.</b> Stiskněte tlačítko nuceného chodu (na ovládacím boxu). Výsledek:		
<ul style="list-style-type: none"> <li>• <u>čerpadlo se stále nespouští.</u></li> </ul>	Zařízení není zapojeno.	Zapojte přístroj.
	Porucha elektrického napájení.	- Zkontrolujte elektrické napájení. - Resetujte kartu odpojením ovládacího boxu na dobu alespoň 10 sekund a opětovným připojením.
	Aktivovaná tepelná pojistka.	Vyčkejte na ochlazení a opětovnou aktivaci čerpadla. V případě přetrvávajícího problému se spojte s autorizovaným servisem.
	Problém s motorem (mimo provoz, zablokovaný), elektronická karta mimo provoz.	- Vyčistěte čerpadlo. - Spojte se s autorizovaným servisem.
	Probíhá postup párování (příliš dlouhý stisk tlačítka nuceného chodu).	Počkejte 30 sekund: kontrolka zhasne a přístroj se vrátí do normálního režimu.
<ul style="list-style-type: none"> <li>• <u>čerpadlo se spustí a voda je odváděna: zjištěn problém detekce.</u></li> </ul>	Zanesený a/nebo přilepený plovák, filtr či odtok.	Vyčistěte.
	Plovák v obrácené poloze.	Obraťte plovák do správné polohy.
	Vybitá baterie modulu detekce hladiny.	- Zelená LED kontrolka na ovládacím boxu bliká: počítejte s brzkou výměnou modulu detekce. - Zelená LED kontrolka na dálkovém ovladači zůstává zhasnutá : vyměňte modul detekce.
	Modul detekce vody mimo provoz.	Vyměňte modul detekce vody.
<ul style="list-style-type: none"> <li>• <u>čerpadlo se spustí, ale voda není odsávána.</u></li> </ul>	Problém rádiové komunikace.	Vytáhněte modul detekce vody, přibližte ho k ovládacímu boxu a obraťte ho na dobu 2 s. Zkontrolujte rozsvícení zelené LED kontrolky na ovládacím boxu: - Pokud se zelená LED kontrolka rozsvítí: odstraňte zdroje interferencí (např. kovové předměty) a/nebo změňte umístění ovládacího boxu. - Pokud se zelená LED kontrolka nerozsvítí: zkontrolujte synchronizaci (odst. 2.6) a zkontrolujte, zda modul detekce vody a přijímač jsou stejné verze.
	Zablokování průchodu vody krytem odtokového kompletu ( <b>Sanifloor + 3</b> ).	Přizdvihněte kryt odtokového kompletu.
<b>2. Čerpadlo se nepravidelně spouští.</b>	Zanesení filtru.	Vyčistěte filtr.
	Netěsný kohoutek sprchy.	Zkontrolujte instalaci před čerpadlem.
	Zpětný ventil netěsní.	- Vyčistěte zpětný ventil, nebo jej vyměňte. - Zdvihněte odtokovou trubku, aby vznikl tlak vody na klapku.
<b>3. Čerpadlo se spustí, ale voda není správně odčerpána.</b>	Interference.	- Zkontrolujte, zda vaše čerpadlo není spárováno se sousedním vysílacím modulem. Pokud ano, proveďte nové spárování (odst. 2.6). - Zkontrolujte přítomnost zdrojů interferencí rádiových vln. Upravte.
	Problém s nasáváním, nedostatek vody v čerpadle.	Nalijte vodu do nádrže čerpadla.
	Zpětná klapka v obrácené poloze.	Upravte pozici výstupního čerpacího modulu dle šipky udávající směr odtoku.
	Příliš velká výška nebo délka odvodu vody či ucpané potrubí.	Zkontrolujte instalaci.
	Problém s hydraulikou, zanášení.	Vyčistěte regulační klapku a čerpadlo.
	Přívod vzduchu.	- Zkontrolujte, zda se pod plnicím uzávěrem nachází těsnicí kroužek. - Zkontrolujte řádné přilepení pružné hadice k odtokovému kompletu.
<b>4. Čerpadlo funguje bez zastavení.</b>	Vsuvka regulační klapky umístěná vzhůru nohama.	Umístěte vsuvku správně (sací otvor směrem dolů).
	Modul detekce je neustále ve stavu spuštění.	Zkontrolujte polohu a stav plováku v modulu. Vyčistěte plovák.
<b>5. Čerpadlo se spustí a odčerpává vodu ale s rušivým zvukem před ukončením cyklu čerpání.</b>	Nízká čerpací výška (čerpání je příliš rychlé).	Instalujte omezovač průtoku (není součástí dodávky, kontaktujte poprodejní servis SFA).

## 7. LIKVIDACE



Tento výrobek (detekční modul, čerpadlo, ovládací box) nesmí být likvidován jako domácí odpad. Musí být likvidován v místě recyklace elektrických zařízení. Výrobek pro likvidaci odevzdejte na místo určené pro sběr elektro odpadu ve vaší obci.

## 8. ZÁRUKA

Na zařízení se vztahuje dvouletá záruka platná od data nákupu pod podmínkou, že jsou instalace, použití a údržba v souladu s touto příručkou.

## 1. 描述

### 警告鉴定

意思是	
危险	此标志表明了如果没有避免，可能会致死或导致严重受伤的高风险。
警告	对机器及其运行有危险时的报警指示。
	一般危险的警告。 危险性由表中所列的适应症具体说明。
	警示由于电压引起的危险，并提供有关防范电压的信息。

**切记在维修工作前切断电源。**

## 2. 适用范围及技术参数

### 2.1 使用

Sanifloor + 是专门用于排除淋浴污水的紧凑型吸水泵。

**警告**  
 严禁向以上这些设备投放溶剂、油漆、（不要在洗涤槽里洗清油漆刷）、腐蚀剂、酸类物质或其它化学物品。

本设备严格限于家庭使用，需要定期维护。  
**如果将本品用于其他用途，制造商对由此导致的后果不承担任何责任。**

### 2.2 操作

Sanifloor + 设备包括3个组成部分：

- 地漏组件包含带无线电发射器的水位监测模块，
- 一个装有无线电波接收器并控制水泵的遥控盒，
- 一个抽吸泵。

当水达到下水器的入水位时，监测模块会发出无线电信号。遥控盒的接收器接收到这个信号，绿色LED操作指示灯亮起，吸水泵在2秒后随即启动。吸水泵能吸水，并将其排向污水管道。

**警告**  
**错误的安装设置。**  
 可能造成无线电通信中断。  
 ⇨ 将遥控箱安装在与栓孔相同的房间内。

**重要提示**  
 该系统对任何可能妨碍无线电发射的物体（金属物、隔板.....）都很敏感。因此，可根据安装配置缩小信号覆盖范围。

### 2.3 通信系统说明

Sanifloor + 吸水泵的无线电通信系统由一个无线电发射器和一个无线电接收器组成。它可以遥控Sanifloor + 单相220-240 V (AC 交流电) 吸水泵。吸水泵的开、关指令会根据淋浴下水器中的水位自动发出。

- 无线电频率：868 MHz
- 无线电接收器：220-240 V (AC交流电)、50-60 Hz
- 无线电发射器：3V (DC直流电)

### 2.4 发射机检测模块说明

发射器检测模块位于淋浴器的排水口。

#### 待机时间

无线电发射器监测模块具有连续运行4500小时的待机能力（淋浴周期）。该模块的待机消耗可以忽略不计。

**重要提示**  
 在某些异常使用情况下，电池的使用寿命会缩短，在这类异常情况下，浮球会处于永久激活状态，这导致电池被连续消耗。例如：模块被倒置存放，模块被水浸没，且无法排水（停电、吸水泵堵塞、下水器阻塞...）。

当检测模块电池电量达到20%时，远程箱上的绿色LED运行灯开始闪烁，以指示电池电量不足。

当电池完全放电后，应用新模块替换旧模块。

#### 储存

**警告**  
**模块已返回。**  
 否则电池会彻底放电。  
 ⇨ 在维护、清洁或储存时，请勿将模块长时间倒置！  
 ⇨ 储存模块时，请按照其在下水器中的方向储存。

请始终以正确的方向放置模块，以使其不继续消耗电池电量：



### 2.5 遥控盒的描述

遥控盒包含接收器板，用于控制抽吸泵的启动和停止。

#### 表面

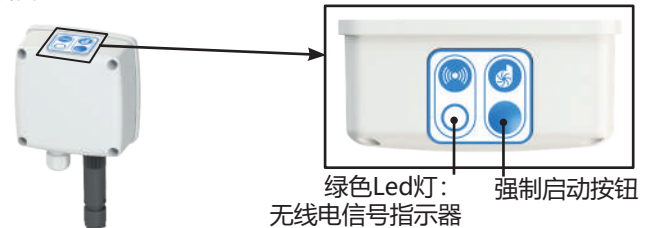

### LED的特性

灯亮	- 泵正在运行（接收无线电信号，开始排水） - 强制启动
灯灭	未接收到无线电信号（水箱水位低）
短暂闪烁	等待同步（请参见 2.6 配对过程）。
持续闪烁	在低负载模块上检测无线电信号。检测模块的电池需要更换。按下强制启动按钮可熄灭 LED。

### 强制启动

按下强制启动按钮，可使水泵旋转 20 分钟，无论水位检测模块的状态如何。

LED灯在强制启动期间持续亮起。

**注意**  
 长按电源按钮（超过5秒），启动配对程序（见2.6配对程序）。

再按一下这个按钮，就可以停止定时器。

### 2.6 配对过程

系统的探测器和接收器在工厂已配对。

某些情况下可能需要重新配对，例如，如果更换了检测模块。

#### 配对步骤

先决条件：- 水泵停止工作。遥控盒的绿色Led灯熄灭。

- 退出水位检测模块。

1. 连续按住遥控盒上的强制启动按钮 5 秒钟。

结果：绿色Led灯开始闪烁。

2. 将检测模块倒置。

结果：绿色Led灯继续亮起，水泵启动。

3. 将传感器模块放回原位。

结果：新的配对已记住。

退出配对过程：30 秒内不执行任何操作，LED 灯熄灭，设备返回到用户模式。

执行配对测试：将检测模块倒置 2 秒钟再放回原位。

结果：Led灯持续亮起，水泵启动。

**注意**  
 如果未返回模块，或时间不够长（步骤 3），则绿色 LED 灯熄灭，并且新配对不被记住。  
 配对过程可以根据需要重复多次。

遥控箱配备了强制启动按钮，无论下水器水位监测模块的状态如何，该按钮都能令吸水泵运行（20分钟）。在此延迟期间，绿色LED灯亮起。再按此按钮可停止定时器。

### 3. 安装

#### 重要提示

- 与无线电通信有关的注意事项：为优化无线电通信质量，
1. 清除附近所有可能的无线电干扰源。干扰源可能是：金属结构、高保真扬声器、铝制多层绝缘、金属活板门.....
  2. 安装遥控盒时，确保接收板朝向排水管：

请按照随附的说明书中的步骤进行安装。

#### 3.1 设置

- 设备安装应易于控制和维护。
- 监测模块调试
  - ◇ 从下水器上卸下模块。
  - ◇ 从监测模块上卸下红色楔块，然后将模块装回下水器中。
- 为了优化设备中声学方面的最新技术发展，非常重要的一项是：
  - ◇ 安装内桶时，避免接触到房间的隔墙
  - ◇ 在完全平坦的地板上安置内桶，以便不干扰防震垫的良好运行
  - ◇ 正确固定排放管道，固件之间的距离避免超过一米。

#### 3.2 安装遥控盒

#### 重要提示

将遥控盒与排水管安装在一个房间。

#### 危险



#### 外壳的安装不正确。

电击危险。

- ⇒ 淋浴房与遥控盒至少保持60cm的距离。
- ⇒ 用于连接箱体的插座必须距离淋浴房至少60cm。
- ⇒ 安装淋浴房屏风或房门，防止遥控盒被溅水。

要将外壳固定在墙上，请使用第2页的尺寸图。

#### 3.3 液压装置连接

#### 吸管

1. 用氰基丙烯酸酯胶水将吸气管固定在塞子上，并用提供的套环拧紧。
2. 检查是否有渗漏。

#### 重要提示

任何与密封问题有关的干预都不会引起保修索赔。

#### 提升管

#### 重要提示

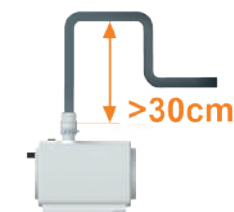

如果泵水后，系统是水平向排水（或提升较低的情况），可在吸水泵上方，至少30cm的高度安装一个垂直提升管环道，以确保止回阀上始终有足够负载，从而令其具有良好的密封性。事实上，如果止回阀不密封，可能导致污水在下水器中回流，从而重新启动吸水泵。

#### 警告



#### 抽水机下面带来的疏散！

虹吸的危险。

- ⇒ 在排水管的上端安装隔膜式曝气器。

#### 3.4 电源连接

使用随附的快速接头电缆将泵与遥控盒连接。并给遥控盒通电。

### 4. 安装调试

调试的检查点清单：

1. 打开吸水泵的水箱盖。借助随带的纸板漏斗向泵中填充3L水，以便启动吸水泵。记得放好密封垫，盖好箱盖。
2. 然后向下水器中倾倒1L水，以进行提升测试。
3. 检查吸水泵是否能正确排水：发动机能自动开启，下水器中的水被正确泵吸。
4. 检查接头的水密性和气密性。
5. 在多个循环中重复步骤2至步骤4。

### 5. 维护

请参阅随附的安装说明。

#### 警告



#### 模块已返回。

否则电池会彻底放电。

- ⇒ 在维护、清洁或储存时，请勿将模块长时间倒置！
- ⇒ 储存模块时，请按照其在水器中的方向储存。

清洁过滤器：

应对下水器的可拆卸过滤器进行日常清洁。

1. 提起盖子。
2. 提起过滤器并清除其上堆积的废物。
3. 将清理的废物扔到垃圾桶中。

#### 警告



#### 切勿将废物扔到下水器中。

否则可能造成堵塞。

- ⇒ 请将废物扔到垃圾桶中。

4. 在水槽中，用清水和餐具洗洁精冲洗过滤器，然后将其放回原位。

清洁下水器：

应每月清洁下水器。

1. 取下盖子、过滤器。
2. 用清水、肥皂清洁下水器。

检查/清洁监测模块

原则上，应每月检查、清洁监测模块，但可根据具体使用情况调整频率。

1. 向上拉，以卸下监测模块。
2. 短暂倒置监测模块（5-10秒），并检查吸水泵是否启动（遥控盒的绿色LED灯亮起）。
3. 清除可能的污垢，并将其扔到垃圾桶中（请勿将污垢扔到下水器中）。
4. 在水槽中，用清水和餐具洗洁精对其进行清洁。
5. 将模块放回原位，即将其卡进下水器中。

#### 重要提示

如果浮球被卸下，请将其朝上放回磁铁位置！

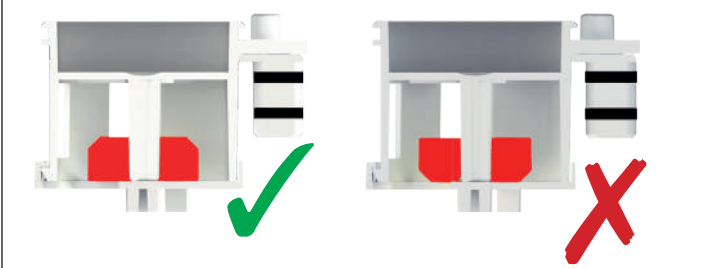

检查/清洁鸭嘴阀



1. 卸下监测模块。
2. 卸下鸭嘴阀。
3. 用混合餐具洗洁精的水清洁，特别要清洁浮球上方和下方区域。用水冲洗干净。
4. 更换，支架的吸孔朝下。

#### 除垢

为了给粉碎机和座便器除垢和清洁，请经常使用SFA出品特效除垢剂，它专门为除垢而设计，且在除垢的同时无损设备的内部构件。

使用：

1. 将2升除垢清洁剂倒入淋浴盆中，无需断电。请勿加水。
2. 静候一夜，让除垢产品发挥效用，然后用大量清水冲洗。

如果长时间断电（几周不在家），

为防止电池放电，

- 关闭淋浴供水；
- 请勿让水存留在淋浴盆中；
- 检查并确保监测模块未被浸没；
- 保护设备免受霜冻。

## 6. 发现故障/修理

故障	原因	解决方法
<b>1. 吸水泵无法启动。</b> 按下强制启动按钮（遥控盒上）。 结果：		
- <u>泵仍然不能启动。</u>	设备没有通电 电源有缺陷 热断裂。 发动机问题（无法使用、阻塞）、电子卡无法使用或按钮无法使用。 配对过程进行中（按住强制按钮的时间过长）。	给设备通电 - 解决这个问题。 - 拔掉遥控盒的插头至少10秒钟，然后再插回，以执行卡的重设。 等待重启。如果问题继续，请联系被授权的维修人员。 - 清洁吸水泵。 - 联系被授权的维修人员。 等待 30 秒：LED 灯熄灭，设备恢复正常模式。
- <u>泵启动，水被排除：确认有监测问题。</u>	浮球、过滤器、下水器阻塞和/或被粘贴。 浮球被安反了。 监测模块的电池无法使用。 监测模块无法使用。 无线通信问题。	清洁。 将浮球以正确的方向安装。 - 如果遥控盒上的绿色LED灯闪烁：需要更换监测模块。 - 即使强制运行时，遥控盒的绿色LED灯不亮：更换监测模块。 更换监测模块。 退出检测模块，将其靠近遥控盒，反转 2 秒。检查遥控盒绿色LED灯的情况： - 如果绿色 LED灯 亮起：清除干扰源（比如金属物体）和/或查看遥控箱的位置。 - 如果绿色LED指示灯不亮：则检查配对（详见第2.5章节），并检查监测模块和接收机是否为同一代产品。
- <u>泵启动，水无法被排除。</u>	下水器盖堵住了水流（Sanifloor + 3）。 过滤器堵塞。	抬起下水器盖。 清洁过滤器。
<b>2. 吸水泵不连贯启动。</b>	淋浴龙头漏水。 止回阀渗漏。 干扰。	检查吸水泵的上游安装。 - 清洗或更换止回阀。 - 提升下水器高度，以便水对阀门产生一定负载。 - 检查您的水泵是否未与附近的变送器模块配对。如未配对，请重新配对。 - 检查是否有无线电干扰源。如果存在问题，请纠正。
<b>3. 泵启动，但水不启动，或排水不畅。填料问题，泵内缺水。</b>	填料问题，泵内缺水。 止回阀安装反了。 下水器过高或过长，或管道堵塞。 液压、堵塞问题 进气量。 鸭嘴阀支架倒置。	把水放进泵箱里。 遵循箭头指示的水流方向调整安装。 审查安装情况。 清洁鸭嘴阀和吸水泵。 - 检查加注盖下有密封垫。 - 检查软管是否良好粘贴在下水器上。 重新正确定位支架（吸气孔向下）。
<b>4. 吸水泵连续运行。</b>	监测模块总是被启动。	检查模块中的浮球位置和状态。如果存在问题，请纠正。
<b>5. 泵启动，水被排除，但在泵吸结束时有抽吸噪音。</b>	提升较少（泵吸太快）。	安装限流器。

## 7. 废弃处理



 本设备不得作为生活垃圾处理，应放至电子设备专用回收点处理。设备材料和组件可重复使用。电子电气产品废弃处理，任何形式的旧家电循环再利用和回收，有利于保护环境。

## 8. 保修

在安装及使用符合本说明书的条件下，设备自购买日起，保修两年。

# 1. 안전

## 경고 식별

	의미
위험	이 용어는 피하지 않을 경우 사망 또는 심각한 부상으로 이어질 수 있는 고위험도의 위험을 정의합니다.
알림	이 용어는 기계 및 기계의 적절한 기능에 대한 위험을 가리킵니다.
	일반적인 위험에 대한 경고. 위험은 표에 나와 있는 표시로 특정됩니다.
	전압에 내재된 위험을 경고하고 감전 방지에 대한 정보를 제공합니다.

## 2. 설명

위험
 <b>작업 전에 스테이션의 플러그를 뽑으십시오!</b>

### 2.1 응용 분야

Sanifloor+는 샤워부스에서 발생하는 폐수만을 배출하도록 설계된 소형 흡입 펌프입니다.

알림
 이 제품에 연결된 배수구에 솔벤트, 시멘트 필름 제거제, 페인트, 가성소다, 산성 제품 또는 기타 화학 제품 등을 넣지 마십시오.

이 장치는 반드시 가정용으로만 사용되어야 하며 정기적인 정비가 필요합니다.

다른 목적으로 사용된 경우 제조사는 책임을 지지 않습니다.

### 2.2 작동 원리

Sanifloor+ 장비는 3가지 부품으로 구성되어 있습니다.  
 - 무선 송신기가 달린 수위 감지 모듈을 포함한 샤워 배수구,  
 - 펌프를 작동시키는 무선 수신기가 장착된 원격 제어기,  
 - 흡입 펌프.  
 배수구의 물이 작동 수위에 도달하면 감지 모듈이 무선 신호를 보냅니다. 단 말기 안의 수신기가 이 신호를 수신하면 녹색 작동 LED가 켜지고 2초의 지연 후 펌프가 작동합니다. 펌프가 물을 빨아들여 폐수관으로 역류시킵니다.

알림
 <b>설치 구성이 잘못되었습니다.</b> 무선 통신이 두절될 위험이 있습니다. ⇒ 샤워 배수구와 같은 공간에 원격 제어기를 설치하세요.

중요
이 시스템은 전파의 확산을 방해할 수 있는 모든 것(금속 물체, 벽 등의 존재)에 민감하게 반응합니다. 따라서 설치 구성에 따라 범위가 축소될 수 있습니다.

### 2.3 통신 시스템 설명

Sanifloor+ 무선 통신 시스템은 무선 송신기와 수신기로 구성됩니다. 이를 통해 Sanifloor+ 220-240V AC 단상 펌프를 원격으로 제어할 수 있습니다. 펌프는 샤워 배수구의 수위에 따라 자동으로 작동됩니다.

- 무선 주파수: 868MHz
- 수신기: 220-240V AC, 50-60Hz 전원 공급 장치
- 송신기: 3V DC 전원 공급 장치

### 2.4 송신기 감지 모듈 설명

송신기 감지 모듈은 샤워 배수구에 있습니다.

#### 작동 시간

송신기 감지 모듈은 4,500시간(샤워 사이클) 동안 작동 할 수 있습니다. 모듈의 대기 전력 소모량은 매우 적습니다.

중요
플로트가 지속적으로 작동하여 배터리가 계속 소모되는 등의 특정한 비정상적인 사용 상황에서는 배터리 수명이 줄어들 수 있습니다. 예시: 모듈이 거꾸로 보관된 경우, 모듈이 배출 가능성 없는 물에 잠겨있는 경우(정전, 펌프 막힘, 배수관 막힘 등).

감지 모듈 배터리 용량이 20%에 도달하면 원격 제어기의 녹색 작동 LED가 깜박거리며 배터리 충전량이 낮음을 나타냅니다.

배터리가 방전되면 모듈을 새 모듈로 교체해야 합니다.

#### 임시 보관

알림
 <b>모듈이 거꾸로 뒤집힘.</b> 배터리 방전의 위험. ⇒ 정비, 청소 또는 보관 중. ⇒ 모듈을 배수구가 있는 방향으로 보관하세요.

모듈을 항상 올바른 방향으로 두어 배터리를 소모하지 않도록 하세요.

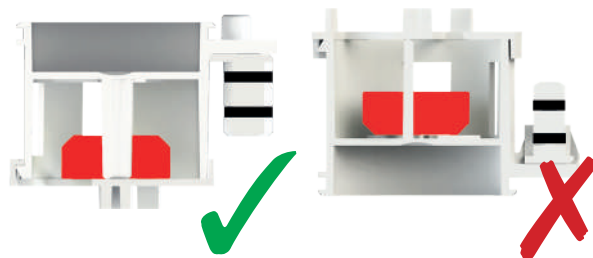

### 2.5 원격 제어기 수신기 설명

원격 제어기에는 흡입 펌프의 전원 장치를 작동시키는 수신 카드가 들어 있습니다.

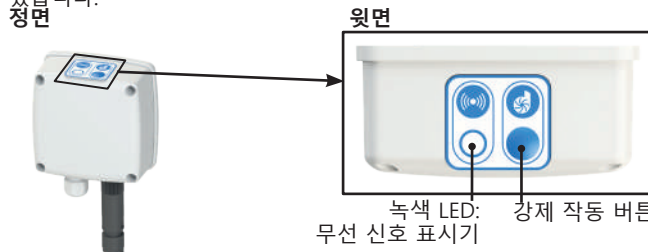

#### 녹색 LED의 동작

켜짐	- 펌프가 작동 중(물 배출을 위한 무선 신호 수신) - 강제 작동
꺼짐	무선 신호 수신 안 됨(배수구 수위 낮음).
짧게 깜빡임	동기화 대기 중(2.6 참조).
계속 깜빡임	충전이 덜 된 모듈에서 무선 신호 감지. 감지 모듈을 변경해야 합니다. 강제 작동 버튼을 누르면 LED가 꺼집니다.

#### 강제 작동

강제 작동 버튼을 누르면 배수구 물 감지 모듈의 상태와 관계없이 펌프가 20분 동안 작동합니다. 강제 작동이 진행되는 동안 LED가 계속 켜져 있습니다.

비고
강제 작동 버튼을 길게(5초 이상) 누르면 페어링 절차가 시작됩니다(2.6 페어링 절차 참조).

이 버튼을 다시 누르면 타이머를 멈출 수 있습니다.

### 2.6 페어링 절차

시스템의 감지기와 수신기는 공장에서 페어링 되어 나온 상태입니다. 예를 들어 감지 모듈을 교체한 경우 새로운 페어링을 시작해야 할 수도 있습니다.

#### 절차 단계

전제 조건: - 펌프가 멈춰 있습니다. 원격 제어기의 녹색 LED가 꺼져 있습니다.  
 - 감지 모듈이 배수구 밖에 있습니다.

1. 원격 제어기의 강제 작동 버튼을 5초간 계속 눌러주세요.

결과: 녹색 LED가 깜박이기 시작합니다.

2. 감지 모듈을 거꾸로 뒤집어 보세요.

결과: 녹색 LED가 계속 켜져 있고 펌프가 작동합니다.

3. 감지 모듈을 다시 제자리에 갖다 놓으세요.

결과: 새로운 페어링이 저장되었습니다.

절차 종료: 30초 동안 아무런 동작이 없으면 LED가 꺼지고 장치가 사용자 모드로 돌아갑니다.

**페어링 테스트 수행하기:** 감지 모듈을 최소 2초 동안 뒤집어 놓은 다음, 바로 세우세요.

결과: LED가 즉시 연속적으로 켜지고 펌프는 2초 지연 후 작동합니다.

비고
- 모듈을 뒤집지 않거나 시간이 충분하지 않으면(2단계) 녹색 LED가 꺼지고 새로운 페어링이 저장되지 않습니다.
- 페어링 절차는 원하는 횟수만큼 반복할 수 있습니다.

## 3. 설치

중요
<b>무선 통신 참고 사항:</b> 무선 통신을 최적화하기 위해서는, 1. 주변에 무선 전파를 교란할 만한 모든 원인을 제거하세요. 금속 구조물, 하이파이 스피커, 알루미늄을 포함한 다층 절연체, 금속 액세스 패널 등이 무선 전파 간섭원이 될 수 있습니다. 2. 배수구와 같은 공간에 원격 제어기를 설치하세요.

첨부된 설명서에 표시된 대로 설치 단계를 따르세요.

### 3.1 설치

• 검사 및 정비 시 장치에 접근하는 것이 쉬워야 합니다.

• 감지 모듈 가동:

◊ 배수구에서 모듈을 제거하세요.

◊ 감지 모듈에서 빨간색 뒷판을 제거한 다음 배수구에 모듈을 다시 설치하세요.

• 이 장치에 포함된 최신 기술의 음향 기능을 극대화하려면 다음 사항이 중요합니다.

- ◇ 설치 시 펌프가 방의 벽에 닿지 않도록 하세요.
- ◇ 완벽하게 평평한 지면에 펌프를 올려놓으세요.
- ◇ 고정 장치 사이의 거리가 1m 이상 떨어지지 않게 배수관을 제대로 고정하세요.

### 3.2 원격 제어기 설치

중요	
배수구와 같은 공간에 원격 제어기를 설치하세요.	
위험	
	<b>제어기가 잘못 설치되었습니다.</b> 감전 위험이 있습니다. ⇒ 샤워기와 제어기 사이에 최소 60cm의 거리를 유지하세요(NF C15-100 표준). ⇒ 제어기를 연결하는 데 사용되는 전원 콘센트는 샤워기로부터 최소 60cm 떨어진 곳에 있어야 합니다(NF C15-100 표준). ⇒ 샤워부스 벽은 제어기에 물이 튀는 위험을 방지해야 합니다.

원격 제어기를 벽에 고정하려면 2페이지에 있는 도면을 사용하세요.

### 3.3 유압 연결

#### 흡입관

1. 시아노아크릴레이트 접착제를 사용하여 흡입 튜브를 배수구에 고정된 뒤 제공된 클램프를 사용하여 조이세요.
2. 새는 곳이 있는지 확인하세요.

중요	
누수와 관련된 모든 문제에는 품질 보증 서비스를 받을 수 없습니다.	

#### 토출관

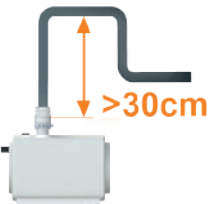
중요	
	펌핑 후 수평으로 배출되는 경우(또는 매우 약하게 리프팅되는 경우), 항상 역류 방지 밸브에 하중을 가해 방수가 되도록 하기 위해 펌프보다 최소 30cm 위에 수직 리프트 루프를 설치하세요. 실제로, 역류 방지 밸브가 방수가 되지 않으면 물이 배수구로 되돌아가 펌프가 재가동될 위험이 있습니다.

알림	
	<b>펌프 아래로 배수관이 연결되어 있습니다!</b> 사이펀 현상이 일어날 위험이 있습니다. ⇒ 배수 상단에 멤브레인 에어레이터(진공해소장치)를 설치하세요.

### 3.4 전기 연결

제공된 킥 커넥터 케이블을 사용하여 펌프를 원격 제어기에 연결하세요. 원격 제어기에 전원을 연결하세요.

### 4. 시운전

가동을 위한 체크리스트:

1. 펌프 탱크에 쉽게 접근할 수 있고 물을 간편하게 주입할 수 있는지 확인하세요. 펌프 탱크 뚜껑을 여세요. 펌프가 시동될 수 있도록 제공된 판지 깔때기를 사용하여 펌프에 물 3L를 채우세요. 방수 마개와 뚜껑을 제자리에 잘 두세요.
2. 그런 다음 물 1L를 배수구에 붓고 리프트 테스트를 실시하세요.
3. 배수 기능이 제대로 작동하는지 확인하세요. 모터가 자동으로 작동하고 배수구에서 물이 제대로 펌핑되어야 합니다.
4. 샤워기와 흡입 펌프의 연결 부분에 새는 부분이 없는지 확인하세요.
5. 2~4단계를 여러 사이클에 걸쳐 반복하세요.

### 5. 유지보수

첨부된 설명서도 참조하세요.

알림	
	<b>모듈이 거꾸로 뒤집힘.</b> 배터리 방전의 위험. ⇒ 정비, 청소 또는 보관 중 모듈을 장시간 뒤집어 놓지 마세요. ⇒ 모듈을 배수구가 있는 방향으로 보관하세요.

#### 필터 청소:

탈착식 배수 필터는 매일 청소해야 합니다.

1. 덮개를 들어 올리세요.
2. 필터를 들어 올려서 위에 쌓여 있는 이물질 제거하세요.
3. 수거한 이물질은 쓰레기통에 버리세요.

알림	
	<b>배수구에 버려진 이물질.</b> 막힐 위험이 있습니다. ⇒ 이물질은 쓰레기통에 버리세요.

4. 세면대에서 물과 주방 세제를 이용해 필터를 씻은 후 다시 제자리에 끼우세요.

#### 배수구 청소

배수구는 매달 청소해야 합니다.

1. 덮개와 필터를 제거하세요.
2. 배수구를 물과 비누를 이용해 청소하세요.

#### 감지 모듈 점검/청소

감지 모듈은 사용 용도에 맞게 매달 점검하고 청소해야 합니다.

1. 감지 모듈을 위로 당겨서 제거하세요.
2. 배수구를 잠깐(5~10초) 뒤집고 펌프가 시작되는지 확인하세요(녹색 LED가 켜짐).
3. 모든 이물질을 제거해서 쓰레기통에 버리세요(배수구에 버리지 마세요).
4. 세면대에서 물과 주방 세제를 이용해 씻으세요.
5. 모듈을 배수구에 다시 끼우세요.

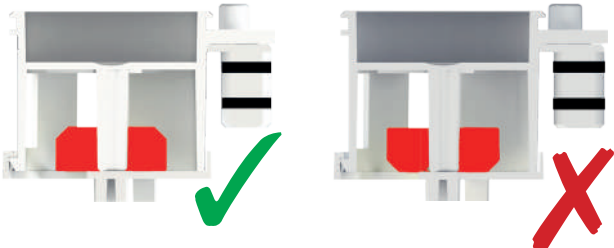
중요	
플로트를 분해한 경우, 자석이 위를 향하도록 다시 제자리에 놓아주세요!	
	

#### 덕빌 밸브 점검/청소

	<ol style="list-style-type: none"> <li>1. 감지 모듈을 제거하세요.</li> <li>2. 덕빌 밸브를 제거하세요.</li> <li>3. 주방 세제를 섞은 물로 플로트 위아래 부분을 특히 깨끗이 씻으세요. 헹구세요.</li> <li>4. 흡입구가 아래를 향하도록 지지대를 다시 제자리에 두세요.</li> </ol>
--	--

#### 석회질 제거

펌프와 배출 파이프의 석회질을 제거하고 청소하려면 장치 내부 부품을 보호하면서 석회질을 제거하도록 설계된 특수 SFA 물때 제거제를 정기적으로 사용하세요.

사용:

1. 플러그를 뽑지 않은 채로 샤워 트레이에 물때 제거제 2L를 부으세요. 물을 추가하지 마세요.
  2. 하룻밤 동안 그대로 두었다가 물을 충분히 사용하여 헹구세요.
- 장기간 전원 공급이 안 되는 (몇 주간의 부재) 경우**

배터리 방전을 방지하려면,

- 샤워기의 물을 잠그세요.
- 트레이에 물기를 남기지 마세요.
- 감지 모듈이 물에 잠기지 않았는지 확인하세요.
- 시설물이 얼지 않도록 보호하세요.

## 6. 고장, 원인, 해결

기능 장애	원인	해결
<b>1. 펌프가 작동하지 않습니다.</b> 원격 박스에 있는 강제 작동 버튼을 누르세요. 결과:		
• <u>펌프가 여전히 작동하지 않습니다.</u>	장치에 전원이 연결되지 않았습니다. 전원 공급 장치 문제.	장치를 연결하세요. 문제를 해결하세요. 펌프의 전원을 최소 10초 이상 뽑은 다음 다시 꽂아 제어 보드를 재설정하세요."
	과열로 인한 작동 멈춤.	다시 작동할 때까지 기다리세요. 문제가 지속되면 공인 수리업체에 문의하세요.
	엔진 문제(사용할 수 없음, 막힘), 제어 보드 사용할 수 없음.	펌프를 청소하세요. 공인 수리업체에 문의하세요."
	페어링 절차가 진행 중입니다(강제 작동 버튼을 너무 오랫동안 누르고 있는 경우).	30초간 기다리면 LED가 꺼지고 장치가 일반 모드로 돌아옵니다.
• <u>펌프가 작동하고 물이 배출되지만 감지에 문제가 있습니다.</u>	플로트, 필터, 배수구에 때가 끼거나 들러붙어 있습니다.	청소하기.
	플로트가 거꾸로 뒤집힘.	플로트를 올바른 방향으로 다시 놓으세요.
	감지 모듈 배터리 사용할 수 없음.	제어기의 녹색 LED가 깜박이는 경우: 감지 모듈의 교체를 계획해 두세요. 제어기의 녹색 LED가 꺼져 있는 경우: 감지 모듈을 교체하세요.
	감지 모듈 사용할 수 없음. 무선 통신 문제.	감지 모듈을 교체하세요. 감지 모듈을 꺼내서 제어기에 가까이 대고 최소 2초 동안 뒤집으세요. 제어기의 녹색 LED가 켜져 있는지 확인하세요. - 녹색 LED가 켜지면 전파 간섭원(예: 금속 물체)을 제거하고/하거나 원격 제어기의 위치를 재검토하세요. - 녹색 LED가 켜지지 않으면 페어링을 확인하고 (2.6 참조) 감지 모듈과 송신기가 동일한 세대 제품인지 확인하세요.
• <u>펌프가 작동하지만 물이 제대로 배출되지 않습니다.</u>	배수구 덮개가 물의 이동을 막고 있습니다 (Sanifloor+ 3). 필터에 때가 끼어있음.	배수구 덮개를 들어 올리세요. 필터를 청소하세요.
<b>2. 펌프가 간헐적으로 작동합니다.</b>	샤워 수도꼭지에서 물이 새는 경우. 역류 방지 밸브 누출. 전파 방해.	업스트림 설치를 확인하세요. - 역류 방지 밸브를 청소하거나 교체하세요. - 배수관을 들어 올려 밸브에 물이 차오르게 하세요. - 펌프가 인접한 송신기 모듈과 페어링 되어 있지 않은지 확인하세요. 만약 그렇다면 새로운 페어링을 수행하세요(2.6 참조). - 무선 전파를 방해하는 물체가 있는지 확인하고 바로 잡으세요.
<b>3. 펌프가 작동하지만 물이 제대로 배출되지 않습니다.</b>	시동 문제, 펌프 내 물 부족. 역류 방지 밸브가 거꾸로 뒤집힘. 배수 높이나 길이가 너무 크거나, 배관이 막힘. 수압 문제(막힘). 환기구. 덕빌 밸브 지지대가 거꾸로 뒤집힘.	펌프 탱크에 물을 넣으세요. 폐수 방향을 나타내는 화살표를 확인하세요. 설치를 재검토하세요. 덕빌 밸브와 펌프를 청소하세요. - 주입구 뚜껑 아래에 조인트가 있는지 확인하세요. - 호스가 배수구에 붙어 있는지 확인하세요. 지지대를 올바른 위치로 다시 조정하세요(흡입구가 아래를 향하게 하세요).
<b>4. 펌프가 계속해서 작동합니다.</b>	감지 모듈이 계속 작동 중입니다.	모듈 내 플로트의 위치와 상태를 확인하고 바로잡으세요.
<b>5. 펌프가 작동하고 물을 배출하지만 펌핑 주기가 끝날 때 흡입 소음이 발생합니다.</b>	리프트가 거의 안됨(펌핑이 너무 빠름).	유량 감속기를 설치하세요(제공되지 않음, 고객 서비스 센터에 문의하세요).

## 7. 수명 종료 시 폐기

해당 장치(펌프, 감지 모듈 또는 원격 제어기)는 일반 생활 쓰레기와 함께 버려서는 안 되며, 전자 제품 재활용 업체로 가져가야 합니다.

## 8. 보증

이 장치를 사용설명서의 내용에 따라 올바르게 설치, 사용했을 경우에 한해 구매일로부터 2년 동안 품질을 보장해드립니다.

## SERVICE HELPLINES

### France

Tél : +33 1 44 82 25 55  
Fax : 03 44 94 46 19  
sav@sfa.fr

### Australia

Phone: +1300 554 779  
technical@saniflo.com.au

### Benelux

Tel: +31 475 487100  
service@sfabeneluxbv.nl

### Brazil

Tel: (11) 3052-2292

### Česká Republika

Tel: +420 266 712 855  
sfa@sanibroy.cz

### Deutschland

Tel: +49 6074 309280  
Fax: +49 6074 3092890  
info@sfa-deutschland.de

### España

Tfno: +34 935 44 60 76 (ext 2)  
pedidossat@sfa.es

### Ireland

Tel: 1850 23 24 25 (Low Call)  
info@sfasaniflo.ie

### Italia

Tel: +39 02 3055 9420  
assistenza@sfa.it

### New Zealand

Phone: 0800107264  
technical@saniflo.co.nz

### Norge

Tlf: +46 (0)8 40 415 30  
service@sfasverige.se

### Magyarország

telefon: +40 722 560 010  
service@saniflo.ro

### Österreich

Tel: +43 1 7106070  
Fax: +43 1 7106070  
info@sfa-oesterreich.at

### Россия

Тел: (495) 258 29 51  
Факс: (495) 258 29 51

### Polska

Tel: (+4822) 732 00 33  
serwis@sfaoland.pl

### Portugal

Tel: +351 219 112 785  
+351 938 598 884  
sfa@sfa.pt

### România

telefon: +40 724 364 543  
service@saniflo.ro

### South Africa

Tel: +27 (0) 21 286 0028

### Suisse Schweiz Svizzera

Tel: +41 32 631 04 74  
Fax: +41 32 631 04 75  
info@sfa-switzerland.ch

### Sverige

Tlf: +46 (0)8 40 415 30  
service@sfasverige.se

### Türkiye

Tel: +90 212 275 30 88  
servis@sfa pompa.com.tr

### United Kingdom

Tel: 08457 650011  
(Call from a land line)  
technical@saniflo.co.uk

### Việt Nam

Tel: +84 (0)977889364

### 中国

电话 : +86(0)21 6218 8969  
传真 : +86(0)21 6218 8970

### भारत

Tel: +91 (0)22 6993 1900  
service@sfa pumps.in

### 한국

Tel: +82 2 6925 5614  
technical@sfa-korea.co.kr

Service information : [www.sfa.biz](http://www.sfa.biz)



Points de collecte sur [www.quefairedemesdechets.fr](http://www.quefairedemesdechets.fr)  
Privilégiez la réparation ou le don de votre appareil !