

# DRIFT OCH SKÖTSELINSTRUKTIONER

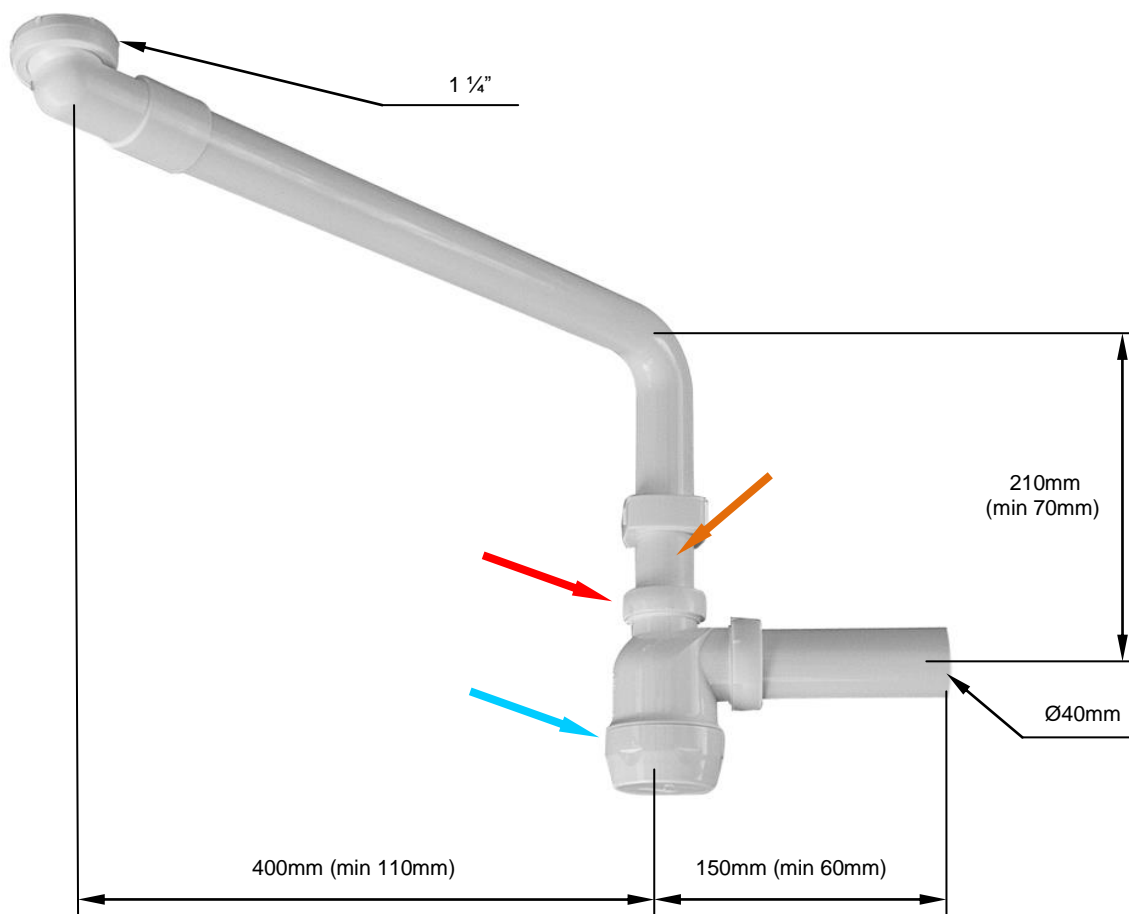

Mått ovan avser byggmått, ej kapmått.

Vid ev kapning måste det vara minst 40mm kvar för instick i muff/nippel !

## KOMMODVATTENLÅS TILL VÄGG

**RSK 807 5626 Art nr 44820 1 1/4" x 40mm vit**

Vattenlås, vinkel o clips är tillverkad i PP (Polypropen) Rören i ABS (AkrylButadienStyren)  
Ingen speciell skötsel ska behövas, annat än att (synliga) delarna torkas av med trasa och vanligt mildt rengöringsmedel.

Det är viktigt att det finns vatten i låset, pga att det kan komma lukt upp annars.

### **Användningsområde:**

Kommodvattenlås för vägg

### **Montering:**

Tag reda på ev. krav som gäller för ev håltagning av tätskikt etc.

Produkten är ej monterad som på bild, från fabrik.

- Mät ut din installation.
- Vid behov kapas (ABS) rören med ett rakt (vinkelrät) snitt med fintandad såg eller annan lämplig utrustning. Rörändens ytterdiameter ska fasas samt rengöras från kapspånor. Kapning kan ske i båda ändar.  
Det ska minst finnas 40mm rör för instick i punglåset och/eller muff.
- Montera lågbyggd vinkel mot bottenventil (samt packning) och drag åt.
- Vi rekommenderar att gummitätningen i den lågbyggda vinkeln smörjs innan montage, med t.ex. Glidex eller liknande silikonbaserat smörjmedel.
- Montera det bockade (ABS) röret i lågbyggd vinkel samt sedan i punglås och drag åt.  
Tryck inte Ø32mm röret för djupt så det bottnar i punglåset (vid röd pil)
- Montera det raka (ABS) röret i punglås och sedan i vägg.  
Det ska minst finnas 40mm rör för instick i punglåset och muff.
- Vid behov monteras clips på det bockade (ABS) röret
- Efter montage, känn att produkten sitter fast samt verifiera att installationen är tät !

### **Rengöring:**

(I de fall lukt förekommer kan det bero på att vattnet dunstat och låset är torrt)  
Ingen speciell skötsel ska behövas, annat än att delarna torkas av med trasa och vanligt mildt rengöringsmedel.

Vid behov kan man dock demontera och göra rent invändigt enligt nedan.

- Skruva loss den muttern som håller ABS-röret, se röd pil.
- Drag ur ABS-röret.  
(Ev. måste man lossa muttern mot Ø40 röret till vägg något för att kunna lossa)
- Skruva loss koppen, se blå pil.
- Rengör kopp och hus (huset sitter kvar på röret till vägg) med borste.
- Återmontera delarna i omvänd ordning.  
OBS Det sitter en o-ring i koppen (lite dolt i ett spår) som inte får skadas.
- Testa att produkten är tät !

Tänk på att plastgångor är mjuka. Var noggrann att gången löper in rätt och att den inte skär.  
Använd ej för mycket kraft (OBS Inga verktyg)

Sväljkapacitet 0,6liter/sek.

Max användningstemperatur kontinuerligt 70°, tillfälligt 90°

Både PP och ABS har bra beständighet mot de flesta kemikalier, såsom olja, bensin och tensider.

**Faluplast**