

# OSO Elementverktyg kombi



## Elementverktyg kombi för 1" + 1 1/4" och 1 1/2" + 2"

**OSO elementverktyg** är beräknad för användning vid montering/demontering av OSO elektriska värmeelementer. Elementverktygen är utförda i galvaniserad stål med hål för åtdragning med en skruvmejsel eller dylikt.

KN-1 kombinerar verktyg för 1" og 5/4" elementhuvud.

KN-2 kombinerar verktyg för 1 1/2" og 2" elementhuvud.

OSO KN elementverktyg kräver inget särskild underhåll.

Tekniska mål, se baksidan.

### ELEMENTVERKTYG - För OSO elektriska värmeelementer

	<b>FÖRDELAR</b> Speciellt ägnad för enkel montage av elementer i OSO varmvattenberedare.	Produkt nr.	Varebeteckning	Beskrivning	Dimension
		659 5719	KN-1	Elementverktyg liten, galv. stål för 1" och 5/4" element	1" - 5/4"
801 5323	KN-2	Elementverktyg stor, galv. stål för 1 1/2" och 2" element	1 1/2" - 2"		

**OSO Hotwater AS**  
 Industriveien 1, 3300 Hokksund - Norway  
 Tel: +47 32 25 00 00  
 oso@oso.no - www.osohotwater.com

© Alla delar av denna dokumentation är skyddade av upphovsrättslagen och bör inte reproduceras eller distribueras utan skriftlig överenskommelse med tillverkaren. Ändringar är reserverade.

**OSO**  
 HOTWATER

# Tekniska mål

8015322 - KN-1

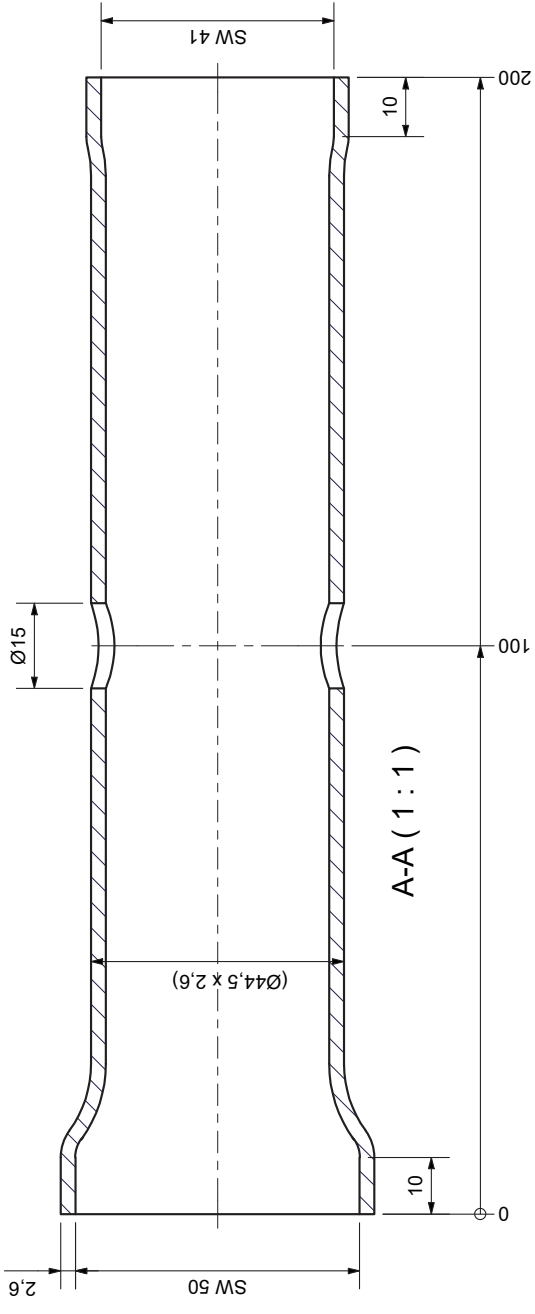

8015323 - KN-2

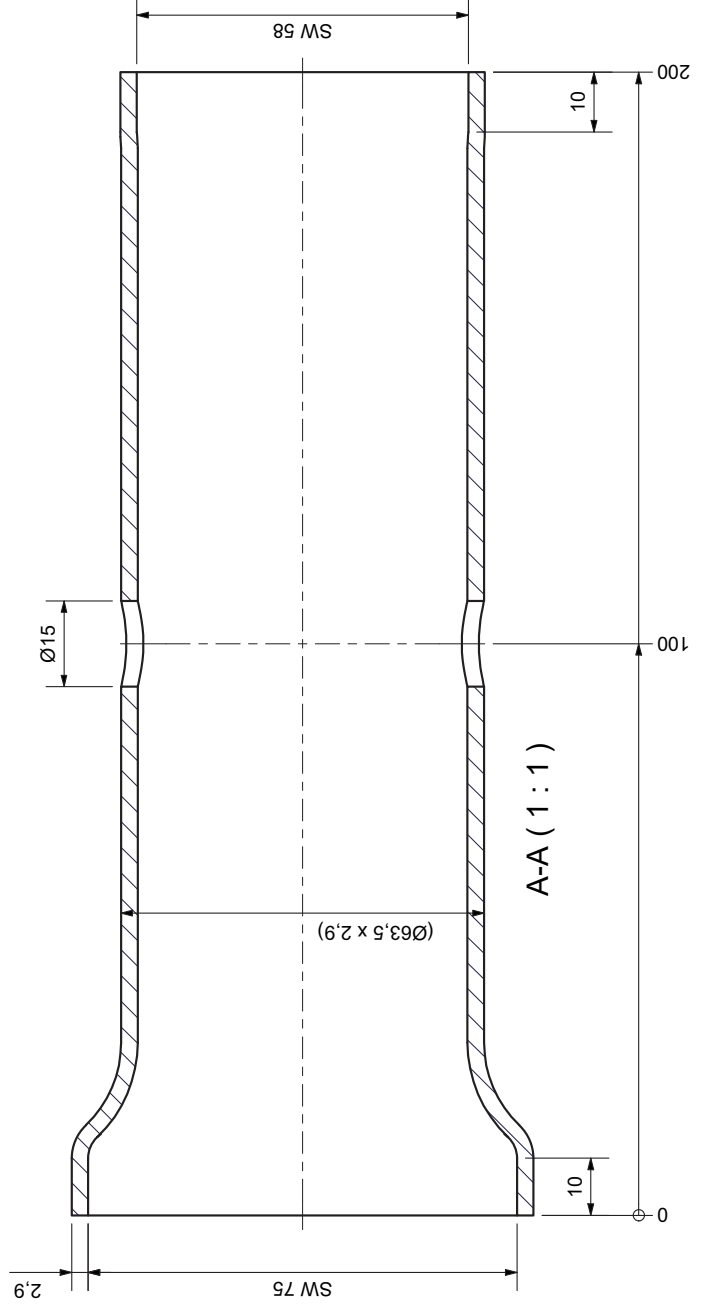

**OSO Hotwater AS**  
 Industriveien 1  
 3300 Hokksund - Norway  
 Tel: +47 32 25 00 00  
 oso@oso.no  
 www.osohotwater.com