

Conex | Bänningar

>B< MaxiPro

Pressrevolutionen

Kyl och luftkonditionering



>B< MaxiPro Teknisk Broschyr

Pressrevolutionen

110 års innovation

Conex|Bänningar är din globala specialist för innovativa och mångsidiga rörkopplingstekniker och armaturer.

Sedan 1909 har Conex | Bänningar sålt över 22 miljarder rörkopplingar och ventiler och är känd för sina genomtänkta kvalitetsprodukter och sin utmärkta kundtjänst.

Inom branschen är vårt namn synonymt med förstklassiga produkter för försörjningsteknik i områdena bostads- och kommersiella byggnationer, industri och kyl- och luftkonditioneringsteknik.

Conex|Bänningar Kvalitetslöfte framgår av vår ISO 9001-certifiering.

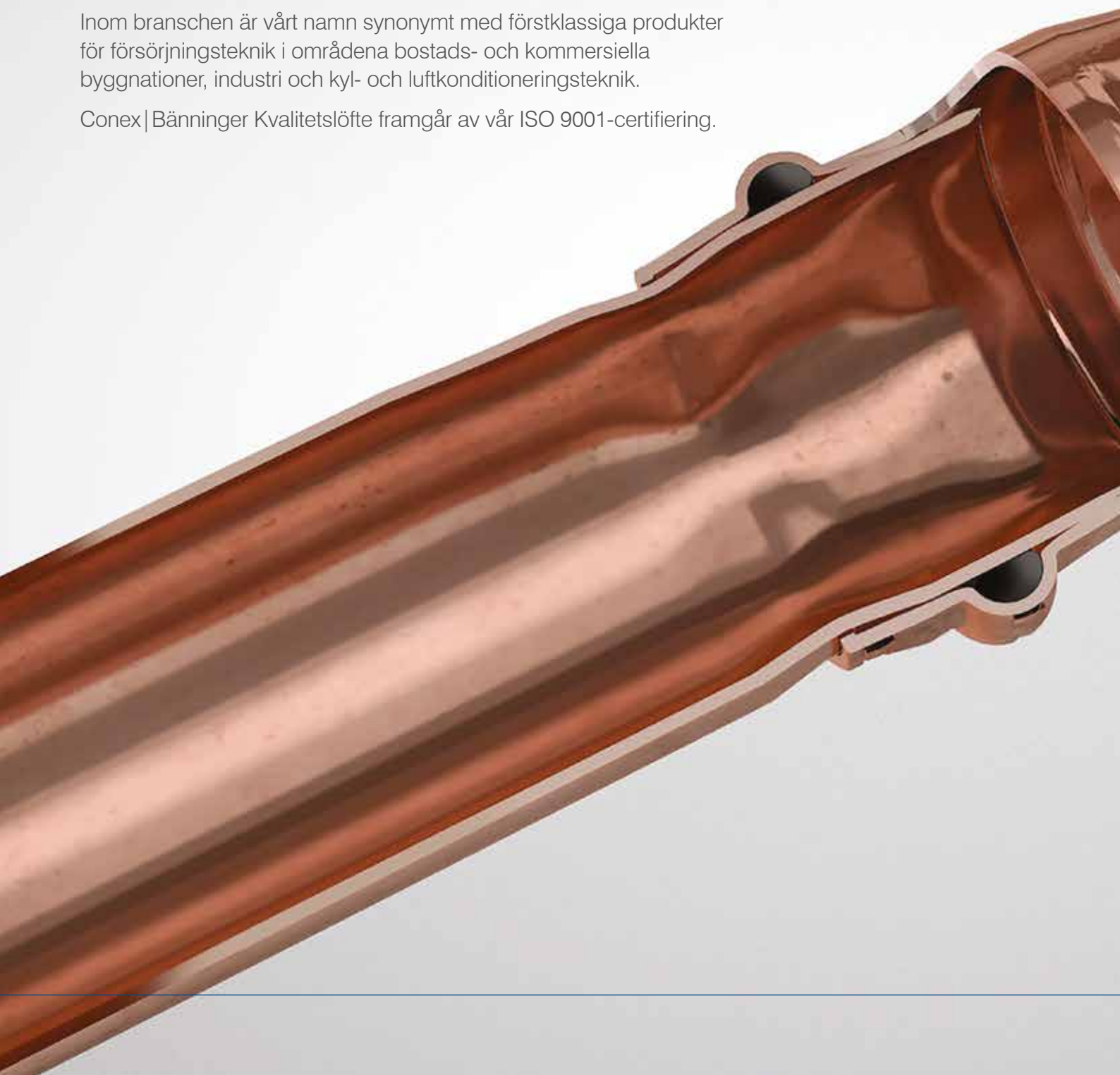

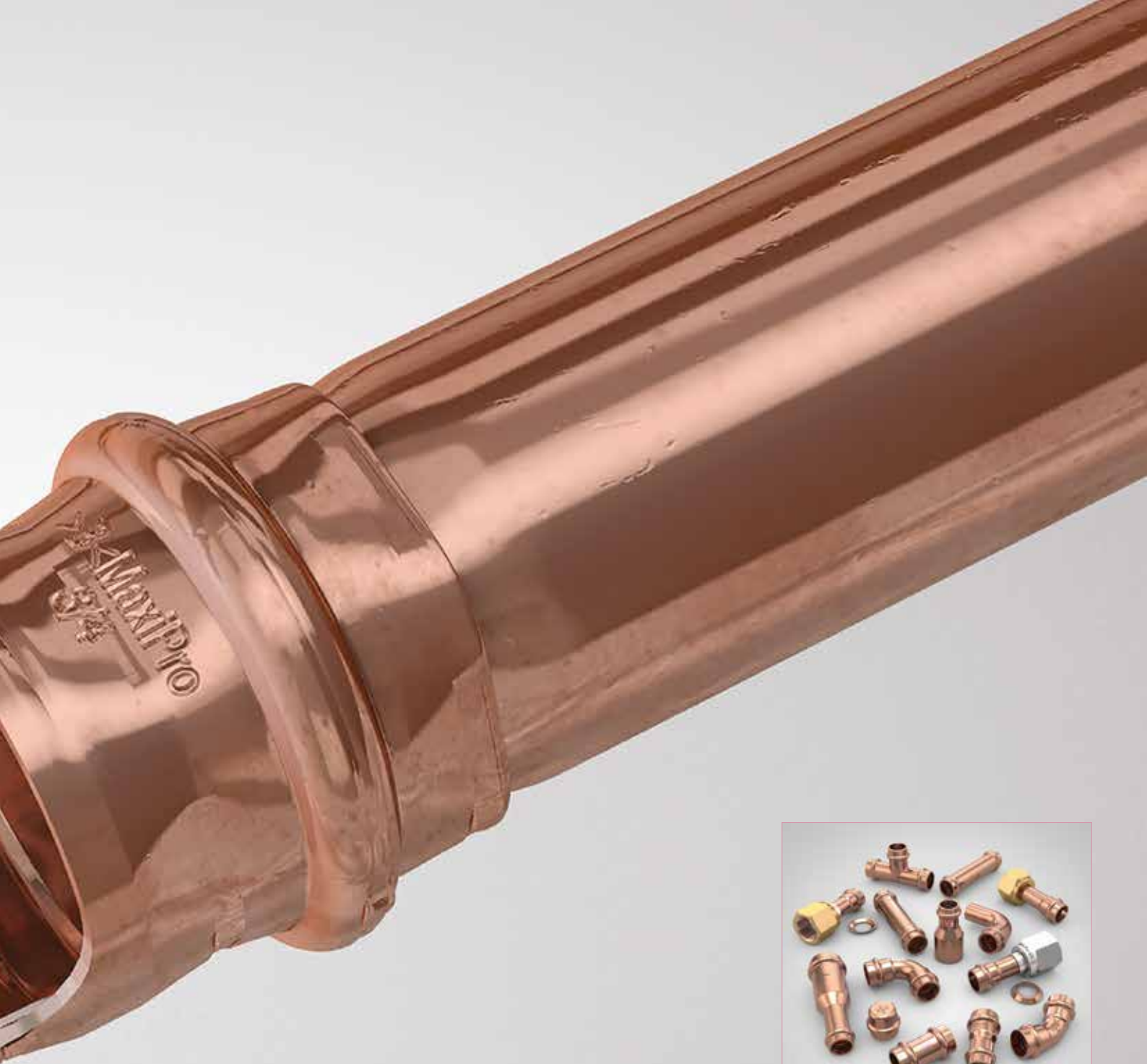

>B< **MaxiPro** är ett presssystem för kyl- och luftkonditioneringsteknik för produktion av permanent täta, säkra röranslutningar i dimensioner enligt DIN EN 12735-1, EN 12735-2 eller ASTM B280 i mjuka, halvhårda och hårda hållfasthetstillstånd.

Innehåll

1.0	Tillämpningsområden	3
2.0	Egenskaper och fördelar	4
3.0	3-punkts-komprimering	5
4.0	Tekniska data	6
5.0	Kvalitetssäkring	6
6.0	Varumärken och patent	6
7.0	Storlekstillgänglighet	6
8.0	Material	6
9.0	Test, standarder och godkännanden	6
10.0	Lagring	6
11.0	Markering och renhet	7
12.0	Allmänna bearbetningsinstruktioner	7
12.1	Fastsättning av rörledningar	
12.2	Skydd av rörledningarna	
12.3	Märkning och isolering av rörledningar	
12.4	Jordning/potentialutjämning	
12.5	Utrymme som krävs under pressningsprocessen	
12.6	Insättningsdjup och minsta avstånd mellan pressningar	
12.7	Minsta avstånd från presspunkter till befintliga hårdlödningsfogar	
12.8	Minsta avstånd från hårdlödningspunkter till befintliga presspunkter	
12.9	Testning och idrifttagning	
12.10	Kompatibilitetslista kopparrör	
13.0	>B< MaxiPro montering	11
14.0	Vanliga frågor	14
15.0	Pressverktyg	16
15.1	ROTHENBERGER ROMAX Compact TT	
15.2	ROTHENBERGER ROMAX 4000	
15.3	ROTHENBERGER kundservice	
15.4	ROTHENBERGER garantiomfattning	
16.0	Förkortningar	19
17.0	>B< MaxiPro leveransprogram	20
18.0	Garanti	28
19.0	Sammanfattning av tekniska data	29

1.0 Tillämpningsområde

>B< MaxiPro är avsedd för användning i rörsystem för kylsystem och värmepumpar DIN EN 378.



2.0 Egenskaper och fördelar

Flamfri anslutning	Ingen brandrisk, inget tillstånd krävs för arbete med öppen eld
Ingen skyddsgas	>B< MaxiPro gör en rent mekanisk anslutning, en spolning med skyddsgas är inte nödvändig
Låga kostnader	Snabbt och enkelt att installera - sparar tid och pengar
Mer flexibilitet och produktivitet	Bearbetning utan säkerhetszoner eller barriärer
Enkel byggarbetsdrift	Inga gasflaskor behövs på byggarbetsplatsen
Reproducerbar	Konsekvent kvalitet på anslutningar genom kontrollerade förhållanden i maskinbearbetningen
3-punkts-pressning	Pressningen över tre punkter garanterar en permanent tät anslutning
Kvalitet tätningselement	Permanent tätad, säker anslutning genom hög kvalitet HNBR-O-Ring
Skydd av tätningselementet	Den cylindriska rörledningen på Fitting förhindrar skador på tätningselementet
Identifiering	De rosa markeringarna visar tydligt beslagen
Potentialutjämnning	>B< MaxiPro anslutningarna leder elektricitet
Certifierad	UL 207 certifikat nr. SA44668 >B< MaxiPro är UL-godkänd för standard- och kommersiella kylsystem
Pålitlig	Årtionden av erfarenhet och miljoner installerade beslag bevisar pressteknikens lämplighet.
Garanti	Vid professionell installation av en utbildad och certifierad >B< MaxiPro-installatör omfattas >B< MaxiPro av tio (10) års utökad garanti. För fullständiga villkor, se avsnitt 18.0.
Stöd	Dra nytta av vår enastående tekniska kundservice
Kompakt verktyg	Det lätta, kompakta verktyget tillåter användning även i trånga utrymmen
Verktügs-koncept	Vi rekommenderar användning av de beprövade och testade ROTHENBERGER-pressmaskinerna och klämmorna

3.0 3-punkts-pressning

Genom att trycka framför, på och bakom O-ringspärren skapar >B<MaxiPro en permanent tät, icke-positiv anslutning.

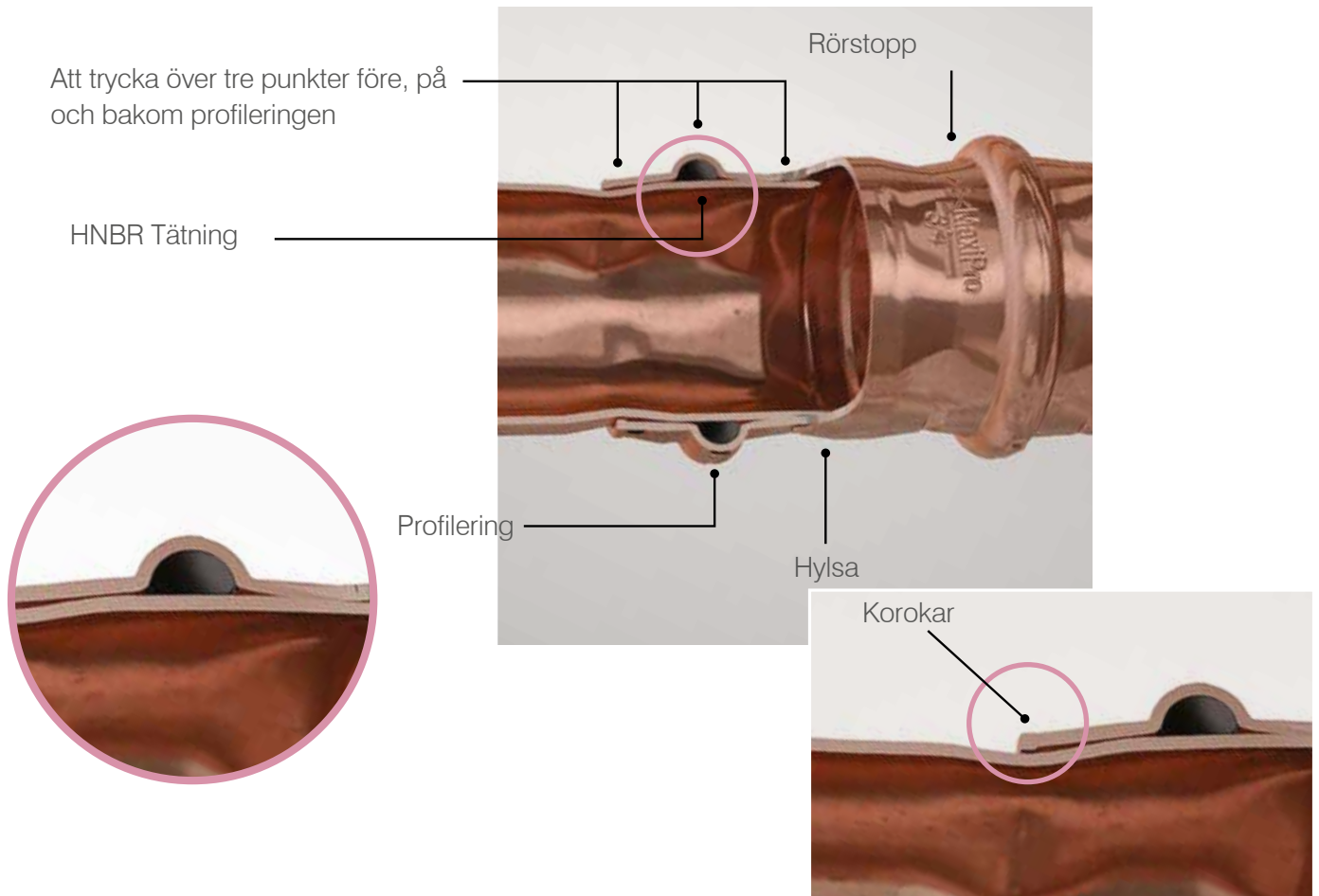

För beslag med dimensioner ½ tum och större, garanteras den höga tryckhållfastheten på >B<MaxiPro av en speciellt utvecklad stång i rörledarens område.



4.0 Tekniska data

Tekniska data	
Tillämpningar	Köldmedierör och värmepumpar enligt DIN EN 378
Anslutningstyper	Koppar på koppar
Godkända rör*	Kopparrör enligt EN12735-1 eller ASTM-B280
Mått	1/4", 3/8", 1/2", 5/8", 3/4", 7/8", 1", 1 1/8", 1 3/8"
Material	Syrefri koppar Cu-DHP (CW024A)
O-ring-material	HNBR
Kompatibla kyloljor	POE, PAO, PVE, AB och mineraloljor
Max. driftryck	48 bar / 4800 kPa / 121°C
Max. bristningstryck (med SF > 3 enligt EN378-2)	> 144 bar / > 14400 kPa
Täthet	Helium $\leq 7.5 \times 10^{-7}$ Pa.m ³ /s vid +20 °C, 10 bar
Vakuum	200 Mikron
Drifttemperatur O-Ring	-40 °C till 140°C
Max permanent drifttemperatur	-40 °C till 121°C
Använda köldmedier	R-1234yf**, R-1234ze**, R-125, R-134a, R-290**, R-32**, R-404A, R-407A, R-407C, R-407F, R-407H, R-410A, R-417A, R-421A, R-422B, R-422D, R-427A, R-438A, R-444A**, R-447A**, R-447B**, R-448A, R-449A, R-450A, R-452A, R-452B**, R-452C, R-454A**, R-454B**, R-454C**, R-457A**, R-459A**, R-507A, R-513A, R-513B, R-600a**, R-718 och HYCOOL 20.

* Uppmärksamma >B< MaxiPro Lista över rörkompatibilitet, stycke 12.10.

** Vid användande av köldmedier klassificerade enligt följande: A2/A2L (brandfarliga köldmedier) och A3 (mycket brandfarliga köldmedier) måste standarder, lokala och nationella föreskrifter följas.

Obs! >B< MaxiPro Fittings är INTE LÄMPLIGA för köldmedier R-717, R-723, R-764, R-744.

5.0 Kvalitetssäkring

Produktionsanläggningarna för Conex | Bänningar är certifierade enligt ISO 9001. Kvalitet och kundsupport är normen hos oss.

6.0 Varumärken och patent

>B< MaxiPro är ett registrerat varumärke. Information om >B< MaxiPro patent kan hittas på www.conexbanninger.com/bmaxipro.

7.0 Storlekstillgänglighet

>B< MaxiPro är tillgänglig i följande storlekar (tum): 1/4", 3/8", 1/2", 5/8", 3/4", 7/8", 1", 1 1/8", 1 3/8"

8.0 Material

>B< MaxiPro är tillverkad av syrefri koppar (Cu-DHP, minimihalt koppar 99,9%).

9.0 Test, standarder och godkännanden

- UL 207 certifikat nr SA44668, UL godkänd för standard- och kommersiella kylsystem*
- UL 109 - 7 Dragprov
- UL 109 - 8 Vibrationstest
- UL 1963 - 79 Testning av tätningar i kylkretsar
- ISO 5149-2, EN 378-2
- EN 14276-2 Trycktest
- EN 16084 Täthetstestning
- ISO 14903, EN 16084 Täthetstestning
- ISO 14903, EN 16084 Temperatur, tryckförändring och vibrationstest
- ISO 14903, EN 16084 Frost-/daggstest
- ASTM G85 Saltspraytest

* Mer information finns i UL online-databas.

10.0 Lagring

>B< MaxiPro Fittings kan vanligtvis lagras under normala förhållanden.

För generell skydd av beslag från kontaminering rekommenderas att de lämnas i ytterförpackningen (plastpåse) tills arbete påbörjas.

För att skydda tätningarna bör några enkla punkter noteras:

- O-ringarna bör skyddas från direkt solljus och stark UV-strålning
- På samma sätt måste exponering för höga ozonkoncentrationer (t.ex. av ozonproducerande system och apparater som högspänningssystem, kvicksilverånglampor eller med fotokemiskt reformerade förbrännings- och jäsningsgaser) undvikas
- Effekten av jonstrålning ska även undvikas

11.0 Markering och renhet

Varje Fitting är markerad med >B<, MaxiPro, dimensionen och tryckindikationen 48 bar (på rosa bakgrund).

Fittings förpackas snyggt i plastpåsar efter rengöring och uppfyller kraven för de interna ytornas renhetskrav DIN EN 12735-1, EN12735-2 och ASTM-B280.

12.0 Allmänna bearbetningsinstruktioner

Köldmedierörens anslutningar ska vara så få som möjligt. I allmänhet måste följande standarder, utöver de lagliga kraven, följas vid skapandet av sådana system:

- DIN EN 378-2 kylanläggningar och värmepumpar – Se: <https://www.beuth.de/de/norm/din-en-378-2/285711706> – Säkerhetstekniska- och miljörelaterade krav - del 2: Design, tillverkning, testning, märkning och dokumentation
- DIN EN 16084 Kylanläggningar och värmepumpar – Se: <https://www.beuth.de/de/norm/din-en-16084/140596846> – Kvalificering av täthet på komponenter och anslutningar
- DIN EN 14276-2 Tryckenheter för kylsystem och värmepumpar - del 2: Rörledning - Allmänna krav

12.1 Fastsättning av rörledningar

Alla köldmedierör måste säkras ordentligt med rörhållare som är lämpliga för detta tillämpningsområde.

Även här gäller förutom de allmänt accepterade tekniska reglerna, speciellt kraven i DIN EN 378-2.

12.2 Skydd av rörledningarna

Alla köldmedierör måste skyddas korrekt mot yttre påverkan med medel som är lämpliga för detta tillämpningsområde.

Även här gäller förutom de allmänt accepterade tekniska reglerna, speciellt kraven i DIN EN 378-2.

12.3 Märkning och isolering av rörledningar

Alla köldmedierör måste vara professionellt märkta och isolerade med lämpliga medel för detta tillämpningsområde.

Även här gäller förutom de allmänt accepterade tekniska reglerna, speciellt kraven i DIN EN 378-2.

12.4 Jordning/potentialutjämning

>B< MaxiPro leder elektricitet och säkerställer därför perfekt potentialutjämning.

12.5 Utrymme som krävs under pressningsprocessen

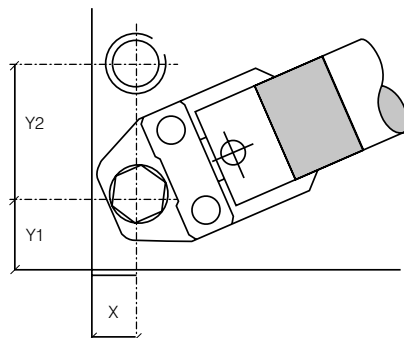
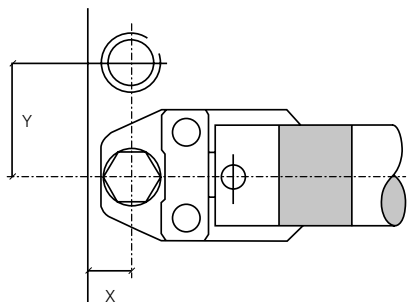

Utrymme som krävs för pressning mellan rörledningar
ROTHENBERGER ROMAX Compact och Compact TT

Rörmått	X	Y
tum	mm	mm
1/4"	30	55
3/8"	30	55
1/2"	25	55
5/8"	25	55
3/4"	25	55
7/8"	30	55
1"	30	55
1 1/8"	35	55

Utrymme som krävs för pressprocessen mellan rörledning
och vägg/golv/tak
ROTHENBERGER ROMAX Compact och Compact TT

Rörmått	X	Y1	Y2
tum	mm	mm	mm
1/4"	40	40	100
3/8"	40	40	105
1/2"	40	40	105
5/8"	40	40	105
3/4"	40	40	105
7/8"	55	55	110
1"	60	60	115
1 1/8"	60	60	115

Utrymme som krävs för pressning mellan rörledningar
ROTHENBERGER ROMAX 4000

Rörmått	X	Y
tum	mm	mm
1/4"	30	60
3/8"	30	60
1/2"	30	60
5/8"	30	60
3/4"	30	60
7/8"	35	60
1"	35	60
1 1/8"	35	60
1 3/8"	35	60

Utrymme som krävs för pressprocessen mellan rörledning
och vägg/golv/tak
ROTHENBERGER ROMAX 4000

Rörmått	X	Y1	Y2
tum	mm	mm	mm
1/4"	50	50	100
3/8"	50	50	100
1/2"	50	50	110
5/8"	50	50	110
3/4"	50	50	110
7/8"	60	60	120
1"	60	60	120
1 1/8"	60	60	120
1 3/8"	60	60	120

12.6 Insättningsdjup och minsta avstånd mellan pressningar

På grund av rörets deformation under pressningsprocessen måste minimiavstånd mellan två pressningar observeras.

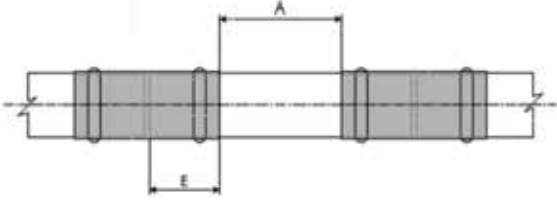

På grund av rörets deformation under pressningsprocessen måste minimiavstånd mellan två pressningar observeras.

Rörmått	Minsta avstånd	Intickningsdjup
tum	mm	mm
1/4"	10	18.0
3/8"	10	18.0
1/2"	15	19.0
5/8"	15	22.0
3/4"	20	23.0
7/8"	20	25.0
1"	25	24.0
1 1/8"	25	26.5
1 3/8"	35	27.0

12.7 Minsta avstånd från presspunkter till befintliga hårdlödningsfogar

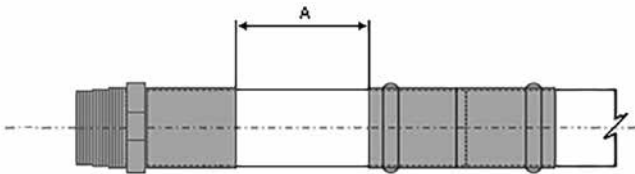

För att säkerställa korrekt tätning av >B<MaxiPro i närheten av befintliga hårdlödda rörledningar måste ett minimalt avstånd upprätthållas mellan båda fogarna för att skydda hårdlödningsanslutningen.

Minsta avstånd från befintliga lödpunkter	
Rörmått	Minsta avstånd
tum	mm
1/4"	10
3/8"	10
1/2"	15
5/8"	15
3/4"	20
7/8"	20
1"	25
1 1/8"	25
1 3/8"	35

12.8 Minsta avstånd från lödpunkter till befintliga presspunkter

WARNING - Lödning i närheten av pressfogar kan skada tätningselementet på grund av värmepåverkan och bör därför undvikas!

Tabellen nedan visar minsta avstånd till befintliga presspunkter. Om detta inte kan följas måste lämpliga åtgärder vidtas för att kyla presskontakten (t.ex. kylning med en fuktig trasa, kylspray).

Minsta avstånd från lödpunkter till befintliga presspunkter	
Rörmått	Minsta avstånd
tum	mm
1/4"	250
3/8"	300
1/2"	350
5/8"	450
3/4"	500
7/8"	600
1"	650
1 1/8"	700
1 3/8"	900

12.9 Testning och idrifttagning

Alla köldmedierör måste kontrolleras professionellt och tas i drift. Kraven i DIN EN 378-2 och förordningen (EU) 517/2014 om fluorerade växthusgaser måste följas. Vid evakuering av systemet ska följande punkter noteras:

- Testutrustningen måste vara väl underhållen och kalibrerad
- Ett lämpligt tätningsmedel bör användas på testanslutningarna för att minimera läckor i anslutningarna
- Små system med låga volymer upplever snabbare tryckförändringar. Detta betyder inte att systemet är otätt

Anvisning för att evakuera rörledningarna: Inget vakuüm byggs upp

Underlåtenhet att skapa ett vakuüm kan bero på en läckande anslutning, fukt i systemet eller problem med vakuümpumpen. Kontrollera i detta fall först att pumpen fungerar korrekt.

Om rörledningen trycksätts under 24 timmar eller mer för att täthetstestas, måste systemtrycket och omgivningstemperaturen bestämmas i början och slutet av täthetstestet. En ökning av omgivningstemperaturen kan dölja läckage om detta inte beaktas. Det sker en tryckförändring på cirka 0,7 bar med en temperaturförändring på 5 °C.

Vakuümet kan inte hållas

Om vakuümet inte kan bibehållas, kontrollera följande punkter:

- I fallet där det finns en otäthet i systemet kommer undertrycket att stiga så snart pumpen stängs av. Otätheter vid anslutningarna och teststöden är troligt och kan lätt korrigeras. Om det är nödvändigt, använd en lämplig tätningspasta för befintliga gängade anslutningar

- Otätheter i rörsystemet borde redan ha detekterats och åtgärdats under trycktestet. Ultraljudsutrustning kan vara till hjälp vid läckagedetektering
- Om det finns fukt i systemet måste evakueringstiden justeras
- Om det finns rester av köldmedium i kompressoroljan, måste tiden för evakueringen också justeras

I alla fall bör alltid en omfattande felsökning utföras före andra åtgärder (t.ex. kapning av Fittings)!

- Se till att en >B< MaxiPro-anslutning inte placeras för nära påfyllningsstödet eftersom temperaturen under fyllningen kan sjunka under -40 °C

12.10 Kompatibilitetslista kopparrör

>B< MaxiPro Mått	Rörstorlek nominell bredd OD		EN 12735-1 / EN 12735-2 - AS/ NZS 1571 - ASTM B280 - ASTM B88 - JIS H 3300												
			Väggjocklek												
	Tum	mm	0.025"	0.028" 22swg	0.030"	0.031" 0.032" 21swg	0.035" 0.036" 20swg	0.039" 0.040" 19swg	0.042"	0.045"	0.048" 18swg	0.049" 0.050"	0.055"	0.064" 0.065" 16swg	0.072" 15swg
1/4	0.250"	6.35	■	●■	●■	●■	●■	●■							
3/8	0.375"	9.53		●■	●■	●■	●■	●■							
1/2	0.500"	12.70		●■	●■	●■	●■	●■			■	●■			
5/8	0.625"	15.88		●	●	●■	●■	●■		●	■	●■			
3/4	0.750"	19.05		●■		●■	●■	●■	●■	●■	●■	●■			
7/8	0.875"	22.23		■		●■	●■	●■		●■	■	■	■	●■	
1	1.000"	25.40		■			■	■			■			■	
1 1/8	1.125"	28.58					■	■			■	■		■	■
1 3/8	1.375"	34.93					■		■		■	■	■	■	

● mjuk (R220)

■ halvhård/hård (R250/R290)

Observera: Hårdhetstolerans enligt godkända standarder enligt tabell (s.o.). Rör med mjuk hållfasthet måste alltid kalibreras före bearbetning. Det är installatörens (kylteknikerns) ansvar att se till att det valda röret är kompatibelt med >B< MaxiPro och att systemets driftstryckkrav uppfylls.



13.0 >B< MaxiPro montering

>B< MaxiPro kan endast bearbetas av utbildade och certifierade (>B<MaxiPro Training) yrkeshantverkare.

Alla system måste installeras i enlighet med lagkraven och de allmänt godkända reglerna för kylanläggningsindustrin i enlighet med de lokala föreskrifterna mot olyckor.

Viktigt: Innan bearbetning måste det kontrolleras om röret och beslaget är dimensionellt lämpliga, metriska rör är inte lämpliga!

Fittings och rör måste vara rena och fria från föroreningar, O-ringen får inte skadas.

Pressanslutningar ska uteslutande utföras på rör som inte är under mekanisk spänning.

Kopparrörens kompatibilitet: Se kompatibilitetslista, stycke 12.10

Maximalt drifttryck: 48 bar (4800 kPa)

Drifttemperaturer: -40°C till 121°C

Kompatibla köldmedier: R-1234yf**, R-1234ze**, R-125, R-134a, R-290**, R-32**, R-404A, R-407A, R-407C, R-407F, R-407H, R-410A, R-417A, R-421A, R-422B, R-422D, R-427A, R-438A, R-444A**, R-447A**, R-447B**, R-448A, R-449A, R-450A, R-452A, R-452B**, R-452C, R-454A**, R-454B**, R-454C**, R-457A**, R-459A**, R-507A, R-513A, R-513B, R-600a**, R-718 och HYCOOL 20.

****Vid användande av köldmedier klassificerade enligt följande: A2/A2L (brandfarliga köldmedier) och A3 (mycket brandfarliga köldmedier) måste standarder, lokala och nationella föreskrifter följas.

Inte lämplig för R717 (ammoniak), R-723, R-764, R-744!

Kompatibla kyloljor: POE, PAO, PVE, AB och mineraloljor



1. Kapa kopparröret

Kopparrör bör företrädesvis skäras i rät vinkel med en rörskärare, alternativt med fintandad bygelsåg eller speciella elektriska rörsågar. Vinkelslip eller skärbrännare får inte användas för kapning!



2. Slipa bort och ta bort alla yttre vassa kanter

Rören bör sedan försiktigt grävas ur ut- och invändigt. Rör med "mjuk" hållfasthet måste dessutom alltid kalibreras ytterligare före bearbetning.



3. Använd ett gradverktyg för rörets insida

Använd ett gradverktyg för innerkanten.



4. Rengör rörets ände

Se till att röret på insidan och utsidan är rent och smutsfritt, använd vid behov en putsduk för rengöring.



5. Kontrollera om det förekommer fel

För djupa repor, kapa röret tills du kan använda en repfri yta.



6. Kontrollera stoppet på O-ringen

Kontrollera att kopplingen har rätt storlek för röret och att det finns en o-ring. En liten extra mängd Conex | Bänningar smörjmedel kan användas för att underlätta insättningen av röret.



7. Markera insättningsdjupet

Markera insättningsdjupet på röret med djupmätaren. På så sätt kan alla förskjutningar upptäckas innan de pressas.



8. Alternativ till djupmätning

Som ett alternativ till djupmätaren kan du markera insättningsdjupet genom att trycka in röret i beslaget och markera det när det stoppar.



9. Kontrollera markeringen

Kontrollera djupmarkeringen. Detta steg kan utelämnas om en djupmätare används.



10. För in röret helt i beslaget

Före pressning, se till att röret är helt inne i beslaget. Djupmarkeringen fungerar som referens.



11. Styr monteringen i pressklon

Montera pressklämman med lämpligt mått vinkelrätt mot beslagets sticka.



12. Tryck på beslaget med det godkända pressverktyget

Presscykeln startas genom att starta pressmaskinen och är klar när press-klämmorna är helt stängda. Säker pressning kan endast uppnås med helt komprimerade press-klämmor. **På presstället pressa inte flera gånger!!!**



13. Markera anslutningen

Markera hela anslutningen efter pressningsprocessen. Detta gör att anslutningen kan kontrolleras före testet och användningen.



Installationsvideo

Skanna QR-koden med din mobila slutenhet och titta på installationen steg för steg.

Observera: Endast ROTHENBERGER pressningsverktyg är lämpade för >B< MaxiPro Fittings.

Monteringsanvisning >B< MaxiPro Flareadapter

Skruvanslutningen måste utföras före pressningen. Om detta inte är möjligt måste rotationskrafter på pressanslutningen undvikas.

Rikta in Flareadaptern och motstycket i mitten och dra åt för hand (se fig. 1 för Flarekoppling med kopparfläns och fig. 2 för Flarekoppling i rostfritt stål med flänspackning i koppar).

Dra åt skruvanslutningen med en skruvnyckel och en vridmomentnyckel till det angivna åtdragningsmomentet enligt tabellen. Inga rörtänger får användas för att dra åt åtskruvningen. Det maximala åtdragningsmomentet får inte överskridas.

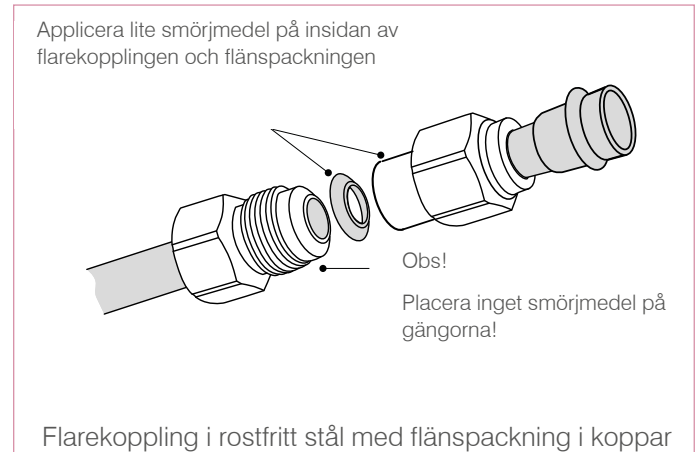
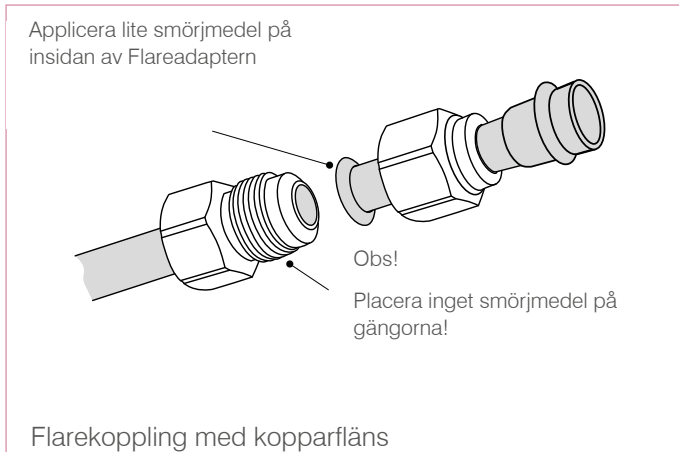

Obs! I stället för Conex | Bänningar tätningssring smörjmedel kan en kompatibel kylolja användas

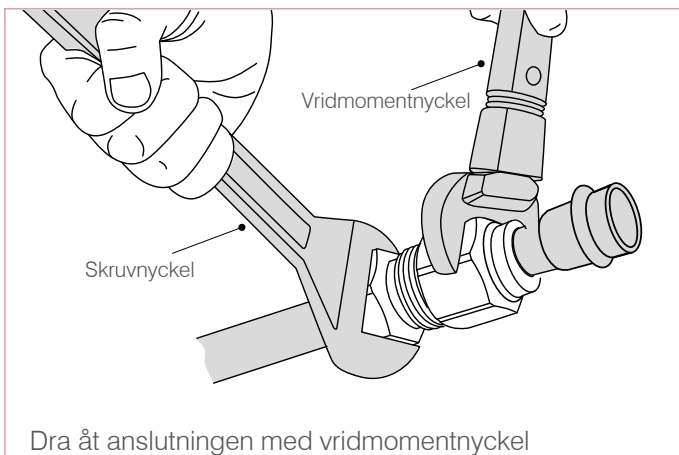

Åtdragningsmoment	
Dimension	Åtdragningsmoment Nm
1/4"	14-18
3/8"	33-42
1/2"	50-62
5/8"	63-77
3/4"	90-110
Överskrid inte maximalt åtdragningsmoment	

14.0 Vanliga frågor

1. Hur länge har Conex|Bänningar funnits?

Sedan 1909.

2. Var tillverkas Fittings?

Alla Fittings tillverkas i Europa.

3. Kan >B< MaxiPro bearbetas med alla kopparrör?

Ja. >B< MaxiPro är lämplig för mjuka, halvhårda och hårda kopparrör enligt EN 12735-1, EN 12735-2 och ASTM B280 i imperialistiska dimensioner. *se avsnitt 12.10.

4. Kan >B< MaxiPro också användas med aluminium, stål eller rostfritt stål?

Nej. >B< MaxiPro är uteslutande designad för användning med kopparrör.

5. Vad är garantin på >B< MaxiPro-kopplingar?

Vid professionell installation av en utbildad och certifierad >B< MaxiPro-installatör omfattas >B< MaxiPro av tio (10) års utökad garanti från första inköpsdatum. För fullständiga villkor, se avsnitt 18.0.

6. Vilken elastomer är O-ringen gjord av?

O-ringen är gjord av hydrerat akrylonitril-butadiengummi (HNBR).

7. Vad är den förväntade livslängden för O-ringen?

O-ringen tillverkas av Tysklands ledande tillverkare av O-ringar. Den förväntade livslängden för O-ringen när den används inom produktspecifikationerna för temperatur och tryck är minst 25 år.

8. Vad ska beaktas vid montering av Fittings?

Fittings kan också förvaras i servicebilar under vanliga förhållanden under förutsättning att de förblir i originalförpackningen och inte under längre tid utsätts för direkt solljus. Se avsnitt 10.0

9. Vilket köldmedium är kompatibelt med >B< MaxiPro?

>B< MaxiPro är kompatibelt med följande köldmedier: R-1234yf**, R-1234ze**, R-125, R-134a, R-290**, R-32**, R-404A, R-407A, R-407C, R-407F, R-407H, R-410A, R-417A, R-421A, R-422B, R-422D, R-427A, R-438A, R-444A**, R-447A**, R-447B**, R-448A, R-449A, R-450A, R-452A, R-452B**, R-452C, R-454A**, R-454B**, R-454C**, R-457A**, R-459A**, R-507A, R-513A, R-513B, R-600a**, R-718 och HYCOOL 20.

**Vid användande av köldmedier klassificerade enligt följande: A2/A2L (brandfarliga köldmedier) och A3

(mycket brandfarliga köldmedier) måste standarder, lokala och nationella föreskrifter följas.

Obs! >B< MaxiPro är inte lämpat för R-717, R-723, R-764, R-744. För mer information gå till www.conexbanninger.com/bmaxipro

10. Vilket kyloljor är kompatibla med >B< MaxiPro?

>B< MaxiPro är lämpat för kombination med POE, PAO, PVE, AB och mineraloljor.

11. Kan >B< MaxiPro Fitting vid ett läckage hårdlödås i efterhand?

Nej. Vid läckage måste Fitting bytas ut. Lödning i efterhand är förbjuden eftersom brända partiklar från O-ringen kan komma in i kylcykeln.

12. Kan problem uppstå vid isbildning på Fitting?

Nej. Fitting testades omfattande i den utsträckningen utan problem.

13. Hur fungerar montering när den används i kustområden eller vid kontakt med speciella rengöringsmedel?

>B< MaxiPro testades med ett saltspraytest enligt ASTM G85 och visade sig vara bra. Liksom med alla kopparrörsinstallationer ska komponenterna inte utsättas för ammoniak.

14. Hur vet man när verktyget behöver servas?

Verktygen ROTHENBERGER ROMAX® Compact TT och 4000 bör servas efter det som inträffar först av 40 000 cykler eller 2 år. Lysdioderna på verktygen blinkar efter 40 000 cykler.

15. Måste >B< MaxiPro pressklämmor underhållas?

Pressklämmorna bör underhållas på samma gång som maskinen för att förhindra och förebygga skador

16. Kan >B< MaxiPro pressklämmor också användas med pressmaskiner från andra tillverkare?

ENDAST ROTHENBERGER pressmaskiner och klämmor är godkända för användning med >B< MaxiPro.

17. Vilka godkännanden har >B< MaxiPro?

- UL 207 certifikat nr SA44668, UL godkänd för standard- och kommersiella
- UL 109 - 7 Dragprov
- UL 109 - 8 Vibrationstest
- UL 1963 - 79 Testning av tätningar i kylkretsar
- ISO 5149-2, EN 378-2
- EN 14276-2 Trycktest
- EN 16084 Täthetstestning
- ISO 14903, EN 16084 Täthetstestning
- ISO 14903, EN 16084 Temperatur, tryckförändring och vibrationstest
- ISO 14903, EN 16084 Frost-/daggtest
- ASTM G85 Saltspraytest

18. Vilken rördiameter är godkänd vid anslutning till >B<MaxiPro?

>B< MaxiPro är ett pressmonteringssystem för säkra röranslutningar i dimensioner enligt DIN EN 12735-1, EN 12735-2 eller ASTM B280 i mjuka, halv-hårda och hårda hållfasthetstillstånd. (kopparrörs kompatibilitetstabell, se avsnitt 12.10).

19. Kan o-ringen kompensera för ojämnheter i röret?

Ja. Tätningen kan kompensera för mindre brister. Djupare repor, spår och ovalitet på röret bör emellertid undvikas.

20. De tillåtna drifttemperaturerna anges med -40 - 121 °C. Vad händer om dessa gränser inte uppmärksammas?

>B< MaxiPro är konstruerad för permanent drifttemperatur som anges. Tillfälligt högre temperaturer upp till maximalt 140 °C har ingen signifikant negativ inverkan på tätningens livslängd. Att använda den utanför de angivna värdena kan leda till långvariga läckor och är därför oacceptabelt.

21. Hur ren är insidesytan på >B< MaxiPro Fittings?

>B< MaxiPro Fittings uppfyller kraven i tillhörande standard för kopparrör EN 12735-1, EN 12735-2 och ASTM-B280. Stäng den återförslutningsbara påsen efter att ha tagit bort en Fitting för att undvika föroreningar.

22. Hur uppträder Fitting under vibrationsbelastning?

Enligt de allmänt erkända reglerna för kylteknik måste köldmedelsrörledningar alltid läggas vibrationsfria. >B< MaxiPro Fittings har testats omfattande och har klarat följande test:

- ISO 14903 Temperaturförändring och vibrationstest
- UL 109 Vibrationstest
- UL 207 Shock utmattningsprov

23. Kan O-ringen skadas av att syra utvecklas i den kalla installationen?

Bra installationsmetoder, kväverening under hårdlödning (krävs inte för >B< MaxiPro-anslutningar), grundlig evakuering och korrekt installation och användning av filtertorkare med avancerade och effektiva molekylsiktmedel, förhindrar många systemfel, inklusive syraupbyggnad i systemet. Valet av lämpliga torkmedel beror på: Vattenkapacitet, köldmedier och smörjmedelskompatibilitet, syrakapacitet och hållfasthet.

24. För pressade, små Fitting kan det vara möjligt att en liten rotationsrörelse är möjlig vid anslutningen. Kan detta påverka anslutningens säkerhet?

Nej. En viss rotationsrörelse är helt acceptabel. Anslutningen kommer inte att läcka eller misslyckas.

25. Är >B< MaxiPro lämplig för medicinska gaser?

Nej, >B< MaxiPro är inte avsett för detta ändamål.

26. Kan en Fitting pressas in flera gånger?

Nej. >B< MaxiPro Fittings kan bara pressas en gång.

27. Kan >B< MaxiPro användas för dricksvattensystem?

Nej. >B< MaxiPro kan inte användas för dricksvattensystem.

28. Kan >B< MaxiPro användas för uppvärmnings- och varmvattenanläggningar?

Nej. >B< MaxiPro kan endast användas för användning i kyltekniska anläggningar och värmepumpar.

29. Hur kan jag lösa problem när jag evakuerar rörledningen?

Se kapitel 12.9.

30. Jag har problem med att uppnå en tätning på en Flareanslutning, vad ska jag göra?

Om Flareanslutningen inte uppnår någon tätning, applicera en liten droppe Conex | Bänningar smörjmedel på tätningssytan.

15.0 Pressverktyg och backar

Conex Bänningar rekommenderar ROTHENBERGER pressverktyg. Endast ROTHENBERGER-backar är godkända för användning med >B< MaxiPro-kopplingar.

15.1 ROTHENBERGER ROMAX® Compact TT - Användningsstorlekar: 1/4" till 1-1/8" >B< MaxiPro Fittings



- Automatisk avstängning efter pressningsprocessen
- Den gula nödknappen används för att avlasta hydrauliken
- Gynnsamt underhållsintervall på 40 000 pressningar
- Tryckhuvudet kan roteras med 270° för placering även i trånga utrymmen
- Li-ion-teknik

Använd endast Rothenberger pressklämmor och maskiner som är godkända för pressning >B<MaxiPro.

>B< MaxiPro pressklämmor är tydligt markerade med en rosa typskylt med >B< MaxiPro logotypen och måttet.

Kontrollera att pressklämmorna är hela och rena före användning; presskonturen måste vara fri från smuts, flis eller liknande.

Tabell över kompatibilitet för 19 kN pressverktyg och backar

Conex Bänningar rekommenderar ROTHENBERGER 19 kN pressverktyg i kombination med >B< MaxiPro-backar.

Endast ROTHENBERGER 19 kN pressbackar är godkända för användning med >B< MaxiPro-kopplingar enligt tabell 1 och 2.

Andra 19 kN pressverktyg med kompatibelt pressbackgränssnitt kan användas i kombination med ROTHENBERGER >B< MaxiPro-backar. Se tabell 3 och 4 för rekommenderade och andra kompatibla pressverktyg.

Alla verktyg och backar måste underhållas och servas enligt tillverkarens rekommendationer.

Tekniska data

Batterispänning – 18 V

Batterikapacitet – 2.0 Ah / 4.0 Ah

Nominell upptagningseffekt – 281 W

Presskraft – 19 kN

Presstid ca. 3 s (nominellt breddberoende)

Mått (L x W x H) – 336 x 143 x 76 mm

Vikt (utan batteri) – 2.1 kg

Arbetsområde/mått 1/4" – 1 1/8"

Ljudtrycksnivå – 85 dB(A)

Batteri-laddningscykel – 80 minuter

Presscykler per batteriladdning – ca. 140

- Kompakt, lätt design, enhandsanvändning
- CFT-teknik för konstant presskraft 19 kN
- Säkringsspak för att låsa pressklämman
- LED-driftindikator indikerar laddningsstatus och underhållsstatus

Tabell 1

Godkända >B< MaxiPro 19 kN pressbackar		
Storlek	Tillverkare	Seriernr
1/4"	ROTHENBERGER	No. 1000001749
3/8"	ROTHENBERGER	No. 1000001750
1/2"	ROTHENBERGER	No. 1000001751
5/8"	ROTHENBERGER	No. 1000001752
3/4"	ROTHENBERGER	No. 1000001753
7/8"	ROTHENBERGER	No. 1000001754
1"	ROTHENBERGER	No. 1000001755
1 1/8"	ROTHENBERGER	No. 1000001756

Tabell 2

Godkända >B< MaxiPro 19 kN backsatser		
Storlek	Tillverkare	Seriernr
1/4" - 1 1/8"	ROTHENBERGER	No. 1000001989

Tabell 3

Rekommenderade 19 kN pressverktyg		
Tillverkare	Modell	Kompatibel
ROTHENBERGER	ROMAX® Compact TT (Europe)	✓
ROTHENBERGER	ROMAX® Compact	✓
ROTHENBERGER	ROMAX® TT US (USA 24 kN)	✗

Tabell 4

Andra kompatibla 19 kN pressverktyg		
Tillverkare	Modell	Kompatibel
KLAUKE	MAP2L19	✓
KLAUKE	MAP219	✓
HILTI	NPR019	✓

15.2 ROTHENBERGER ROMAX® 4000 - Användningsstorlekar: 1/4" till 1 3/8" >B< MaxiPro Fittings



Specifikationer ROTHENBERGER ROMAX 4000
Batterispänning – 18.0 V
Batterikapacitet – 2.0 Ah / 4.0 Ah
Nominell effektförbrukning – 540 W
Max kolvkraft – 32 kN
Presstid – 5 sek (nominell)
Mått (L×B×H) – 450 × 125 × 79 mm
Vikt (utan batteri) – 2,9 kg
Arbetsområde kopparsystem 1/4" – 4"
Typiska ljudnivå A-klass – 85 dB(A)
Batteriets laddningstid (90 % fullt) – ca 40/80 min
Ungefärligt antal pressningar per fulladdning – 240

Obs! Använd hörsel- och ögonskydd vid arbete med verktyget.

- Applikationsstorlekar: 1/4" till 1 3/8" >B< MaxiPro-kopplingar
- Låg vikt och balanserad viktfördelning garanterar handhavande under lång tid utan trötthetssymptom.
- Constant Force-teknik (CFT®) för konstant axeltryckkraft på 32 kN.
- Enkel och säker hantering, håll startknappen intryckt – verktyget stannar automatiskt när presscykeln är avslutad och kolven dras in.
- Presscykel under 5 sekunder
- Gul nödstoppsknapp stoppar presscykeln omedelbart och drar in kolven.
- Säkerhetslås garanterar att backarna inte kan lossna under hantering.
- Pressbackfixturen kan roteras 360° för enkel hantering i trånga utrymmen.
- Utökat serviceintervall på 40 000 cykler.
- Serviceräknaren registrerar antalet pressningar. Efter 40 000 pressningar blinkar de vita lysdioderna som lyser upp arbetsområdet i slutet av varje presscykel för att visa att det är dags för service. Det går fortfarande att använda verktyget, men det bör servas vid första bästa tillfälle.
- Litiumjonbatteri med laddningsindikator.
- Kraftigt, långlivat batteri 18 V/4,0 Ah eller 2,0 Ah med laddningsindikator. Upp till 240 pressningar med 4,0 Ah batteri.

Tabell över kompatibilitet för 32 kN pressverktyg och backar

Tabell över kompatibilitet för 32 kN pressverktyg och backar. Conex Bänningar rekommenderar ROTHENBERGER 32 kN pressverktyg i kombination med >B< MaxiPro-backar.

Endast ROTHENBERGER 32 kN pressbackar är godkända för användning med >B< MaxiPro-kopplingar enligt tabell 1 och 2.

Andra 32 kN pressverktyg med kompatibelt pressbackgränssnitt kan användas i kombination med ROTHENBERGER >B< MaxiPro-backar. Se tabell 3 och 4 för rekommenderade och andra kompatibla pressverktyg. Alla verktyg och backar måste underhållas och servas enligt tillverkarens rekommendationer.

Tabell 1

Godkända >B< MaxiPro 32 kN pressbackar		
Storlek	Tillverkare	Seriernr
1/4"	ROTHENBERGER	No. 1000001889
3/8"	ROTHENBERGER	No. 1000001890
1/2"	ROTHENBERGER	No. 1000001891
5/8"	ROTHENBERGER	No. 1000001892
3/4"	ROTHENBERGER	No. 1000001893
7/8"	ROTHENBERGER	No. 1000001894
1"	ROTHENBERGER	No. 1000001895
1 1/8"	ROTHENBERGER	No. 1000001896
1 3/8"	ROTHENBERGER	No. 1000002943

Tabell 2

Godkända >B< MaxiPro 32 kN backsatser		
Storlek	Tillverkare	Seriernr
1/4" - 1 1/8"	ROTHENBERGER 8er Pressbacken-Set	No. 1000002207
1/4" - 7/8" & 1 1/8"	ROTHENBERGER 7er Pressbacken-Set(ohne 1")	No. 1000002206

Tabell 3

Rekommenderade 32 kN pressverktyg		
Tillverkare	Modell	Kompatibel
ROTHENBERGER	ROMAX® 3000	✓
ROTHENBERGER	ROMAX® 3000 AC	✓
ROTHENBERGER	ROMAX® 4000	✓
ROTHENBERGER	ROMAX® AC ECO	✓

Tabell 4

Andra kompatibla 32 kN pressverktyg		
Tillverkare	Modell	Kompatibel
HILTI	NPR 032 IE-A22	✓
KLAUKE	UAP2	✓
KLAUKE	UAP3L	✓
KLAUKE	UAP332	✓
REMS	Power-Press	✓
REMS	Akku-Press	✓
RIDGID	RP 320	✓
RIDGID	RP 330	✓
RIDGID	RP 340	✓
VIRAX	Viper P25+	✓
VIRAX	Viper P30+	✓

15.3 ROTHENBERGER kundservice

ROTHENBERGER är stolt över att ha en design i absoluta framkanten och en ledande servicesupport för eftermarknaden. Du som äger ett ROTHENBERGER-verktyg har ROTHENBERGER:s åtagande att serva dig. ROTHENBERGER vill hjälpa dig att se efter ditt verktyg så att du inte riskerar ditt goda anseende. Se till att ditt pressverktyg endast inspekteras och servas av ett kvalificerat ROTHENBERGER servicecenter. Se förteckningen i ROTHENBERGER-katalogen eller online för att hitta ditt lokala ROTHENBERGER servicecenter. Där kan du också hitta tillbehör och utbytesdelar.

15.4 ROTHENBERGER garantiomfattning

- Verktyg och backar minst 12 månaders* garanti mot material- och tillverkningsfel.
- Batteri och batteriladdare minst 12 månaders* garanti mot material- och tillverkningsfel.
- Backarna bör servas samtidigt som verktyget, då de kontrolleras med avseende på skador, fel och allmänt slitage som kan påverka pressningens kvalitet eller säkerhet.
- En presscykelräknare ingår som en del i din årliga service och rapportering av verktyg och backar.
- Garantin upphör att gälla om en serienummeretikett är skadad.
- Garantin omfattar inte skador som orsakats av felaktig användning av utrustningen.

För verktygets garantiperiod och ytterligare information ber vi dig kontakta din lokala ROTHENBERGER försäljningsorganisation.

* Specialavtal med de olika försäljningsorganisationerna kan utsträcka garantitiden på 12 månader.

16.0 Förkortningar

AB olja	Alkylbensenolja
ASTM-B280-13	US-standard för kopparrör för Kyl- och luftkonditionering
CFT	Constant Force Technologie
CDA	Copper Development Association
EN 378-2:2008 + A2:2012	Kylsystem och värmepumpar; säkerhets- och miljökrav – del 2: Design, tillverkning, testning, märkning och dokumentation
EN 12735-1:2016	Koppar- och kopparlegeringar; sömlösa runda rör tillverkade av koppar för Kyl- och luftkonditionering –del 1: Rör för rörsystem
EN 12735-2:2016	Koppar- och kopparlegeringar; sömlösa runda rör tillverkade av koppar för kyl och luftkonditionering –del 2: Rör för apparat
EN 14276-2:2007 + A1:2011	Tryckenheter för kylsystem och värmepumpar – del 2: Rörledning – Allmänna krav
HNBR	Hydrerat akrylnitril-butadiengummi
ISO 5149-2:2014	Internationell standard för kylsystem och värmepumpar -- Säkerhets- och miljökrav -- del 2: Design, konstruktion, testning, märkning och dokumentation.
ISO 9001	Kvalitetsstyrningssystem - Krav
ISO 14903:2012	Kylsystem och värmepumpar - kvalificering av täthet för komponenter och anslutningar
LED	Light Emitting Diode (ljusgivande diod)
PAO olja	Polyalfaolefinolja
POE olja	Polyolesterolja
PVE olja	Polyvinyleterolja
SMS	Short Message Service
UL 207	Köldmediekomponenter och tillbehör
UL 1963 - 79	Testning av tätningar i kylkretsar
UL 109 - 7	Fittings, dragprov
UL 109 - 8	Fittings, vibrationstest
UNS	Unified Numbering System (enhetligt numreringsystem)

17.0 >B< MaxiPro leveransprogram

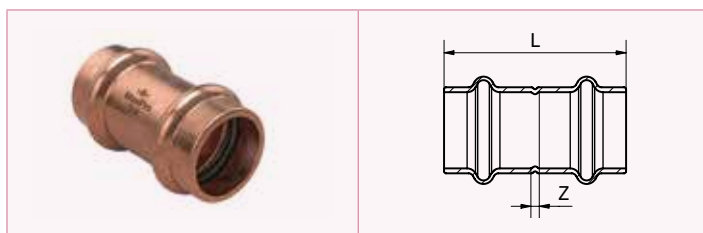
MPA5270
Muff

Artikelnummer	Dimension	L	Z
MPA5270 0020001	1/4"	39.0	3.0
MPA5270 0030001	3/8"	38.0	3.0
MPA5270 0040001	1/2"	40.0	5.0
MPA5270 0050001	5/8"	45.0	3.0
MPA5270 0060001	3/4"	45.5	1.5
MPA5270 0070001	7/8"	56.5	8.5
MPA5270 0080001	1"	49.0	2.0
MPA5270 0090001	1 1/8"	57.0	6.0
MPA5270 0110001	1 3/8"	71.0	17.0

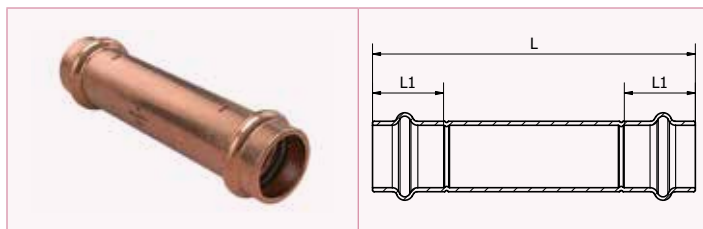
MPA5270
Lång muff

Artikelnummer	Dimension	L	L1
MPA5270L0020001	1/4"	90.0	18.0
MPA5270L0030001	3/8"	90.0	18.0
MPA5270L0040001	1/2"	91.0	17.5
MPA5270L0050001	5/8"	101.0	21.0
MPA5270L0060001	3/4"	101.0	22.0
MPA5270L0070001	7/8"	106.0	24.0
MPA5270L0080001	1"	105.0	23.5
MPA5270L0090001	1 1/8"	106.0	25.5

MPA5275 Reparationsmuff

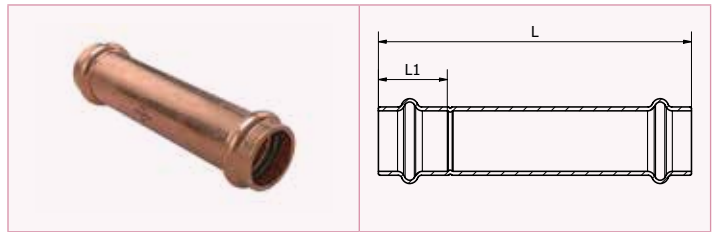

Artikelnummer	Dimension	L	L1
MPA5275L0020001	1/4"	91.0	18.0
MPA5275L0030001	3/8"	90.0	18.0
MPA5275L0040001	1/2"	91.0	17.5
MPA5275L0050001	5/8"	101.0	21.0
MPA5275L0060001	3/4"	101.0	22.0
MPA5275L0070001	7/8"	105.0	24.0
MPA5275L0080001	1"	105.0	23.5
MPA5275L0090001	1 1/8"	106.0	25.5

MPA5243 Reduceringsstycke

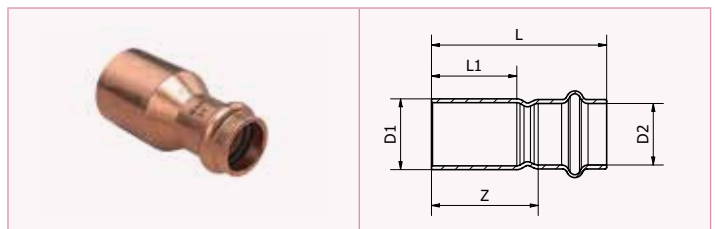

Artikelnummer	Dimension	L	L1 Min	Z	D1	D2
MPA5243 0030201	3/8" x 1/4"	44.0	21.0	26.0	3/8"	1/4"
MPA5243 0040301	1/2" x 3/8"	45.0	20.5	27.0	1/2"	3/8"
MPA5243 0050301	5/8" x 3/8"	47.5	24.0	29.5	5/8"	3/8"
MPA5243 0050401	5/8" x 1/2"	46.0	24.0	28.5	5/8"	1/2"
MPA5243 0060401	3/4" x 1/2"	53.0	25.0	35.5	3/4"	1/2"
MPA5243 0060501	3/4" x 5/8"	53.5	25.0	32.5	3/4"	5/8"
MPA5243 0070401	7/8" x 1/2"	54.0	27.0	36.5	7/8"	1/2"
MPA5243 0070501	7/8" x 5/8"	54.5	27.0	33.5	7/8"	5/8"
MPA5243 0070601	7/8" x 3/4"	53.0	27.0	31.0	7/8"	3/4"
MPA5243 0090401	1 1/8" x 1/2"	61.0	28.5	43.5	1 1/8"	1/2"
MPA5243 0090501	1 1/8" x 5/8"	63.5	28.5	42.5	1 1/8"	5/8"
MPA5243 0090601	1 1/8" x 3/4"	60.0	28.5	38.0	1 1/8"	3/4"
MPA5243 0090701	1 1/8" x 7/8"	59.5	28.5	35.5	1 1/8"	7/8"
MPA5243 0110801	1 3/8" x 1"	66.0	30.0	39.0	1 3/8"	1"
MPA5243 0110901	1 3/8" x 1 1/8"	68.0	30.0	41.0	1 3/8"	1 1/8"

Obs! Alla ovanstående mått är i mm om inget annat anges.

MPA5240 Reduceringsmuff

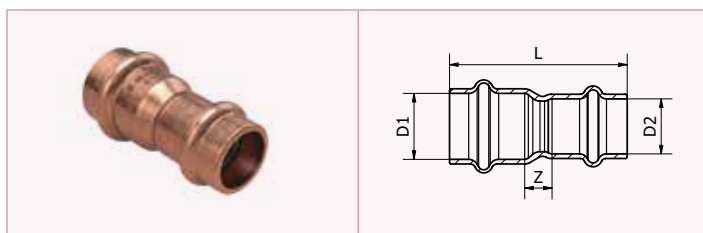

Artikelnummer	Dimension	L	Z	D1	D2
MPA5240 0030201	3/8" x 1/4"	42.0	6.0	3/8"	1/4"
MPA5240 0040201	1/2" x 1/4"	44.0	8.5	1/2"	1/4"
MPA5240 0040301	1/2" x 3/8"	42.5	7.0	1/2"	3/8"
MPA5240 0050201	5/8" x 1/4"	52.0	13.0	5/8"	1/4"
MPA5240 0050301	5/8" x 3/8"	47.5	8.5	5/8"	3/8"
MPA5240 0050401	5/8" x 1/2"	45.5	7.0	5/8"	1/2"
MPA5240 0060301	3/4" x 3/8"	51.0	11.0	3/4"	3/8"
MPA5240 0060401	3/4" x 1/2"	46.0	6.5	3/4"	1/2"
MPA5240 0060501	3/4" x 5/8"	52.5	9.5	3/4"	5/8"
MPA5240 0070401	7/8" x 1/2"	52.5	11.0	7/8"	1/2"
MPA5240 0070501	7/8" x 5/8"	52.5	7.5	7/8"	5/8"
MPA5240 0070601	7/8" x 3/4"	52.5	6.5	7/8"	3/4"
MPA5240 0080601	1" x 3/4"	55.0	9.5	1"	3/4"
MPA5240 0090501	1 1/8" x 5/8"	55.0	8.5	1 1/8"	5/8"
MPA5240 0090601	1 1/8" x 3/4"	57.5	10.0	1 1/8"	3/4"
MPA5240 0090701	1 1/8" x 7/8"	58.0	8.5	1 1/8"	7/8"
MPA5240 0090801	1 1/8" x 1"	56.0	7.0	1 1/8"	1"
MPA5240 0110701	1 3/8" x 7/8"	68.0	16.0	1 3/8"	7/8"
MPA5240 0110801	1 3/8" x 1"	66.0	15.0	1 3/8"	1"
MPA5240 0110901	1 3/8" x 1 1/8"	66.0	12.5	1 3/8"	1 1/8"

MPA5240 Lång reduceringsmuff

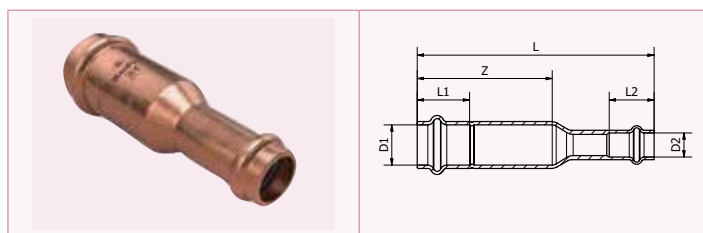

Artikelnummer	Dimension	D1	D2	L	L1	L2	Z
MPA5240L0030201	3/8" x 1/4"	3/8"	1/4"	94.5	18.0	18.0	58.0
MPA5240L0050301	5/8" x 3/8"	5/8"	3/8"	95.0	21.0	18.0	55.5
MPA5240L0050401	5/8" x 1/2"	5/8"	1/2"	95.0	21.0	17.5	55.5
MPA5240L0080501	1" x 5/8"	1"	5/8"	100.0	23.5	21.0	53.0

Obs! Alla ovanstående mått är i mm om inget annat anges.

MPA5001 Böj invändigt utvändigt 90°

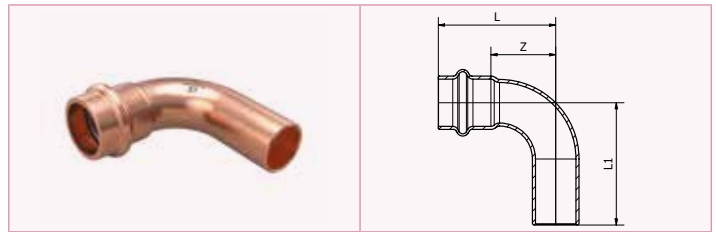

Artikelnummer	Dimension	L	L1	Z
MPA5001 0030001	3/8"	33.0	34.5	15.0
MPA5001 0040001	1/2"	31.5	34.5	14.0
MPA5001 0050001	5/8"	39.0	45.0	18.0
MPA5001 0060001	3/4"	42.5	48.0	20.5
MPA5001 0070001	7/8"	50.0	53.0	26.0
MPA5001 0080001	1"	54.0	56.0	31.0
MPA5001 0090001	1 1/8"	57.0	61.5	31.5
MPA5001 0090001	1 1/8"	57.0	61.5	31.5
MPA5001 0110001	1 3/8"	69.0	75.0	42.0

MPA5002 Böj 90°

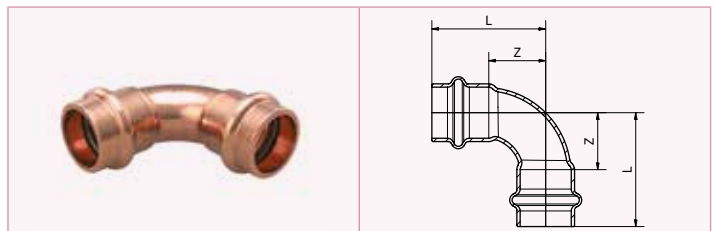

Artikelnummer	Dimension	L	Z
MPA5002 0020001	1/4"	32.5	14.5
MPA5002 0030001	3/8"	33.0	15.0
MPA5002 0040001	1/2"	31.5	14.0
MPA5002 0050001	5/8"	39.0	18.0
MPA5002 0060001	3/4"	42.5	20.5
MPA5002 0070001	7/8"	50.0	26.0
MPA5002 0080001	1"	53.0	29.5
MPA5002 0090001	1 1/8"	57.0	31.5
MPA5002 0110001	1 3/8"	69.0	42.0

Obs! Alla ovanstående mått är i mm om inget annat anges.

MPA5041 Böj 45°

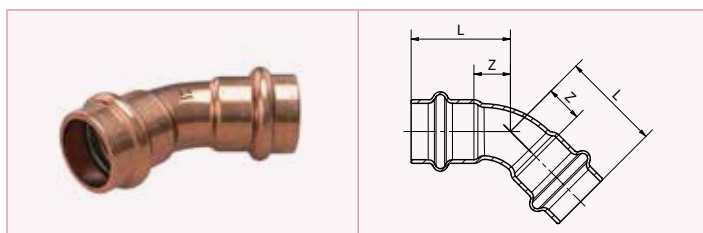

Artikelnummer	Dimension	L	Z
MPA5041 0020001	1/4"	23.5	5.5
MPA5041 0030001	3/8"	26.0	8.0
MPA5041 0040001	1/2"	24.0	6.5
MPA5041 0050001	5/8"	28.0	7.0
MPA5041 0060001	3/4"	31.5	9.5
MPA5041 0070001	7/8"	34.0	10.0
MPA5041 0080001	1"	35.5	12.0
MPA5041 0090001	1 1/8"	39.5	14.0
MPA5041 0110001	1 3/8"	45.0	18.0

MPA5T T-rör

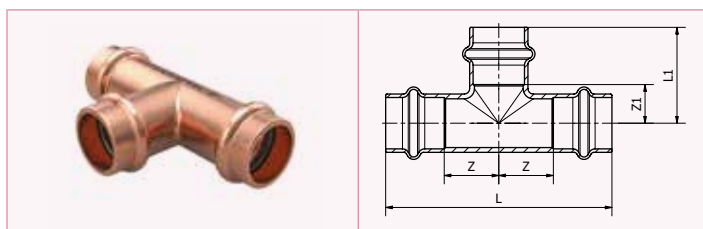

Artikelnummer	Dimension	L	Z	L1	Z1
MPA5T 002020201	1/4"	54.0	9.0	27.0	9.0
MPA5T 003030301	3/8"	63.0	13.5	31.0	13.0
MPA5T 004040401	1/2"	66.0	15.5	28.0	10.5
MPA5T 005050501	5/8"	76.0	17.0	32.0	11.0
MPA5T 006060601	3/4"	84.0	20.0	36.0	14.0
MPA5T 007070701	7/8"	89.0	20.5	38.5	14.5
MPA5T 008080801	1"	92.0	22.5	40.0	16.5
MPA5T 009090901	1 1/8"	95.0	22.0	43.0	17.5
MPA5T 011111101	1 3/8"	98.0	22.0	49.0	22.0

Obs! Alla ovanstående mått är i mm om inget annat anges.

MPA5301 Ändhatt

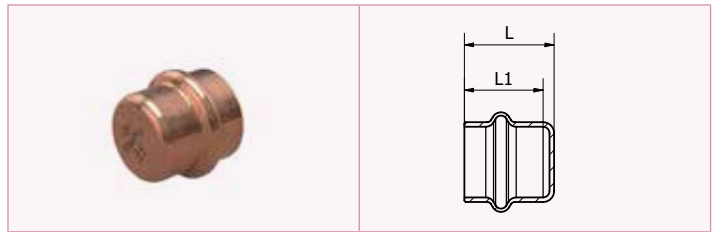

Artikelnummer	Dimension	L	L1
MPA5301 0020001	1/4"	19.5	18.0
MPA5301 0030001	3/8"	19.5	18.0
MPA5301 0040001	1/2"	19.0	17.5
MPA5301 0050001	5/8"	22.5	21.0
MPA5301 0060001	3/4"	23.5	22.0
MPA5301 0070001	7/8"	26.0	24.0
MPA5301 0080001	1"	25.5	23.5
MPA5301 0090001	1 1/8"	27.5	25.5
MPA5301 0110001	1 3/8"	30.0	27.0

MPA5285G Flarekoppling med kopparfläns och mässingmutter

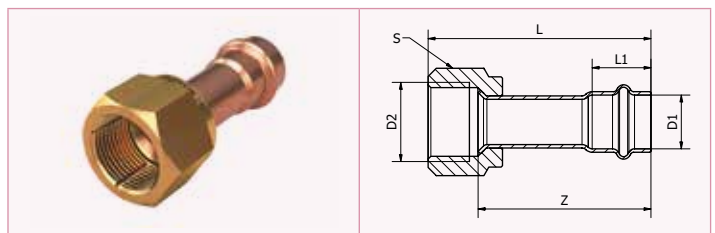

Artikelnummer	Dimension	D1	D2	L	L1	Z	S
MPA5285G0020201	1/4"	1/4"	1/4"	54.0	18.0	46.0	17.0
MPA5285G0030301	3/8"	3/8"	3/8"	61.0	18.0	50.0	22.0
MPA5285G0040401	1/2"	1/2"	1/2"	63.5	17.5	51.5	24.0
MPA5285G0050501	5/8"	5/8"	5/8"	74.0	21.0	58.0	27.0
MPA5285G0060601	3/4"	3/4"	3/4"	81.5	22.0	63.5	34.0

MPA5286G Flarekoppling med kon i rostfritt stål, mutter i mässing och flänspacking i koppar

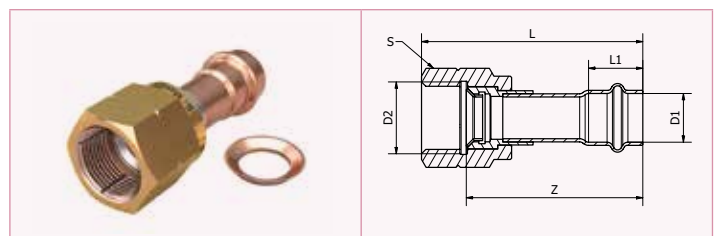

Artikelnummer	Dimension	D1	D2	L	L1	Z	S
MPA5286G0020201	1/4"	1/4"	1/4"	64.0	18.0	55.5	17.0
MPA5286G0030301	3/8"	3/8"	3/8"	55.0	18.0	44.5	22.0
MPA5286G0040401	1/2"	1/2"	1/2"	64.5	17.5	52.5	24.0
MPA5286G0050501	5/8"	5/8"	5/8"	79.0	21.0	63.0	27.0
MPA5286G0060601	3/4"	3/4"	3/4"	85.0	22.0	67.0	34.0

Obs! Alla ovanstående mått är i mm om inget annat anges.

MPA5289G

Flarekoppling med kon i rostfritt stål, mutter i rostfritt stål och flänspackning i koppar

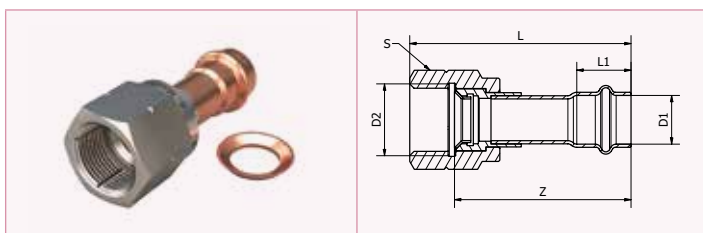

Artikelnummer	Dimension	D1	D2	L	L1	Z	S
MPA5289G0020201	1/4"	1/4"	1/4"	64.0	18.0	55.5	17.0
MPA5289G0030301	3/8"	3/8"	3/8"	55.0	18.0	44.5	22.0
MPA5289G0040401	1/2"	1/2"	1/2"	64.5	17.5	52.5	24.0
MPA5289G0050501	5/8"	5/8"	5/8"	79.0	21.0	63.0	27.0
MPA5289G0060601	3/4"	3/4"	3/4"	85.0	22.0	67.0	34.0

MPA5287

Flänspackning i koppar



Artikelnummer	Dimension	L	A1
MPA5287 0020001	1/4"	3.0	45°
MPA5287 0030001	3/8"	3.5	45°
MPA5287 0040001	1/2"	4.5	45°
MPA5287 0050001	5/8"	4.5	45°
MPA5287 0060001	3/4"	6.5	45°

MPA5698

Oljefälla

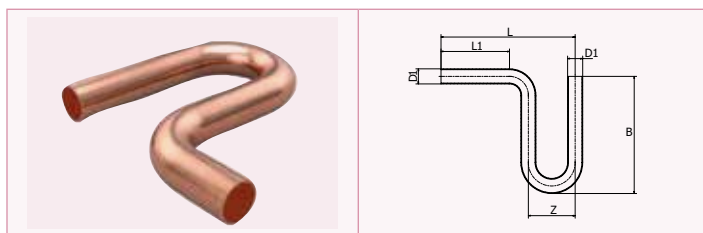

Artikelnummer	Dimension	D1	L	L1	B	Z
MPA5698 0050001	5/8"	5/8"	171.0	103.5	151.5	45.0
MPA5698 0060001	3/4"	3/4"	172.0	91.0	158.5	54.0
MPA5698 0070001	7/8"	7/8"	171.0	72.0	170.0	66.0
MPA5698 0090001	1.1/8"	1 1/8"	170.0	44.0	173.5	84.0

Obs! Alla ovanstående mått är i mm om inget annat anges.

MPA Djupmätare



Artikelnummer	Beskrivning
MPA DEPTH GAUGE	>B< MaxiPro Djupmätare och överstrykningspenna

MPABP Smörjmedel (100ml)



Artikelnummer	Mängd
MPABPSOIL100ML	100 ml

Obs! Alla ovanstående mått är i mm om inget annat anges.

18.0 Garanti

Vid professionell installation av en utbildad och certifierad >B< MaxiPro-installatör* samt användning och underhåll enligt installations- och underhållsanvisningarna i den tekniska broschyren för >B< MaxiPro garanterar Conex Universal Ltd. att >B< MaxiPro, så som levererad av Conex Universal Ltd., är fri från materialfel beroende på tillverkningsfel i tio (10) år från datum för första inköp av en slutanvändare. Denna garanti begränsas till reparation eller utbyte av felaktig(a) produkt(er) efter eget avgörande av Conex Universal Ltd. På begäran av Conex Universal Ltd. ska den påstått felaktiga produkten återsändas till vidstående adress**. Conex Universal Ltd. förbehåller sig rätten att inspektera och testa de påstådda felaktigheterna. Denna garanti utfärdad av Conex Universal Ltd. påverkar inte dina lagstadgade rättigheter.

Reservation för ändringar/friskrivning

Alla bilder, måttangivelser och all information i detta dokument är icke-bindande, och vi förbehåller oss rätten till alla slags ändringar utan att meddela det speciellt.

Vår tekniska rådgivning grundas på största möjliga erfarenhet och den aktuella kunskapsnivån. Trots det kan vi inte påta oss något ansvar.

19.0 Sammanfattning av tekniska data

Tekniska data	
Tillämpningar	Köldmedierör, värmepumpar enligt DIN EN 378
Anslutningstyper	Koppar på koppar
Godkända rör	Kopparrör enligt EN 12735-1, EN 12735-2 och ASTM-B280
Mått (tum)	1/4", 3/8", 1/2", 5/8", 3/4", 7/8", 1", 1 1/8"
Material	syrefri koppar Cu-DHP
O-ring	HNBR
Kompatibla kyloljor	POE, PAO, PVE, AB och mineraloljor
Max. driftryck	48 bar (4800 kPa)
Bristningstryck min. 3 x driftryck	> 144 bar (14400 kPa)
Täthet	Helium $\leq 7.5 \times 10^{-7}$ Pa.m ³ /s vid +20 °C, 10 bar
Vakuum	200 Mikron
Hållbar drifttemperatur	-40 °C - 121 °C
Kompatibla köldmedier	R-1234yf**, R-1234ze**, R-125, R-134a, R-290**, R-32**, R-404A, R-407A, R-407C, R-407F, R-407H, R-410A, R-417A, R-421A, R-422B, R-422D, R-427A, R-438A, R-444A**, R-447A**, R-447B**, R-448A, R-449A, R-450A, R-452A, R-452B**, R-452C, R-454A**, R-454B**, R-454C**, R-457A**, R-459A**, R-507A, R-513A, R-513B, R-600a**, R-718 och HYCOOL 20.

**Vid användande av köldmedier klassificerade enligt följande: A2/A2L (brandfarliga köldmedier) och A3 (mycket brandfarliga köldmedier) måste standarder, lokala och nationella föreskrifter följas.

Obs! >B< MaxiPro Fittings är INTE LÄMPLIGA för köldmedier R-717, R-723, R-764, R-744.

Kompatibilitetslista kopparrör

EN 12735-1 / EN 12735-2 - AS/ NZS 1571 - ASTM B280 - ASTM B88 - JIS H 3300															
Vägg tjocklek															
>B< MaxiPro Mått	Rörstorlek nominell bredd OD		0.025"	0.028" 22swg	0.030"	0.031" 0.032" 21swg	0.035" 0.036" 20swg	0.039" 0.040" 19swg	0.042"	0.045"	0.048" 18swg	0.049" 0.050"	0.055"	0.064" 0.065" 16swg	0.072" 15swg
	Tum	mm	0.64	0.71	0.76	0.80 0.81	0.89 0.90 0.91	1.00 1.02	1.07	1.14	1.22	1.24 1.25 1.27	1.40	1.63 1.65	1.83
1/4	0.250"	6.35	■ ●	● ●	● ●	● ●	● ●	● ●	● ●	● ●	■	● ●	■	■ ●	■
3/8	0.375"	9.53	■ ●	● ●	● ●	● ●	● ●	● ●	● ●	● ●	■	● ●	■	■ ●	■
1/2	0.500"	12.70	■ ●	● ●	● ●	● ●	● ●	● ●	● ●	● ●	■	● ●	■	■ ●	■
5/8	0.625"	15.88	■ ●	● ●	● ●	● ●	● ●	● ●	● ●	● ●	■	● ●	■	■ ●	■
3/4	0.750"	19.05	■ ●	● ●	● ●	● ●	● ●	● ●	● ●	● ●	■	● ●	■	■ ●	■
7/8	0.875"	22.23	■	■	■	■	■	■	■	■	■	■	■	■ ●	■
1	1.000"	25.40	■	■	■	■	■	■	■	■	■	■	■	■	■
1 1/8	1.125"	28.58	■	■	■	■	■	■	■	■	■	■	■	■	■
1 3/8	1.375"	34.93	■	■	■	■	■	■	■	■	■	■	■	■	■

● mjuk (R220)
 ■ halvhård/hård (R250/R290)

Observera: Hårhetstolerans enligt godkända standarder enligt tabell (s.o.). Rör med mjuk hållfasthet måste alltid kalibreras före bearbetning. Det är installatörens (kylteknikerns) ansvar att se till att det valda röret är kompatibelt med >B< MaxiPro och att systemets driftstryckkrav uppfylls.

Kompatibla köldmedier

Köldmedier	GWP*	Säkerhetsområde	Kompatibel
R-125	3500	A1	✓
R-134a	1430	A1	✓
R-404A	3922	A1	✓
R-407A	2107	A1	✓
R-407C	1774	A1	✓
R-407F	1825	A1	✓
R-407H	1495	A1	✓
R-410A	2088	A1	✓
R-417A	2346	A1	✓
R-421A	2631	A1	✓
R-422B	2526	A1	✓
R-422D	2729	A1	✓
R-427A	2138	A1	✓
R-438A	2264	A1	✓
R-448A	1386	A1	✓
R-449A	1397	A1	✓
R-450A	601	A1	✓
R-452A	2140	A1	✓
R-452C	2220	A1	✓
R-507A	3985	A1	✓
R-513A	631	A1	✓
R-513B	596	A1	✓
R-718	0	A1	✓

Köldmedier	GWP*	Säkerhetsområde	Kompatibel
R1234yf	4	A2L**	✓
R1234ze	7	A2L**	✓
R-32	675	A2L**	✓
R-444A	92	A2L**	✓
R-447A	582	A2L**	✓
R-447B	740	A2L**	✓
R-452B	698	A2L**	✓
R-454A	239	A2L**	✓
R-454B	466	A2L**	✓
R-454C	148	A2L**	✓
R-457A	139	A2L**	✓
R-459A	460	A2L**	✓
R-290	3	A3**	✓
R-600a	3	A3**	✓
Medium			Kompatibel
HYCOOL 20			✓

Obs! >B< MaxiPro Fittings är INTE LÄMPLIGA för köldmedier R-717, R-723, R-764, R-744.

GWP: Global warming potential [CO₂ = 1,0]

**Vid användande av köldmedier klassificerade enligt följande: A2/A2L (brandfarliga köldmedier) och A3 (mycket brandfarliga köldmedier) måste standarder, lokala och nationella föreskrifter följas.

Conex | Bänningar

Conex | Bänningar
>B< Press

Conex | Bänningar
>B< Press Gas

Conex | Bänningar
>B< Press Solar

Conex | Bänningar
>B< Press Carbon

Conex | Bänningar
>B< Press Inox

Conex | Bänningar
>B< Push

Conex | Bänningar
Valves

Conex | Bänningar
>B< ACR

K65

Conex | Bänningar
>B< MaxiPro

Conex | Bänningar
>B< Oyster

Conex | Bänningar
Serie 3000

Conex | Bänningar
Serie 4000

Conex | Bänningar
Serie 5000

Conex | Bänningar
Conex Compression

Conex | Bänningar
>B< Sonic

Conex | Bänningar
Serie 8000

Conex | Bänningar
OEM Solutions



IBP GmbH
Theodor-Heuss-Straße 18, 35440 Linden, Tyskland

Tel: +49 (0) 6403 / 77 85 – 488 | Fax: +49 (0) 6403 / 77 85 – 361 | E-post: CustomerServiceDE@ibpgroup.com | www.conexbanninger.com

Innehållet i denna publikation är endast för allmän information. Det är användarens ansvar att fastställa produktens lämplighet för det avsedda syftet och att kontakta vår tekniska avdelning om det krävs förtydligande. För teknisk utveckling förbehåller vi oss rätten att ändra specifikation, design och material utan föregående meddelande.

Conex|Bänningar produkter är godkända av många standardiseringsmyndigheter och certifieringsorgan. Detta är en illustration av hela utbudet av Conex Universal Ltd. IBP-varumärken som är registrerade i många länder.