

NORRO

®

NEO

Art.nr 310045, 310046, 310047, 310048,
310049, 310050

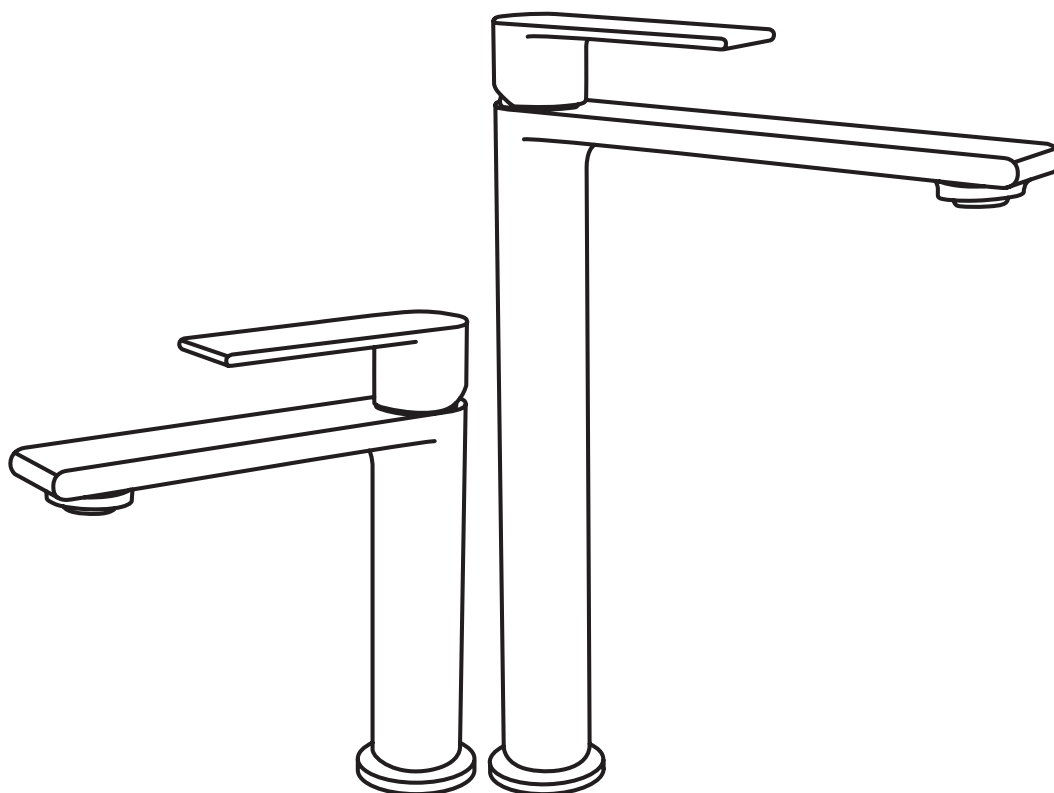

Tvättställsblandare
Servantbatteri
Basin mixer
Håndvaskbatteri
Pesuallashana



Accepterad
monteringsanvisning
2026:1

Monteringsanvisning
Installasjon
Asennusohjeet
Installation
Instruction manual

SE: Användning
NO: Bruk

EN: Use
FI: Käyttö

DK: Brug

Avsedd endast för installation inomhus i frostfria sanitära anläggningar med normal rumstemperatur.
Intended for indoor installation only in frost-free sanitary facilities at normal room temperature.
Kun beregnet til indendørs installation i frostfri sanitære anlæg med normal stuetemperatur.
Kun beregnet for innendørs installasjon i frostfrie sanitæranlegg med normal romtemperatur.
Tarkoitettu vain sisäasennuksiin sulassa tilassa normaalissa huonelämpötilassa.

SE: Installation
NO: Installation

EN: Installation
FI: Asennus

DK: Installation

Stäng av vattnet innan installation!

Installationen ska utföras enligt branschregler Säker Vatteninstallation. Vi rekommenderar att du anlitar ett auktoriserat VVS-företag.

Renspolning av rörledningar ska göras innan blandaren monteras. Noro ansvarar inte för funktionsstörningar som orsakas av främmande partiklar i blandaren.

Vid inkoppling av blandare som är utrustade med mjukt anslutningsrör tex PEX, ska anslutningsstället vara fast fixerat med rörklammer.

Turn of the water before installation!

We recommend entrusting the installation to an authorized plumbing company.

Flush the pipes before installing the mixer. Noro is not responsible for malfunctions caused by foreign particles in the mixer.

When connecting a mixer equipped with a flexible supply pipe, such as PEX, the connection point must be securely fixed with pipe clamps.

Sluk for vandet før installation!

Installationen skal udføres i henhold til branchens regler. Vi anbefaler, at du hyrer en autoriseret VVS-virksomhed.

Gennemskylning af rørledninger skal udføres, inden blandingsbatteriet monteres. Noro er ikke ansvarlig for funktionsfejl forårsaget af fremmede partikler i blandingsbatteriet.

Ved tilslutning af blandingsbatterier, der er udstyret med blødt tilslutningsrør fx PEX, skal tilslutningsstedet være fastgjort med rørklemmer.

Steng vannet før installasjon!

Installasjonen skal utføres i henhold til bransjens regler. Vi anbefaler at du benytter et autorisert VVS-firma.

Rensspyling av rørledninger skal gjøres før blanderen monteres. Noro er ikke ansvarlig for funksjonsproblemer som skyldes fremmede partikler i blanderen.

Ved tilkobling av blandere som er utstyrt med myk tilkoblingsrør, f.eks. PEX, skal tilkoblingspunktet være fast festet med rørklammer.

Sammuta vesi ennen asennusta!

Asennus on tehtävä voimassa olevien alan sääntöjen mukaisesti. Suosittelemme, että käytät valtuutettua LVI-yritystä.

Putkien huuhtelu on suoritettava ennen hanan asennusta. Noro ei ole vastuussa toimintahäiriöistä, jotka johtuvat hanan sisään päässeistä vieraita hiukkasista.

Kun liitetään hanat, joissa on pehmeä liitäntäputki, kuten PEX, liitäntäkohdan on oltava tukevasti kiinnitetty putkiklemmillä.

1

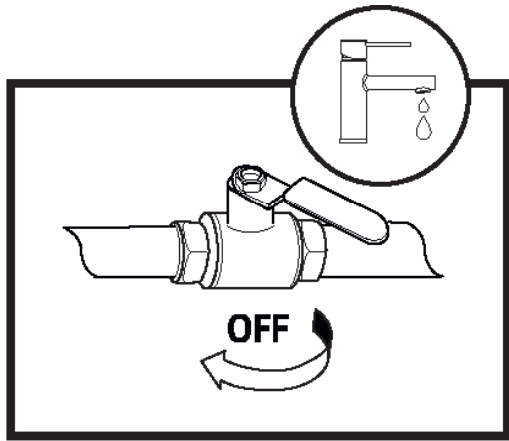

2

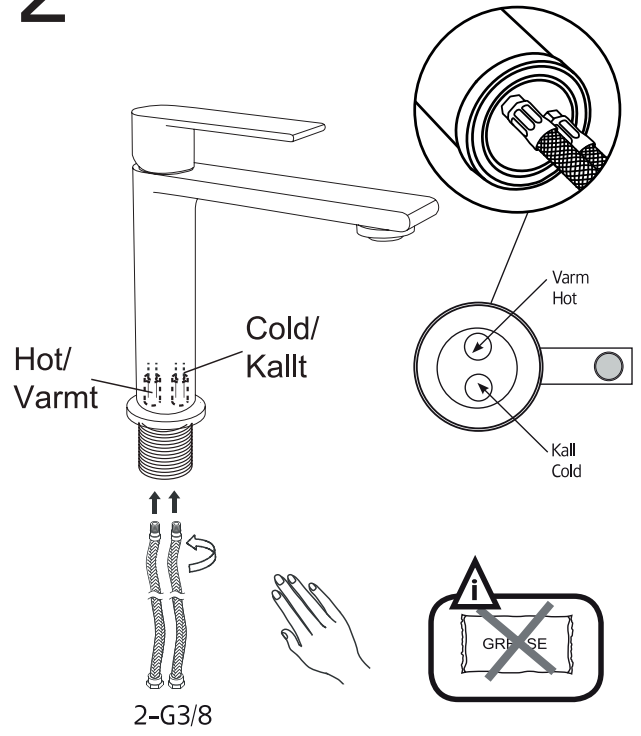

3

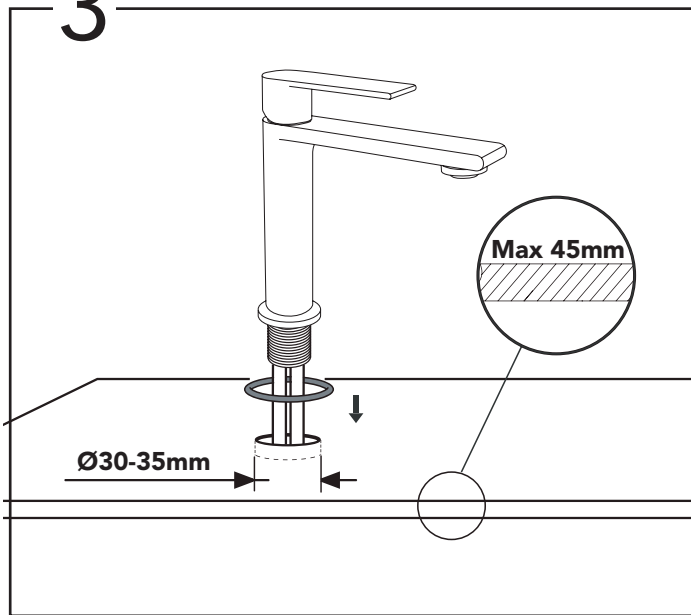

4



5

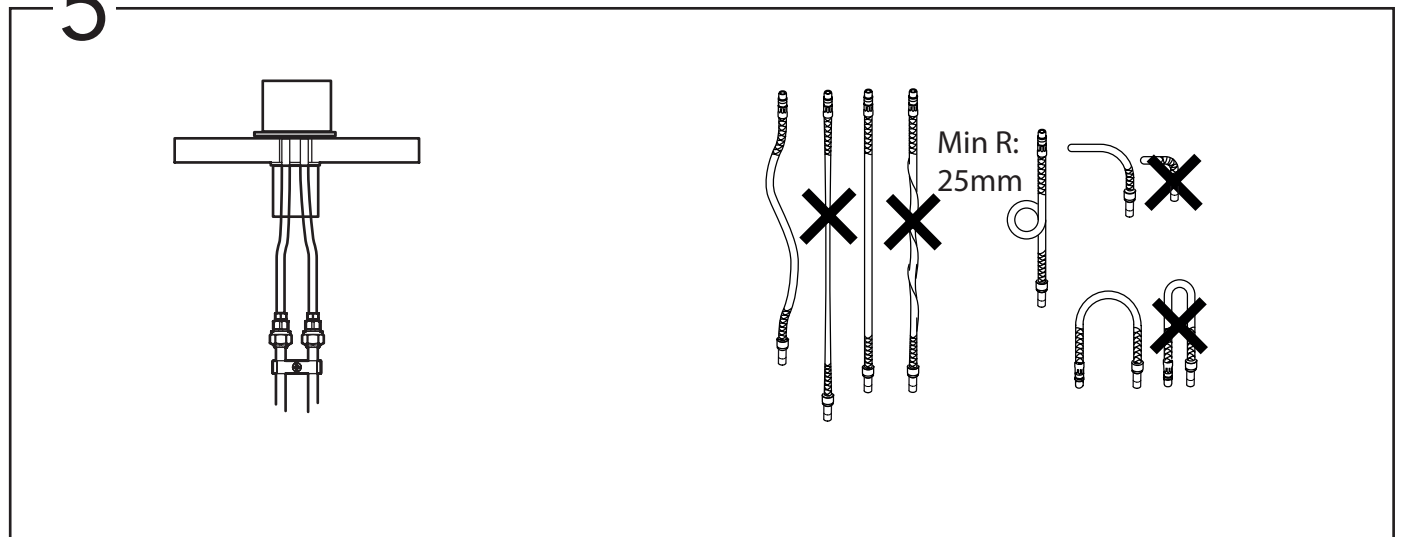

SE: Renspolning av blandare-byte av perlator
EN: Flushing of mixer- replacemnet of aerator
DK: Gennemskylning af blandere - Udskiftning af perlator
NO: Rensspyling av blanderen-Bytting av strålesamler
FI: Hanahanan puhdistus - Suuttimen vaihto

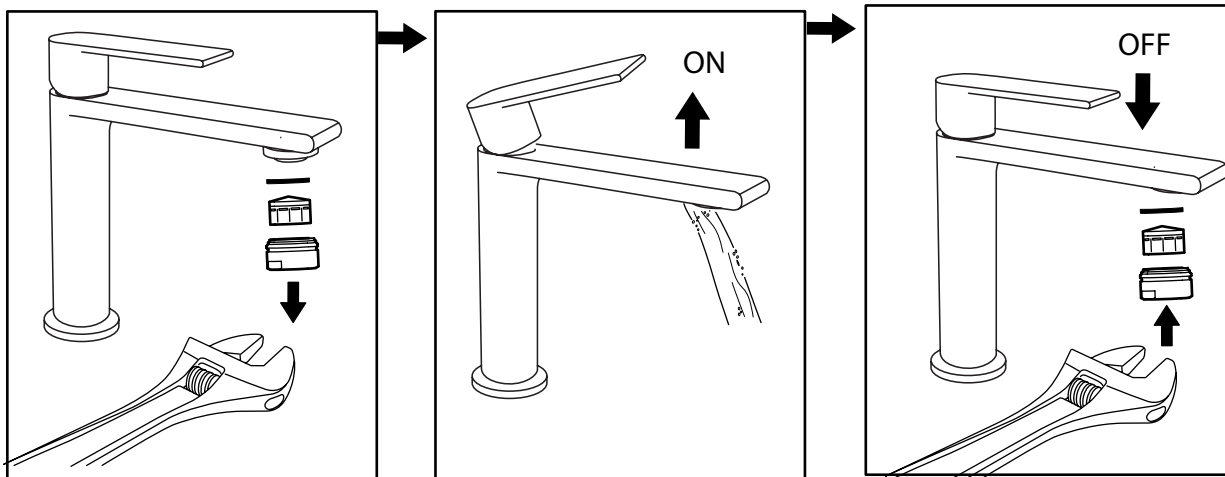

SE:Täthetskontroll

EN: Leakage check

DK: Tæthedskontrol

NO: Tetthetskontroll

FI: Tiivistarkastus

Lossa trycknippel/mutter och drag åt lätt igen för att motverka spänningskorrosionsamt kontrollera att konan har dragit.

Täthetskontroll ska utföras efter installation. Denna kontroll skall dokumenteras.

Loosen the pressure nipple/washer and tighten lightly again to prevent stress corrosion, and check that the cone has seated properly.

A leak check should be performed in accordance with the industry rules of the respective country.

Løsn tryknippel/møtrik og stram let igen for at forhindre spændingskorrosion, samt kontrollér at konen er strammet.

Tæthedskontrollen skal udføres i henhold til branchereglerne i det pågældende land.

Løsne tryknippel/mutter og stram lett igjen for å motvirke spenningskorrosjon, samt kontroller at kjeven har festet seg.

Tetthetskontroll skal utføres i henhold til gjeldende bransjeregler i de respektive land.

Irrota paineholkki/mutteri ja kiristä kevyesti uudelleen jännityskorrosion estämiseksi ja varmista, että kartio on tiukasti paikallaan.

Tiivistarkastus on suoritettava kunkin maan alan sääntöjen mukaisesti.

SE:Skötselråd
DK: Vedligeholdelsesvejledning
FI: Hoito-ohjeet

EN: Care instructions
NO: Vedlikeholdsråd

Ta dagligen bort två- och kalkrester med en fuktig trasa. Använd inte rengöringsmedel som är etsande, syrehaltiga eller slipande eftersom de kan göra bestående skada på förkromning, lackering, förgyllning etc.

Remove soap residue and limescale daily with a damp cloth. Do not use cleaning products that are mordant, acidic or abrasive, because they can do permanent damage to chromium plating, coating, gilding, etc.

Fjern sæbe- og kalkrester dagligt med en fugtig klud. Undgå at bruge rengøringsmidler, der er ættsende, syreholdige eller slipende, eftersom de kan forårsage varig skade på forkromede, lakerede eller forgyldte overflader.

Fjern såpe- og kalkrester hver dag med en fuktig klut. Ikke bruk rengjøringsmidler som er etsende, syreholdige eller slipende, ettersom de kan forårsake varige skader på forkroming, lakkering, forgylling osv.

Poista saippua- ja kalkijäämät päivittäin kostealla liinalla, niin hana näyttää aina kuin uudelta. Älä käytä syövyttäviä, happoa sisältäviä tai hankaavia puhdistusaineita, sillä ne voivat vahingoittaa pysyvästi kromi- tai maalipintaa, kultausta ja muita pinnoitteita.

SE:Teknisk information
DK: Tekniske specifikationer
FI: Tekniset tiedot

EN: Technical information
NO: Tekniske data

Standard/Standardi	EN 817
Drifttryck/ Working Pressure/ Driftstryk/Driftstrykk/ Käyttöpaine	0,5-10bar 1-5bar *
Provningsstryck max/ Max test pressure/ Prøvningstryk maka./ Testtrykk maks./ Koestupaine max	16bar
Varmvattentemperatur/ Hot water temperature/ Varmtvandstemperatur/ Temperatur varmtvann/ Lämminvesilämpötila	50-80°C (60 °C*)
Kallvattentemperatur/ Cold water temperature/ Koldvandstemperatur/ Temperatur kaldtvann/Kylmävesilämpötila	5-25°C (10 °C*)
Återströmningsskydd/ Back flow preventer/ Overløbsventil/ Tilbakestrømningsikring/Takaisismusuojaus	SS-EN 1717 

* Rekommanderat värde/ Anbefalt verdi/ Recommended value/ Anbefalet værdi/ Suositusarvo



C900202



1002



SE

Spara denna bruksanvisning under hela produktens livslängd. Under tiden för lagenlig reklamationsrätt kommer Noro via sin egen serviceorganisation eller en behörig servicepartner, efter egen bedömning, antingen reparera den defekta produkten eller ersätta den med en likadan eller jämförbar produkt.

GARANTIN TÄCKER INTE:

Felaktigt eller olämpligt bruk av blandaren. Felaktig installation eller installation utförd med olämpliga verktyg. Avsaknad av eller olämpligt underhåll eller användning av olämpliga rengöringsprodukter. Komponenter som utsätts för normalt slitage (ventilator, o-ring etc). Skador till följd av kalkavlagringar eller murbruk i rörledningarna. Skador till följd av användning av icke originalreservdelar från tillverkaren. Skador som orsakas till följd av spänningskorrosion som uppstår på grund av vattnets eller den omgivande miljös beskaffenhet samt felaktig montering.

EN

Save this user manual for the full life of the product.

During the period covering legal claims, Noro will, via its own service organisation or authorised service partner, at its discretion, either repair the defective product or replace it with a similar or equivalent product.

THE WARRANTY DOES NOT COVER:

Incorrect or inappropriate use of the mixer. Incorrect installation or installation carried out with unsuitable tools. Lack of or inappropriate maintenance or use of unsuitable cleaning products. Components exposed to normal wear (ventilator, O-ring, etc.). Damage due to limescale deposits or mortar in the piping. Damage due to use of non-original spare parts from the manufacturer. Damage caused by stress corrosion cracking arising due to the properties of the water or surrounding environment, as well as incorrect installation.

NO

For varer solgt i Norge gjelder Kjøpsloven og Forbrukerkjøpsloven. Dersom det mot formodning skulle oppstå feil eller mangler ved våre produkter, vil Noro, hvis ikke annet uttrykkelig er avtalt, forholde seg til, og opptre i tråd med bestemmelser gitt i ovennevnte lover.

Ved kjøp av våre produkter til bruk i næring gjelder en absolutt reklamasjonsfrist på to år regnet fra overtagelsesdato, etter kjøpsloven. Ved kjøp av våre produkter av en fysisk person som ikke hovedsakelig handler i næring – forbrukerkjøp, gjelder en absolutt reklamasjonsfrist på to år, for varer og deler hvor levetiden er vesentlig lengre, gjelder en absolutt reklamasjonsfrist på fem år. Vi gjør oppmerksom på at de forhold som omfattes av vår garanti i næringskjøp, i forbrukerkjøp omfattes av forbrukerkjøpslovens bestemmelser, følgelig gis det ved forbrukerkjøp ikke garantier utover de forhold som dekkes av Forbrukerkjøpslovens bestemmelser.

DK

Gem denne brugsanvisning i hele produktets levetid. I løbet af den lovpligtige reklamationsret vil Noro via sin egen serviceorganisation eller en autoriseret servicepartner, efter egen vurdering, enten reparere det defekte produkt eller erstatte det med et identisk eller tilsvarende produkt.

GARANTIEN DÆKKER IKKE:

Forkert eller upassende brug af blanderen. Forkert installation eller installation udført med upassede værktøjer. Manglende eller upassende vedligeholdelse eller brug af upassende rengøringsmidler. Komponenter, der udsættes for normalt slid (ventilator, o-ring osv.). Skader som følge af kalkaflejringer eller mørtel i rørledningerne. Skader som følge af brug af ikke-originale reservedele fra producenten. Skader som opstår på grund af spenningsskorrosion forårsaget af vandets eller omgivelsernes beskaffenhed samt fejlagtig montering.

FI

Mihin toimenpiteisiin ryhdytään ongelman ilmaannuttua? Noro tutkii tuotteen ja ratkaisee kattaako takuu ongelman. Laillisen huomautusoikeuden aikana Noro oman arvionsa jälkeen joko korjaa tuotteen oman huolto-organisaationsa tai yhteiskumppaninsa avulla tai korvaa tuotteen samanlaisella tai vastaavalla tuotteella.

Tässä tapauksessa Noro maksaa korjauksen, varaosat, korjaustyön ja mahdolliset korjaajan matkakustannukset edellyttäen, että tuote voidaan korjata ilman poikkeuksellisia lisäkustannuksia. Laillisen huomautusajan umpeutumisen jälkeen lähetetään varaosat kustannuksetta, mutta mahdollisia muita kuluja ei korvata, kuten osien vaihdon/korjauksen työkustannuksia, korvauksia ylimääräisistä menoista, tulomenettämistä tai muita toimenpiteeseen liitettäviä kuluja.

035-16 64 30
info@noro.se
www.noro.se

SE

020 743 57 40
info@norokylpyhuone.fi
www.norokylpyhuone.fi

FI

21 62 88 60
info@noro.se
www.norobaderom.no

NO

70 25 28 22
info@noro.dk
www.noro.dk

DK

NORO[®]

NORO
Svarvaregatan 5, Box 525
SE-301 80 Halmstad