

Förhöjning av NPS600

Till tank NPS600 så finns två olika varianter av förhöjningsmoduler. En med förhöjningslängd 600 mm (RSK 5886301) och en med förhöjningslängd 1200 mm (RSK 5886302).

Tanken kan förlängas med endera av de två förhöjningsvarianter utan att ta hänsyn till det ökade marktrycket.

Förhöjningssatsen 600 mm artikelnr 961121 (RSK 5886301) består av:

- 1 st Förhöjningsdel 600 mm
- 1st Klämma SS
- 1st Topp-del
- 1st Tätningsring

Alla ingående delar levereras på pall enligt bilden till höger.

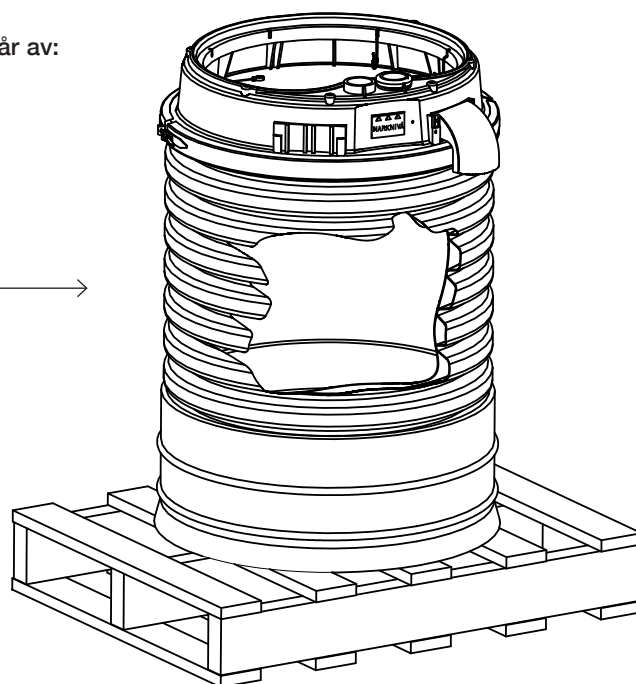
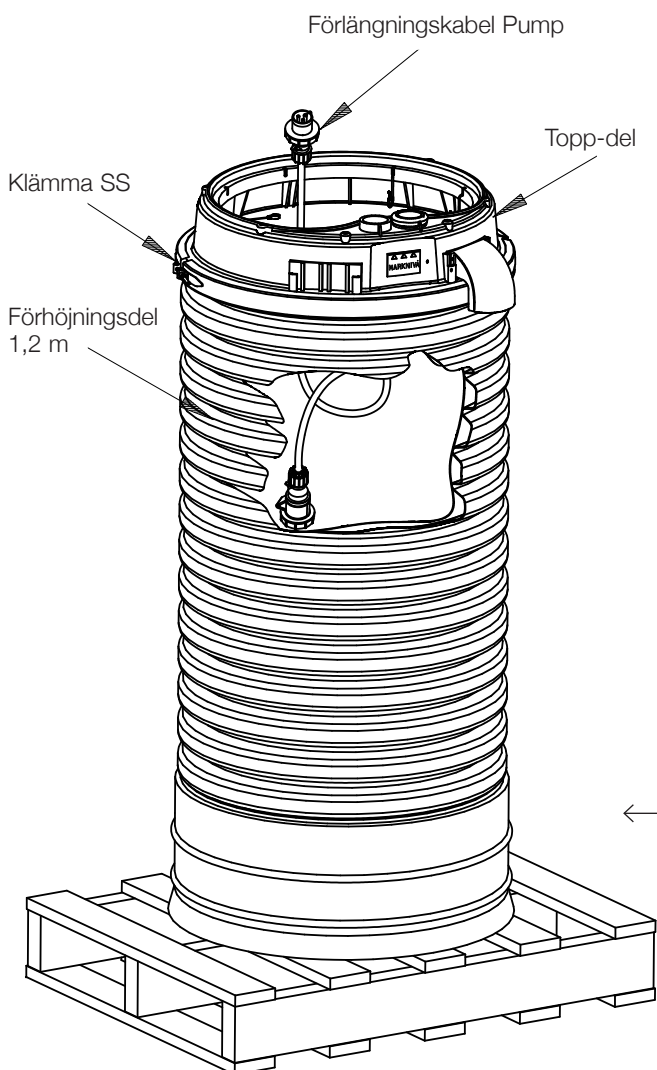

Förhöjningssatsen 1200 mm artikelnr 961122 (RSK 5886302) består av:

- 1 st Förhöjningsdel 1200 mm
- 1st Klämma SS
- 1st Topp-del
- 1st Förlängningskabel Pump
- 1st Tätningsring

Alla ingående delar levereras på pall enligt bilden till vänster.

Procedur för förhöjning

Steg 1. Med hjälp av en sticksåg (eller motsvarande) så skall den existerande tanken kapas i "dalen" på den korrugerade plasten. Här har man viss flexibilitet över hur högt man förhöjer tanken.

Steg 2. Montera den radiella tätningen på tanken.

Steg 3. Montage av förhöjningsmodul.

Börja med att rengöra tätningsytorna med alkoholbaserad rengöringsmedel samt torka rent med en luddfri trasa eller motsvarande.

Applicera glidex på tätningsringen och yta på förhöjningen så att montaget går smidigt.

Tryck ned förhöjningen över tanken tills den bottnar. Viktigt att den träs hela vägen ned.

Montaget utförs lättast med tanken i schaktet stående.

Steg 4. Montera locket på tanken.

Locket återanvänds från den existerande tanken.

Skruva loss de tre skruvarna som säkrar locket på tanken och flytta över locket till förhöjningsdelens lockinfästning.

