

Instruction sheet

KRT2800

Specification Specificatie Especificação Beskrivelse Technická data	Description Especificación Specificationer Spesifikasjoner	Spezifikation Specifiche Erittely Προδιαγραφή
---	---	--

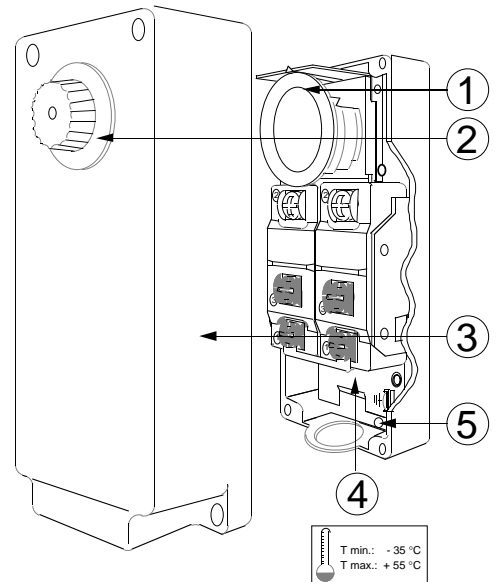

Mounting Montage Montagem Montering Instalace	Montage Montaje Montering Montering	Montaggio Κιinnitys Μοντάρισμα
---	--	--------------------------------------

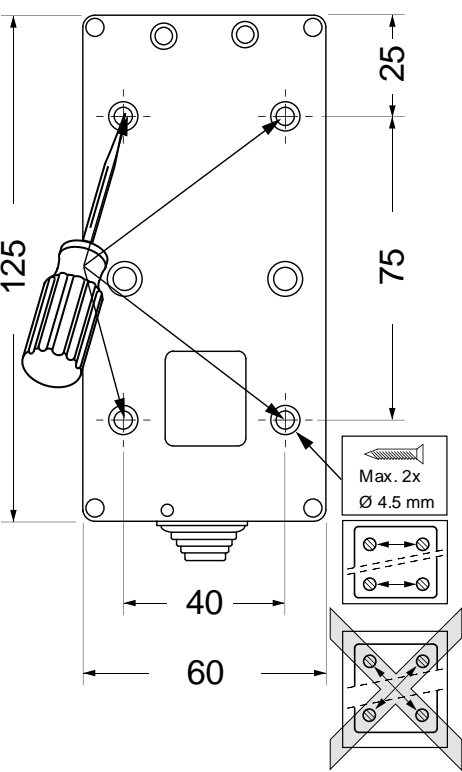

Wiring Bedrading Cablagem Elektrisk installation Zapojeni	Raccordement Cableado Ledningar Kabling	Verdrahtung Cablaggio Jodotus Καλωδίωση
---	--	--

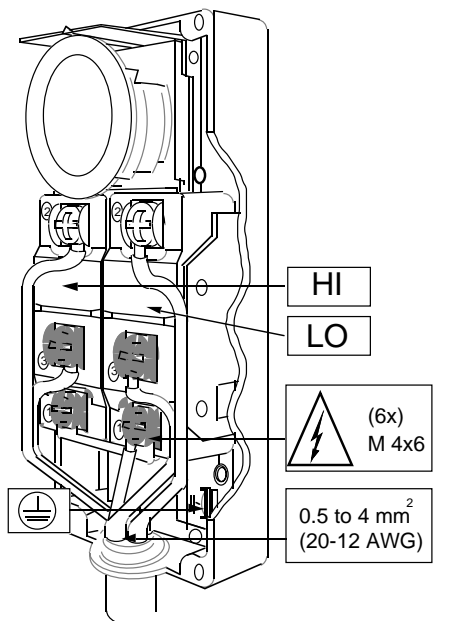

Adjustment Instelling Ajuste Justering Seřízení	Réglage Ajuste Justering Justering	Einstellung Regolazione Säättö Ρύθμιση
---	---	---

Set low (cooling model)

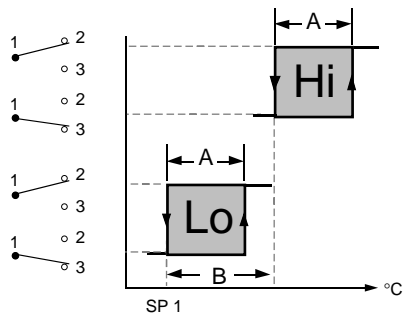

Set high (heating model)

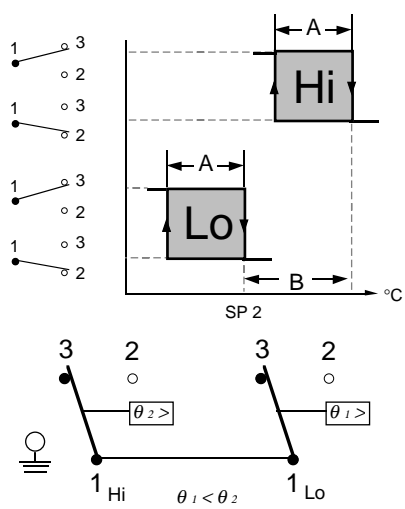

KRT2800
(0 - +40)
230V I_{max}. 16A
400V I_{max}. 10A
IP55

ENGLISH

READ THIS INSTRUCTION SHEET CAREFULLY BEFORE INSTALLING, RETAIN IT SAFELY FOR FUTURE REFERENCE.

- 1 Setpoint dial
 - 2 Knob for adjustment (knob models only)
 - 3 Cover
 - 4 Differential lever (adjustable differential models only)
 - 5 Drainhole
- Adjustment**
A Stage differential (fixed)
B Between stage differential (fixed or adjustable)
SP1 Set point "set low" models (refer to data label)
SP2 Set point "set high" models (refer to data label)

The KRT2800 is a 2-stage temperature control designed to sense temperatures.

According to EN 60730 it is a type 1 action, independently mounted control, suitable for surface mounting on a plane surface and for use in normal pollution situation.

These controls are designed for use only as operating controls. Where an operating control failure would result in personal injury or loss of property, it is the responsibility of the installer to add devices or systems that protect against, or warn of, control failure.

Installation
DO NOT TURN SEALED SCREWS

⚠ Disconnect from power supply before the cover is removed.

Wiring
All wiring should conform to local codes and must be carried out by authorized personnel only. When using multi stranded wire apply a cable ferrule to the cable end.

Check out procedure
Before leaving the installation observe at least three complete operating cycles to be sure that all components are functioning correctly. If not contact your supplier.

FRANÇAIS

LISEZ ATTENTIVEMENT CES INSTRUCTIONS AVANT DE COMMENCER L'INSTALLATION ET CONSERVEZ-LES POUR VOUS Y REFERER ULTERIEUREMENT

1. Cadran de consigne
2. Bouton de réglage (pour modèles avec bouton uniquement)
3. Couvercle
4. Levier de différentiel (pour modèles avec différentiel réglable uniquement)
5. Perçage de drainage

Réglage
A Différentiel à étage (fixé)
B Entre le différentiel à étage (fixé ou réglable)
SP1 Modèles à "faible réglage" à consigne (consulter l'étiquette reprenant les données)
SP2 Modèles à "réglage élevé" à consigne (consulter l'étiquette reprenant les données)

Le modèle KRT2800 est un régulateur de température à deux étages destiné à détecter les températures.

D'après la norme EN 60730 c'est un régulateur indépendant, action type 1, conçu pour un montage sur surface plane et utilisé dans des environnements normalement pollués.

Cet appareil est destiné à assurer des fonctions de régulation. Lorsque la panne ou le mauvais fonctionnement de ce dernier risque d'entraîner des dommages matériels ou corporels, il est de la responsabilité de l'installateur de prévoir des organes de sécurité indépendants afin de ne pas utiliser le régulateur en équipement de sécurité.

Installation
NE PAS TOURNER LES VIS SCELLEES

⚠ Couper l'alimentation électrique avant d'enlever le couvercle.

Câblage
Tous les raccordements doivent être conformes aux normes en vigueur et ne peuvent être réalisés que par du personnel autorisé. En cas d'utilisation de câble souple multi-brins, utiliser un embout à sertir.

Procédure de contrôle
Après avoir terminé l'installation, observez au moins trois cycles complets de fonctionnement pour s'assurer que tous les composants fonctionnent correctement. Si cela n'est pas le cas, contactez votre fournisseur.

DEUTSCH

BITTE LESEN SIE DIESE ANWEISUNGEN VOR DER INSTALLATION SORGFÄLTIG DURCH UND BEWAHREN SIE SIE ZUR WEITEREN VERWENDUNG AUF.

- 1 Sollwertskalenscheibe
- 2 Einstellknopf (Nur mit Knopf ausgestattete Modelle)
- 3 Aufsatz
- 4 Differentialhebel (Nur einstellbare Differentialmodelle)
- 5 Drainage-Öffnung

Einstellung
A Stufendifferential (fest)
B Zwischenstufendifferential (fest oder einstellbar)
SP1 Sollwert für Kühlmodelle (siehe Typenschild)
SP2 Sollwert für Heizmodelle (siehe Typenschild)

Der KRT2800 ist ein 2-stufiger Temperaturregler zum Fühlen von Temperaturen.

Dieses ist entsprechend EN 60730 ein, Wirkungsweise Typ 1, Unabhängig montiertes Regel- und Steuergerät Geeignet als Aufbaugerät, z. B. für Wandmontage und für Anwendung in Umgebungsbedingungen mit üblicher Verunreinigung.

Diese Regler sind ausschließlich zur Verwendung als Bedienungselemente vorgesehen. In Situationen, in denen das Versagen eines Bedienungselements Personenschäden oder Sachverluste nach sich ziehen kann, ist der Installateur dafür verantwortlich, entsprechende Vorrichtungen oder Systeme einzubauen, die einem Regelversagen entgegenwirken oder die als entsprechende Frühwarnsysteme dienen.

Montage
PLOMBIERSCHRAUBEN NICHT ANZIEHEN!

⚠ Vor dem Entfernen des Deckels Spannung abschalten.

Verdrahtung
Alle Verdrahtungen müssen den am Einsatzort geltenden Vorschriften entsprechen und sind ausschließlich dazu befugten Personen vorbehalten. Bei Verwendung feindrätiger Leitungen sind Adernhülsen zu verwenden.

Überprüfung
Vor dem Verlassen der Anlage sollten Sie diese mindestens drei Betriebszyklen beobachten und überprüfen, daß alle Komponenten ordnungsgemäß funktionieren. Sollte dies nicht der Fall, wenden Sie sich bitte an Ihren Händler.

NEDERLANDS

NEEM DEZE INSTRUCTIES GRONDIG DOOR ALVORENS U BEGINT MET HET INSTALLEREN EN BEWAAR ZE VOOR TOEKOMSTIG GEBRUIK

- 1 Temperatuur instellingschijf
- 2 Knop voor temperatuur afstelling (alleen op modellen voorzien van een knop)
- 3 Deksel
- 4 Differentie instellingshendel (alleen bij modellen met verstelbare differentie)
- 5 Condens afvoer opening

Afstelling
A Differentie per trap (vast)
B Differentie tussen de trappen (vast of instelbaar)
SP1 Set point "set low" modellen (raadpleeg data label)
SP2 Set point "set high" modellen (raadpleeg data label)

De KRT2800 is een 2-trapsthermostaat ontworpen voor het meten van temperaturen.

Volgens EN 60730 is het een, type 1 actie, onafhankelijk te monteren apparaat, geschikt voor montage op een plat oppervlak en geschikt voor gebruik in een normaal vervuilde omgeving.

Deze apparaten zijn alleen ontworpen voor gebruik als regelaar. Als een foutieve werking van de regelaar persoonlijk letsel of schade kan veroorzaken, moet de installateur beveiliging of alarm apparatuur aansluiten die aangeeft dat de regelaar niet functioneert.

Montage
NIET DRAAIEN AAN AFGELAKTE SCHROEVEN

⚠ Schakel de voedingsspanning af voordat het deksel wordt verwijderd

Bedrading
De installatie, de elektrische aansluiting en de instellingen dienen overeen te stemmen met de plaatselijke voorschriften en mogen enkel worden uitgevoerd door bevoegd personeel. Indien een draad met flexibele kern wordt toegepast dient het uiteinde van de draden te worden voorzien van een ader eindhuls.

Controleprocedure
Controleer, voordat u de installatie zelfstandig laat werken, gedurende ten minste drie complete werkcycli of alle onderdelen correct werken. Werk de installatie niet correct, neem dan contact op met uw leverancier.

ESPAÑOL

LEA DETENIDAMENTE ESTA HOJA DE INSTRUCCIONES ANTES DE REALIZAR LA INSTALACION Y GUARDELA PARA FUTURAS CONSULTAS

- 1 Cuadrante para fijar el punto de control
- 2 Botón de ajuste (sólo en modelos de botón)
- 3 Cubierta
- 4 Palanca diferencial (sólo en modelos con diferencial ajustable)
- 5 Agujero de drenaje

Ajuste
A Diferencial por etapas (fijo)
B Diferencial entre etapas (fijo o ajustable)
SP1 Modelos con punto de control "fijar bajo" (consulte la etiqueta de especificaciones)
SP2 Modelos con punto de control "fijar alto" (consulte la etiqueta de especificaciones)

El KRT2800 es un control de temperatura de 2 etapas diseñado para detectar temperaturas.

Según EN 60730, es un, acción tipo 1 control montado independientemente adecuado para montaje en superficie en una superficie plana y para uso en condiciones de contaminación normal.

Estos controles están diseñados para ser utilizados solamente como controles de funcionamiento. En los casos en que un fallo de control de funcionamiento pudiera producir daños personales o a propiedades, es responsabilidad del instalador añadir los dispositivos o sistemas que protejan o adviertan de los fallos de control.

Instalación
NO GIRE LOS TORNILLOS SELLADOS.

⚠ Desconectar la corriente antes de quitar la tapa.

Cableado
Todo el cableado debe cumplir las normativas locales y debe realizarse solamente por el personal autorizado. Cuando se utiliza cable flexible aplicar terminales en los extremos.

Procedimiento de comprobación
Antes de finalizar la instalación, observe por lo menos tres ciclos de operación completos para asegurarse que todos los componentes estén funcionando correctamente. Sino es así, póngase en contacto con su proveedor.

ITALIANO

LEGGERE ATTENTAMENTE LE ISTRUZIONI PRIMA DELL'INSTALLAZIONE E CONSERVARE PER FUTURE CONSULTAZIONI

- 1 Scala del valore di riferimento
- 2 Manopola di regolazione (solo su modelli con manopola)
- 3 Coperchio
- 4 Leva differenziale (solo modelli a differenziale variabile)
- 5 Foro di scarico

Regolazione
A Differenziale stadio (fisso)
B Differenziale tra stadi (fisso o variabile)
SP1 Modelli con regolazione della minima (vedi targhetta)
SP2 Modelli con regolazione della massima (vedi targhetta)

Il dispositivo KRT2800 è un regolatore della temperatura a due stadi in grado di rilevare le temperature.

Secondo la EN 60730 è un, azione tipo 1 Regolatore montato indipendentemente, adatto per montaggio su una superficie piana e per uso in situazioni di normale inquinamento.

Questi dispositivi hanno esclusivamente la funzione di comandi. Se un comando può provocare danni alle persone o alle cose, è responsabilità dell'installatore aggiungere gli opportuni dispositivi o sistemi di protezione o di segnalazione dello stato di guasto del comando stesso.

Installazione
NON SBLOCCARE LE VITI SIGILLATE

⚠ Staccare l'alimentazione prima di togliere il coperchio.

Cablaggio
Il cablaggio deve essere conforme alle normative locali ed essere eseguito esclusivamente da personale autorizzato. Quando si usa un cavo con filo a trefoli occorre applicare un capocorda alla fine di ogni filo.

Messa in funzione
Prima di concludere l'installazione, osservare almeno tre cicli operativi completi per accertare il corretto funzionamento di tutti i componenti. In caso di irregolarità, contattare il proprio fornitore.

PORTUGUÊS

⚠️ LEIA ATENTAMENTE ESTA FOLHA DE INSTRUÇÕES ANTES DE PROCEDER À INSTALAÇÃO E GUARDE-A PARA UTILIZAÇÃO FUTURA.

- Indicador do ponto de referência
- Botão para ajuste (somente modelos com botões)
- Tampa
- Alavanca diferencial (somente modelos de diferencial ajustável)
- Orifício de drenagem

Ajuste

- A Diferencial de fase (fixo)
- B Diferencial entre fases (fixo ou ajustável)
- SP1 Ponto de referência modelos “de ajuste baixo” (veja a etiqueta de dados
- SP2 Ponto de referência modelos “de ajuste alto” (veja a etiqueta de dados

O KRT2800 é um controlador de temperatura de 2 fases destinado à detecção de temperaturas.

Segundo EN 60730 é um, ação tipo 1, Controlador montado independentemente, apropriado para montagem de superfície sobre uma superfície plana e para a utilização em condições normais de poluição.

Estes controladores foram concebidos exclusivamente para a utilização como controladores operacionais. Quando uma falha do controlador operacional possa resultar em ferimentos físicos ou perda de propriedades, recai sobre o instalador a responsabilidade o acréscimo de dispositivos ou sistemas que protejam ou alertem contra uma falha do controlador.

Instalação
NÃO GIRE OS PARAFUSOS SELADOS.

⚠️ Antes de retirar a tampa, desligue a alimentação elétrica.

Conexões

Todas as conexões devem estar conforme os códigos locais e efectuadas somente por pessoal autorizado. Ao ser utilizado cabo multifilar, monte um adaptador de cabo na extremidade do cabo.

Procedimento de controlo

Antes de abandonar a instalação, observe pelo menos três ciclos de funcionamento completos para assegurar-se de que todos os componentes funcionem correctamente. Do contrário, contacte o seu fornecedor.

SVENSKA

⚠️ LÅS NOGA DESSA INSTALLATIONSANVISNINGAR INNAN INSTALLATIONEN UTFÖRS OCH BEVARA DEM FÖR FRAMTIDA REFERENS.

- Vrid för inställningspunkt
- Justeringsratt (endast för modeller med ratt)
- Lock
- Differentialspak (endas för modeller med justeringsbar differential)
- Avloppshål

Justeing

- A Stegdifferential (fast)
- B Mellan stegdifferential (fast eller justeringsbar)
- SP1 Inställningspunkt för modeller med "låg inställning" (se data-etikett)
- SP2 Inställningspunkt för modeller med "hög inställning" (se data-etikett)

KRT2800 är en 2-tegs temperaturkontroll konstruerad för att avkänna temperaturer.

I hänvisning till EN 60730 är det, typ 1 styrning, oberoende monterad styrning passar för suitable för ytmontering på en plan yta och för användning i normalt nedsmutsad miljö.

Denna styrenhet är utformad för att användas som opererande styrenhet och skall därför endast användas som sådan. Det är installatörens ansvar att förse installationen med enheter och/eller säkerhetssystem som förebygger att eventuellt skada tillfogas personer eller egendom till följd av driftfel i styrenheten.

Installation

VRID EJ PÅ DE FÖRSEGLADE SKRUVARNA

⚠️ Koppla bort spänningen innan täcklocket tas bort.

Ledningar

All kabeldragnig ska utföras enligt gällande bestämmelser och får endast utföras av behörig personal. När det används mångledad kabel, sätt dit i en kabelsko i kabeländarna.

Kontrollera proceduren

Efter installationen bör man övervaka minst tre hela operationscyklar fungerar som de ska. Om detta inte är fallet, kontakta leverantören.

SUOMI

⚠️ LUE TÄMÄ OHJELEHTINEN ENNEN ASENNUSTA HUOLELLISESTI JA SÄILYTÄ SE MYÖHEMMÄN TARPEEN VÄRÄLTÄ

- Asetusarvo
- Säätönuppi (vain nupilliset mallit)
- Suojus (piilomallit ilman nuppia)
- Eroviipu (vain säädettävät differentiaalimallit)
- Tyhjennysreikä

Sääto

- A Differentiaaliaste (kiinteä)
- B Differentiaaliasteen välissä (kiinteä tai säädettävä)
- SP1 Asetusarvo "alhainen asetus" -malleissa (katso tuoteselostetta)
- SP2 Asetusarvo "korkea asetus" -malleissa (katso tuoteselostetta)

KRT2800 on kaksivaiheinen lämpötilan säädin, joka on tarkoitettu lämpötilan mittaamiseen.

EN 60730- normin mukaan kyseessä on, tyyppiä 1 toiminta, itsenäisesti asennettava säädin, soveltuu asennettavaksi tasaiselle pinnalle ja voidaan käyttää normaalissa saastetilanteessa. Mallit KRT2800GA ovat kiinteitä säätimiä.

Nämä ohjausreleet on tarkoitettu vain laitteiston toiminnan ohjaukseen. Jos ohjaushäiriö voi johtaa henkilö- tai aineellisiin vahinkoihin, asentajan velvollisuutena on huolehtia tarvittavista lisälaitteista tai -järjestelmistä, jotka suojaavat ihmisiä ja laitteistoa ohjaushäiriön seurauksilta tai varoittavat häiriöstä.

Asennus

ÄLÄ VÄÄNNÄ SINETÖITYJÄ RUUVEJA

⚠️ Katkaise virta ennen suojuksen poistamista.

Kytkentä

Johdotus on tehtävä paikallisten määräysten mukaisesti ja sen saa suorittaa vain ammattitaitoinen henkilö. Käytettäessä monisäikeistä johtoa kaapeliin holkki tulee kiinnittää kaapelin päähän.

Alkutarkastus

Ennen kuin laitteisto jätetään toimimaan ilman valvontaa, sen toimintaa on tarkkailtava ainakin kolme täyden jakson ajan. Tällöin on varmistettava, että kaikki komponentit toimivat kunnolla. Jos laitteisto ei toimi asianmukaisesti, ota yhteys sen toimittajaan..

DANSK

⚠️ LÆS DENNE VEJLEDNING GRUNDIGT FØR INSTALLATION OG GEM DEN TIL SENERE BRUG

- Drejeskive til indstillingsværdien
- Indstillingsknap (adskilt pakning)
- Kappe til afdækning af justeringen (adskilt pakning)
- Differential indretning (kun justerbare differentiale modeller)
- Drænhul

Justering

- A Differential trin (fikseret)
- B Differential mellem trin (fikseret eller justerbar)
- SP1 Indstillingsværdi "lavt indstillet" modeller (refererer til data etiketten)
- SP2 Indstillingsværdi "højt indstillet" modeller (refererer til data etiketten)

KRT2800 er et 2-trins temperatur kontrolapparat designet til føle temperaturerne.

Ifølge EN 60730 er det en, type 1 funktion, uafhængigt monteret udstyr tilpasset til frontmontage på en plan front og til anvendelse i normale omgivelser.

Disse regulatorer er kun beregnet til at blive brugt som driftsregulatorer. Hvis en fejl i en driftsregulator kan resultere i fare for personer eller materielle skader, er installatøren ansvarlig for, at der installeres anordninger eller systemer, som beskytter eller advarer mod fejl i regulatoren.

Installation

DREJ IKKE PÅ DE FASTGJORTE SKRUER

⚠️ Forsyningsspænding skal kobles fra før dæksel afmonteres.

Elektrisk installation

Ledningsføring skal udføres i henhold til lokale forskrifter og må kun udføres af autoriseret personale. Ved anvendelse af flerleder kabel, skal der monteres kabelsko på endene.

Test procedure

Før installationen afsluttes. Observer mindst tre komplette betjenings cyklusser, for at være sikker på, at alle komponenter fungerer korrekt. Hvis det ikke er tilfældet, tag kontakt med Deres leverandør.

NORSK

⚠️ LES DENNE VEILEDNINGEN GRUNDIG FØR INSTALLERING, OG GJEM DEN FOR FREMTIDIG BRUK.

- Skive for settpunkt.
- Justeringsknapp (kun modeller med knapp)
- Hette
- Differensialarm (kun modeller med justerbar differensial)
- Dreneringshull

Justering

- A Differensial trinn (fast)
- B Differensial mellom trinn (fast eller justerbar)
- SP1 Settpunkt «sett lav» modeller (se data-etikett)
- SP2 Settpunkt «sett høy» modeller (se data-etikett)

KRT2800 er en 2-trinns temperaturregulator for føling av temperaturer.

Ifølge EN 60730 er det en, type 1 funksjon, uavhengig montert utstyr tilpasset for frontmontasje på en plan front og for bruk i normalt forurensete omgivelser.

Disse regulatorene er kun konstruert for bruk som driftsregulatorer. Hvis en feil på en driftsregulator kan føre til fare for personer eller materielle skader, er det installatørens ansvar å sørge for installering av anordninger eller systemer som beskytter mot, eller advarer om, feil på regulatoren.

Montering

IKKE VRI PÅ DE FORSEGLEDE SKRUENE

⚠️ Koble fra tilførselspenning før deksel demonteres.

Kabling

Kabling skal utføres i samsvar med lokale forskrifter og må bare utføres av autorisert personell. Ved bruk av fler-trådig kabel, bruk kabelsko på endene.

Kontrollprosedyre

Før installasjonen forlates, må man observere minst tre komplette driftsykluser, og være sikker på at alle komponenter funksjonerer riktig. Hvis ikke må leverandøren kontaktes.

ČESKY

⚠️ Před instalací pozorně pročtěte tento montážní návod a uložte jej na bezpečné místo pro případnou budoucí potřebu.

- Stupnice bodu nastavení
- Točítko pro nastavení (pouze příslušné modely)
- Krytka (pouze modely se skrytým nastavením bez točítka)
- Páčka nastavení diference (pouze modely s nastavitelnou diferencí)
- Odvodňovací otvo

Nastavení

- A Diference stupně (pevná)
- B Diference mezi stupni (pevná nebo nastavitelná)
- SP1 Bod nastavení „spodní nastavení“ (viz datový πtítek)
- SP2 Bod nastavení „horní nastavení“ (viz datový πtítek)

KRT2800 je dvoustupňový teplotní regulátor určený ke snímání teplot.

Podle EN 60730 je jeho provoz typu 1, nezávisle instalovaný regulátor, vhodný pro montáž na rovný povrch a pro použití v podmínkách běžného znečištění.

Tyto regulátory jsou určeny pro použití pouze jako provozní. Pokud by jejich selhání způsobilo zranění osob nebo poškození majetku, je povinností osoby provádějící instalaci připojit zařízení nebo systémy, které ochraňují nebo varují před selháním regulátoru.

Instalace

Neotáčejte zapečetěnými πrouby.

⚠️ Před demontáží krytu odpojte přívod napájení.

Zapojení

Veškeré zapojení musí odpovídat příslušným normám a musí být provedeno pouze odpovědnými osobami. Při použití vícepramenného vodiče nalisujte na jeho odizolovaný konec zakončovací dutinku.

Kontrola

Před tím, než opustíte instalované zařízení, zkontrolujte alespoň tři kompletní provozní cykly, abyste se ujistili, že všechny součásti pracují správně. V opačném případě se spojte se svým dodavatelem.

<p>Main office Frico AB Box 102 S-4333 22 Partille SWEDEN</p>	<p>Tel. +46 (0)31 3368600 Fax. +46 (0)31 262825 e-mail: mailbox@frico.se http://frico.se</p>
<p>Norway Frico AS Postboks 82 NORWAY</p>	<p>Tel. +47 (0)2 337 19 00 Fax. +47 (0)2 337 19 10 e-mail: mailbox@frico.no http://frico.no</p>
<p>France Frico France 7, ru de la liberation F-69 270 Fontaines sue Saone FRANCE</p>	<p>Tel. +33 (0)4 72 42 99 42 Fax. +33 (0)4 72 42 99 49 e-mail: info@frico.fr http://frico.se</p>
<p>Russia Frico representative office in Russia 1 st Golutvinsky per. 3 Moscow 109180 Russia</p>	<p>Tel. +7 095 238 63 20 Fax. +7 095 238 64 20 e-mail frico@orc.nu</p>

ΕΛΛΗΝΙΚΑ

⚠️ ΔΙΑΒΑΣΤΕ ΠΡΟΣΕΚΤΙΚΑ ΑΥΤΕΣ ΔΙΣ ΟΔΗ° ΙΕΣ ΠΡΙΝ ΑΡΧΙΣΕΤΕ ΤΗΝ Ε° ΚΑΤΑΣΤΑΣΗ ΚΑΙ ΦΥΛΑΞΤΕ ΤΙΣ °ΙΑ ΜΕΛΛΟΝΤΙΚΗ ΧΡΗΣΗ

- Δίσκος ε ιλογής τιμής αναφοράς
- Κουμ ι ρύθμισης (μόνο για μοντέλα με κουμ ι)
- Περίβλημα
- Μοχλός διαφοράς θερμοκρασίας (μόνο για μοντέλα με ρυθμιζόμενη διαφορά θερμοκρασίας)
- Ο ή α οστράγγισης

Ρύθμιση

- A Διαφορά θερμοκρασίας για κάθε βαθμίδα (σταθερή)
- B Διαφορά θερμοκρασίας μεταξύ των βαθμίδων (σταθερή ή ρυθμιζόμενη)
- SP1 Τιμή αναφοράς για μοντέλα χαμηλής τιμής (“set low”: βλ. ετικέτα με τα σχετικά στοιχεία)
- SP2 Τιμή αναφοράς για μοντέλα υψηλής τιμής (“set high”: βλ. ετικέτα με τα σχετικά στοιχεία)

Η συσκευή KRT2800 είναι μονάδα ελέγχου θερμοκρασίας δύο βαθμίδων, σχεδιασμένη να μετρά θερμοκρασίες.

Σύμφωνα με το ρότυ ο EN 60730 είναι μονάδα ελέγχου δράσης τύ ου 1, ενσωματούμενη, κατάλληλη για το σθέτηση σε ε ί εδη ε ιφάνεια και για χρήση σε κανονικές συνθήκες ρύ ανσης. Τα μοντέλα KRT2800GA είναι ενσωματωμένες διατάξεις ελέγχου.

∞ουτοί οι μηχανισμοί ελέγχου έχουν σχεδιαστεί ώστε να χρησιμο οιηθούν α οκλειστικά ως ελεγκτές λειτουργίας. Α στελεί ευθύνη του τεχνικού εγκατάστασης να ροσθέσει μηχανισμούς ή συστήματα α στρο ής ή ροείδη οισης βλαβών του ελεγκτή, ώστε να α στρα ε ίτο ενδεχόμενο ρόκλησης σωματικών βλαβών ή υλικών ζημιών στην ερί τωση κά οιας δυσλειτουργίας του ελεγκτή.

Εγκατάσταση

ΜΗΝ ΣΤΡΕΨΕΤΕ ΤΙΣ ΣΦΡΑ° ΙΣΜΕΝΕΣ ΒΙΔΕΣ

⚠️ Α οσυνδέστε τη συσκευή α ό το ρευματολή τη ριν αφαιρέσετε το κάλυμμα..

Καλωδίαση

Όλες οι καλωδιώσεις θα ρέ ει να συμμορφώνονται με τους το ικούς κανονισμούς και να ραγματο οιούνται μόνο α ό εξουσιοδοτημένο ροσω ικό. Αν χρησιμο οιείτε ολύκλωνο καλώδιο, βάλτε ένα κατάλληλο συνδετήρα στο άκρο του καλωδίου.

Διαδικασία τελικού ελέγχου

Πριν φύγετε α ό το χώρο της εγκατάστασης, αρατηρήστε τουλάχιστον τρεις κύκλους λειτουργίας για να βεβαιωθείτε ότι όλα τα τμήματα λειτουργούν σωστά. Σε διαφορετική ερί τωση, καλέστε τον ρομηθευτή του υλικού. Η καθυστέρηση θα ρέ ει να ελέγχεται μετά το τέλος της διαδικασίας εγκατάστασης αλλά και σε τακτά χρονικά διαστήματα.