

Merika®-förhöjningsring

Monteringsanvisning: Merika nr 414

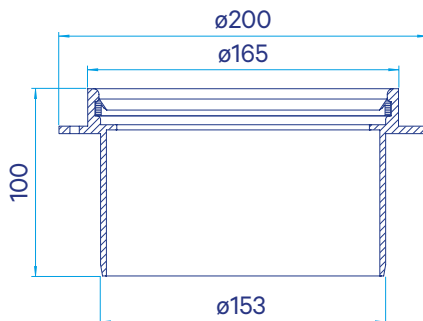

Dimensioner	Vikt	VVS-nr	RSK-nr
150 × 100	0,272 kg	3318155	7032037
För montering med matta- och golvplattor	För trä- och betonggol	3 st skruvar ingår i leveransen	

- Kapa förhöjningsringen till rätt höjd och **rakt** med såg. Fasa av kanten.
- Smörj förhöjningsringen med glidmedel och tryck den på plats. Förhöjningsringen monteras med de medföljande skruvarna (3 st) i skruvkanalerna i golvbrunnens fl äns.
- Skruva skruvarna på plats, men **dra inte åt dem**.
- Om förhöjningsringen monteras på brunnen före gjutningen, måste den fästas stadigt t.ex. i armeringsnätet.
- Om skruvarna dras åt, leder det till deformation av golvbrunnen/förhöjningsringen.

Behändig skruvfästning i golvbrunnen



Varaosat

M-202_03 • Golvbrunnens läpptätning ny 160
 VVS-nr: 3311447 / RSK-nr: 7135101

Vid monteringen skall bestämmelserna i Miljöministeriets förordning 782/2017 om byggnaders fukttekniska funktion och 1047/2017 om byggnaders vatten- och avloppinstallationer följas. Anslutningen ska alltid göras av en VVS-installatör. Vi följer Tekniska Handelsförbundets allmänna försäljningsvillkor.

Monteringen ska utföras i enlighet med branschreglerna "Säker Vatteninstallation"

2 / 2