

MONTERINGSANVISNING FÖR KÖKSBLANDARE

Koster KO-1301

RSK: 831 05 13

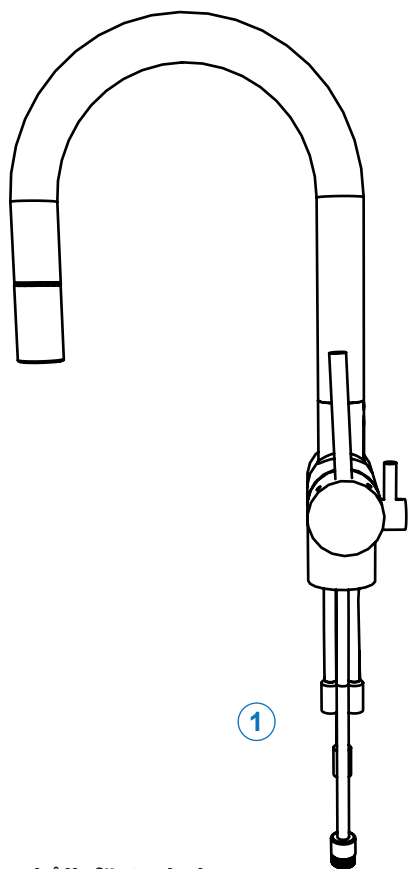

1

Koster KO-1302

RSK: 831 05 14

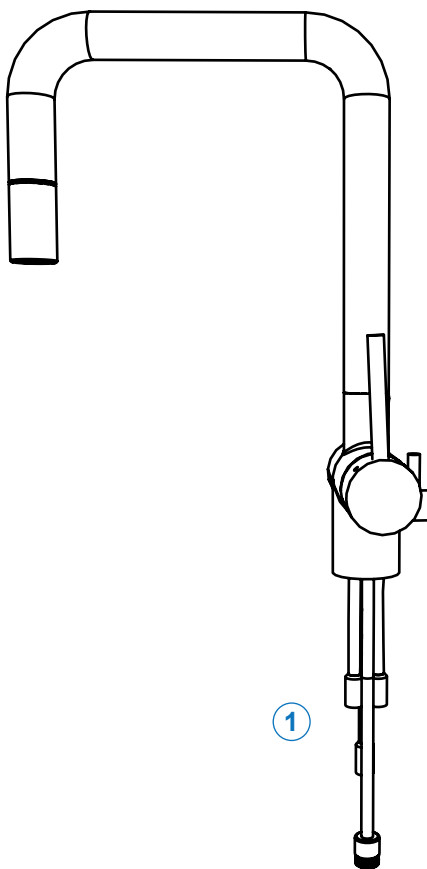

1

Koster KO-1303

RSK: 831 05 15

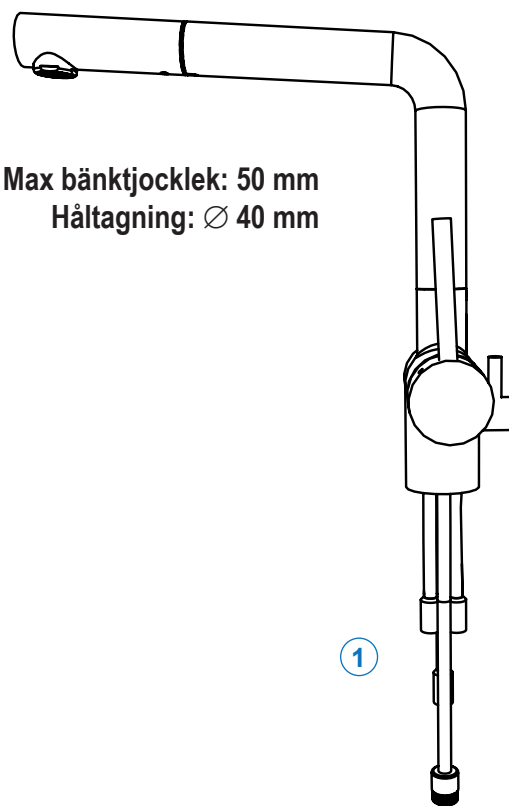

Max bänktjocklek: 50 mm
Håltagning: Ø 40 mm

1

Innehållsförteckning

1. Nödvändiga verktyg
2. Kartongens innehåll
3. Sprängskiss / Reservdelar
4. Att tänka på innan montering
5. Monteringsanvisning
6. Skötselråd
 - 6.1 Spärr av vridbarhet 120 grader
 - 6.2 Byte av keramisk insats
 - 6.3 Byte av perlator / strålsamlare

1. NÖDVÄNDIGA VERKTYG

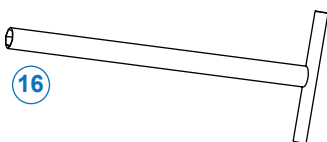
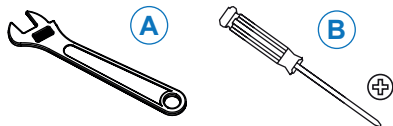

A	Skiftnyckel
B	Stjärnskruvmejsel

2. KARTONGENS INNEHÅLL

1	Blandarhus
2	Anslutningsslangar
3	Packning blandarfot
4	Blandarfot
5	Packning under blandarfot
6	Bänkförstärkning
7	Packning under bänk
8	Låsbricka
9	Gångstav
10	Spännmutter
11	Motvikt
12	Snabbkoppling
13	Slang
14	Nippel med 1/2"-lock för DM
15	Insexnyckel
16	Hylsnyckel

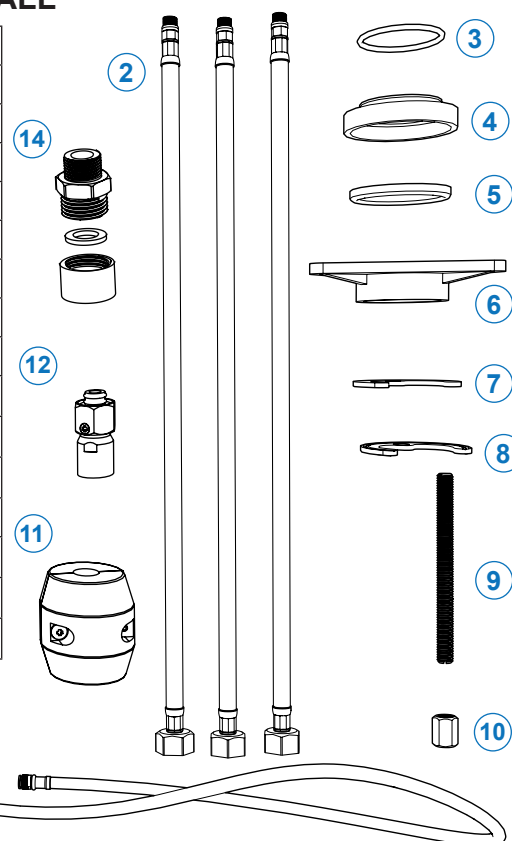

- Kontrollera alla delar som listas ovan finns med i förpackningen.
- Läs igenom denna anvisning innan montering av blandaren.
- Kontrollera att blandaren är felfri innan montering.
- Ha alla listade verktyg tillhanda.

**SPARA VERKTYGEN
SOM MEDFÖLJER!**

Strand
STAINLESS AB

Rev. 2017-07-28

3.1 SPRÄNGSKISS KO-1301 och KO-1302

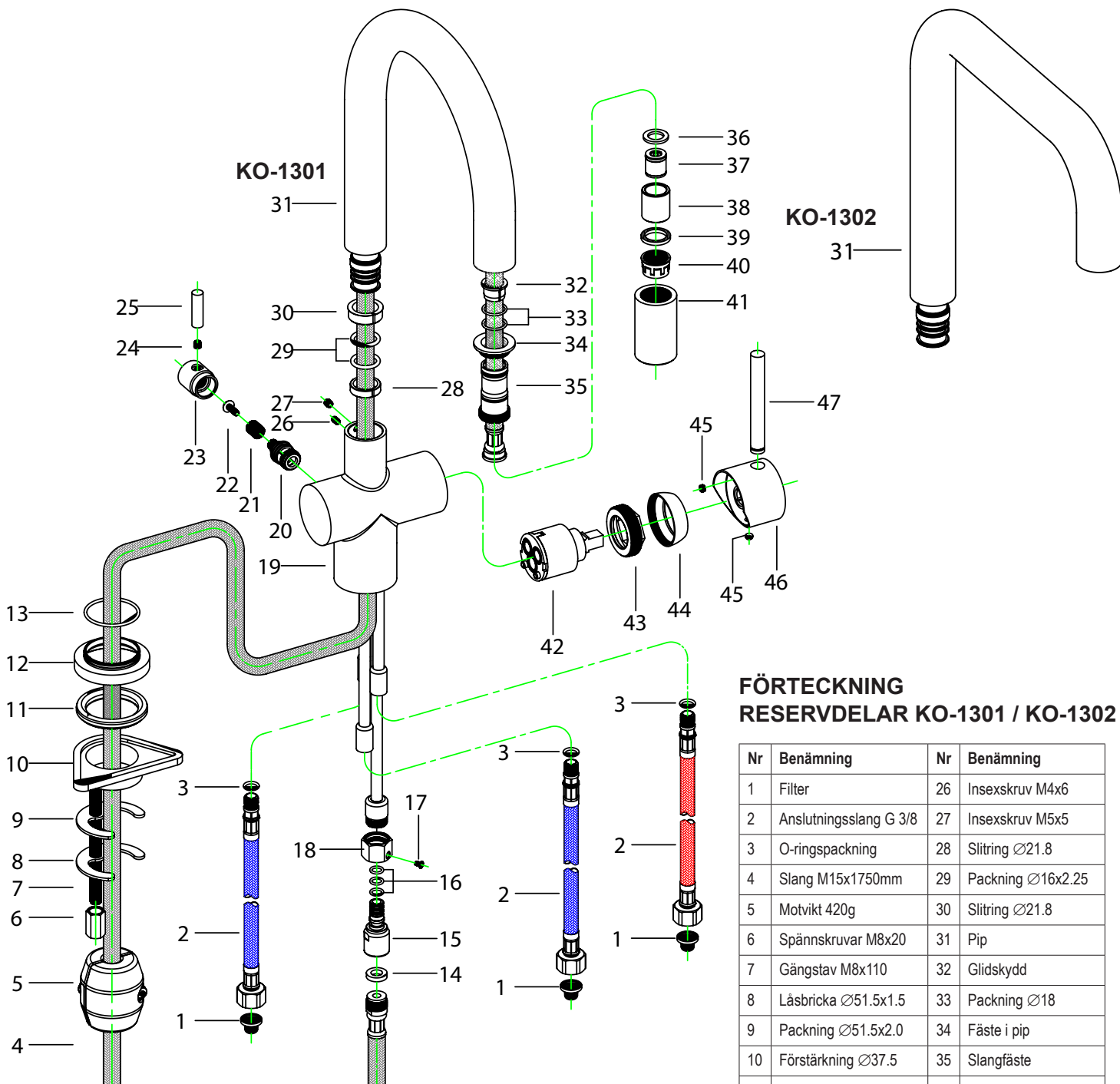

FÖRTECKNING RESERVDELAR KO-1301 / KO-1302

Nr	Benämning	Nr	Benämning
1	Filter	26	Insexskruv M4x6
2	Anslutningsslang G 3/8	27	Insexskruv M5x5
3	O-ringspackning	28	Slitring $\varnothing 21.8$
4	Slang M15x1750mm	29	Packning $\varnothing 16 \times 2.25$
5	Motvikt 420g	30	Slitring $\varnothing 21.8$
6	Spännskruvar M8x20	31	Pip
7	Gängstav M8x110	32	Glidskydd
8	Låsbricka $\varnothing 51.5 \times 1.5$	33	Packning $\varnothing 18$
9	Packning $\varnothing 51.5 \times 2.0$	34	Fäste i pip
10	Förstärkning $\varnothing 37.5$	35	Slangfäste
11	Packning $\varnothing 49 \times 7,3$	36	Packning $\varnothing 19$
12	Fot $\varnothing 54$	37	Backventil $\varnothing 15$
13	Packning $\varnothing 40 \times 2$	38	Flödesrör
14	Packning $\varnothing 14.86$	39	Packning $\varnothing 23 \times 5.5$
15	Snabbanslutning	40	Perlator
16	O-ringar $\varnothing 7 \times 1.5$	41	Handdusch
17	Insexskruv M3x5	42	Insats 35mm
18	Mutter M3	43	Klämmutter M37x1
19	Blandarhus	44	Kåpa M37x1
20	DM-ventil M15	45	Insexskruv M5x4
21	Nippel / Kåpa $\varnothing 12$	46	Flödesvred
22	Skruv M4x10	47	Spak $\varnothing 10 \times 80$
23	DM vrede	48	
24	Insexskruv M5x8		
25	Spak DM $\varnothing 8 \times 27$		

3.3 SPRÄNGSKISS / RESERVDELAR KO-1303

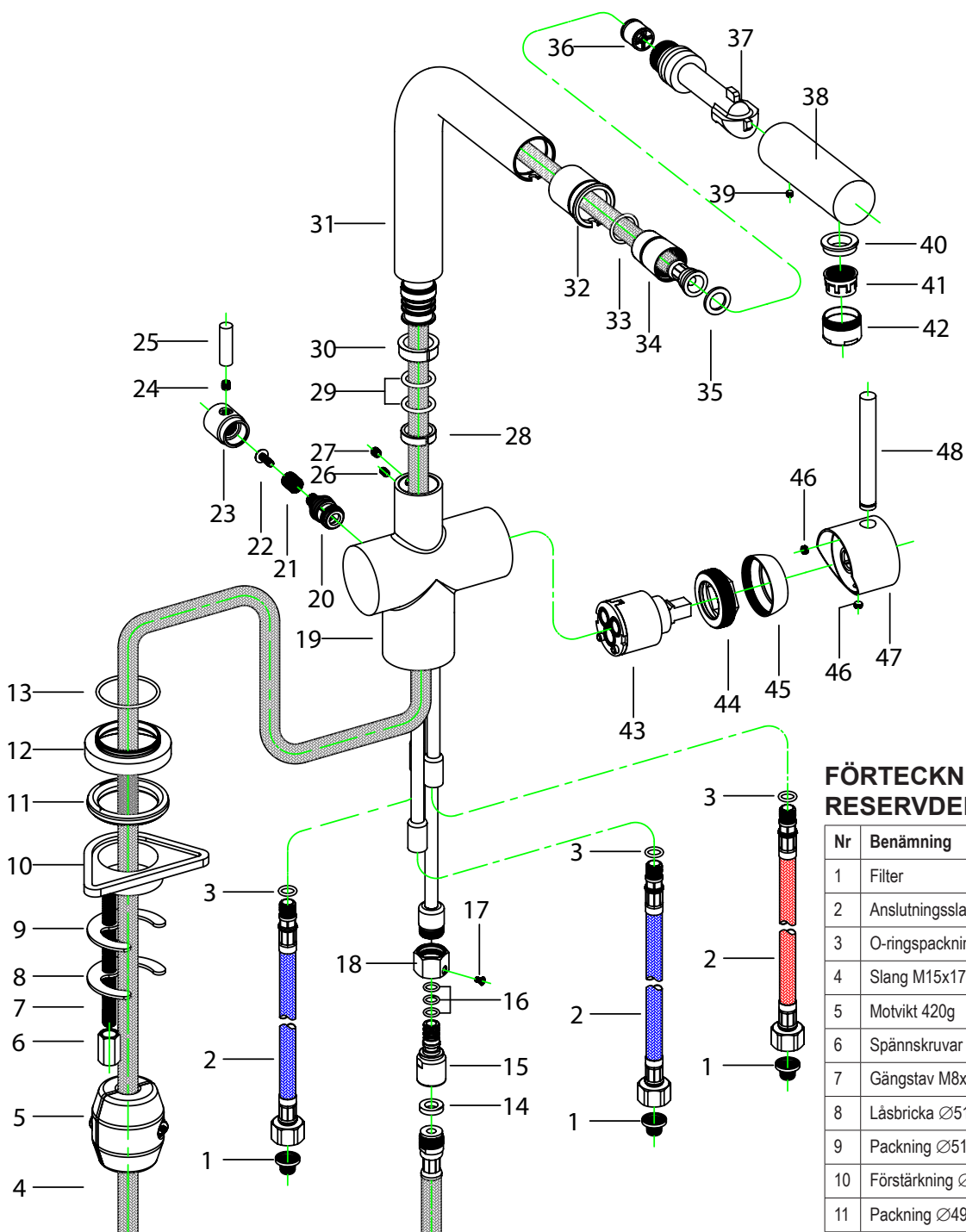

FÖRTECKNING RESERVDELAR KO-1303

Nr	Benämning	Nr	Benämning
1	Filter	26	Insexskruv M4x6
2	Anslutningsslang G 3/8	27	Insexskruv M5x5
3	O-ringspackning	28	Slitring Ø21.8
4	Slang M15x1750mm	29	Packning Ø16x2.25
5	Motvikt 420g	30	Slitring Ø21.8
6	Spännskruvar M8x20	31	Pip
7	Gångstav M8x110	32	Glidskydd
8	Låsbricka Ø51.5x1.5	33	Packning Ø22
9	Packning Ø51.5x2.0	34	Fäste i pip
10	Förstärkning Ø37.5	35	Packning Ø19
11	Packning Ø49x7,3	36	Backventil
12	Fot Ø54	37	Flödesrör
13	Packning Ø40x2	38	Duschhandtag
14	Packning Ø14.86	39	Insexskruv M4x4
15	Snabbanslutning	40	Packning Ø23x5.5
16	O-ringar Ø7x1.5	41	Perlator
17	Insexskruv M3x5	42	Nippel
18	Mutter M3	43	Insats 35mm
19	Blandarhus	44	Klämmutter M37x1
20	DM-ventil M15	45	Kåpa M37x1
21	Nippel / Kåpa Ø12	46	Insexskruv M5x4
22	Skruv M4x10	47	Flödesvred
23	DM vrede	48	Spak Ø10x80
24	Insexskruv M5x8		
25	Spak DM Ø8x27		

Garantin gäller i 2 år från inköpsdatum (10 år på huset). Blandaren skall vara monterad och använt på ett korrekt sätt. Installationen och rördragning skall vara fackmannamässig utförd och överensstämna med Boverkets Byggregler. Garantin omfattar ej normalt slitage, olycks-händelser, oaktsamhet, frysskador, vattenskador eller funktionsfel som uppstått genom orenheter eller kalk i vattnet. Garantin gäller inte demo/utställningsexemplar.

4. ATT TÄNKA PÅ INNAN MONTERING

Notera håltagning: 40 mm
Max bänktjocklek: 50 mm

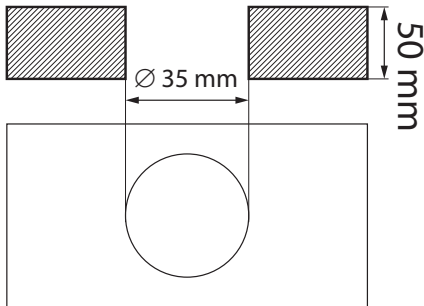

OBS! Använd inte gängtätningmaterial.

Renspolning av rörledningar skall göras innan blandaren monteras. Strand ansvarar inte för funktionskador orsakade av orenheter i vattnet.

5. MONTERINGSANVISNING

5.1 Montera gängstav och fot

- Montera gängstaven under blandaren
- Montera foten och packningen under foten

5.1

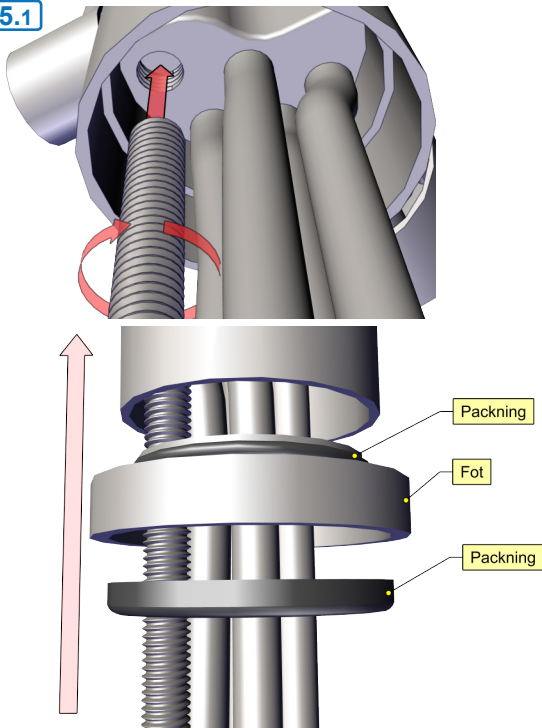

5.2 Sätt blandaren på plats

- Montera slangar för inkommande vatten. Notera markeringar för KV resp. VV.
- Använd armaturfett (VVS-fett) på packningarna.

5.2

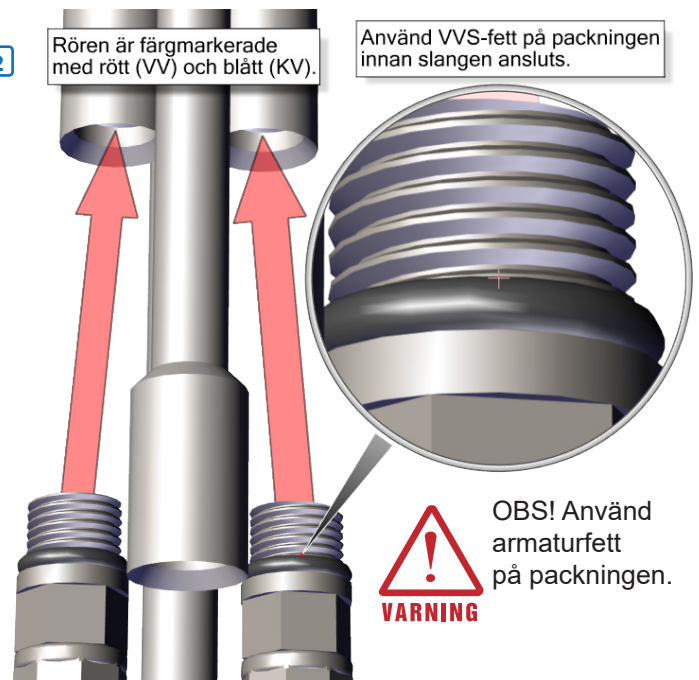

5.3 Sätt blandaren på plats

- För slangarna genom hålet och sätt blandaren på plats

5.3

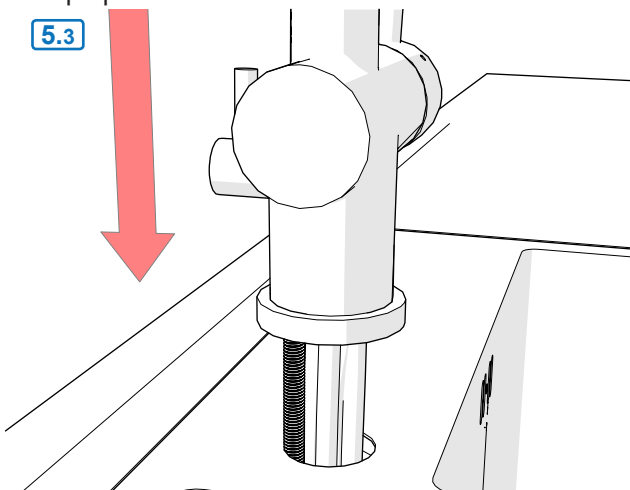

5.4 Spänn fast blandaren

- Montera
 - förstärkning (vid behov)
 - packning
 - låsbricka
 - spännskruv
- Dra åt spännskraven med fast nyckel som medföljer blandare (16)

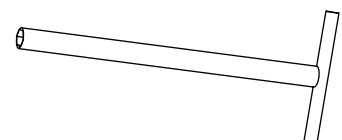

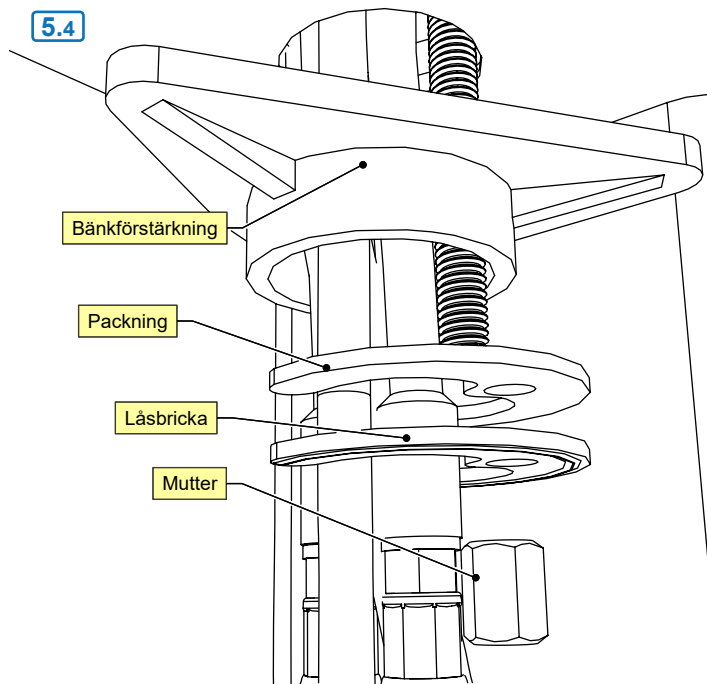

Montering med diskbänksförstärkare

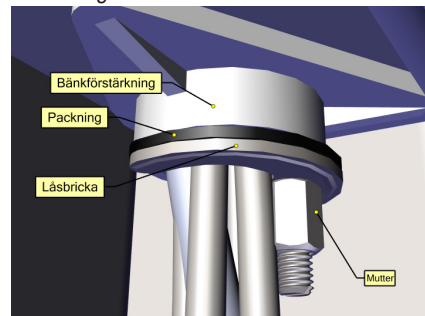

Montering utan diskbänksförstärkare

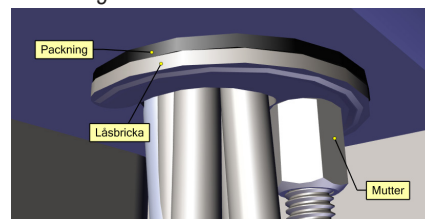

5.5 Montera snabbfäste och slang

- Montera snabbfästet på slangens.
Var noga med att packningen skall vara där!
- Montera Snabbfästet på röret för DM-anslutningen.
Denna kommer normalt förmonterad.

5.5

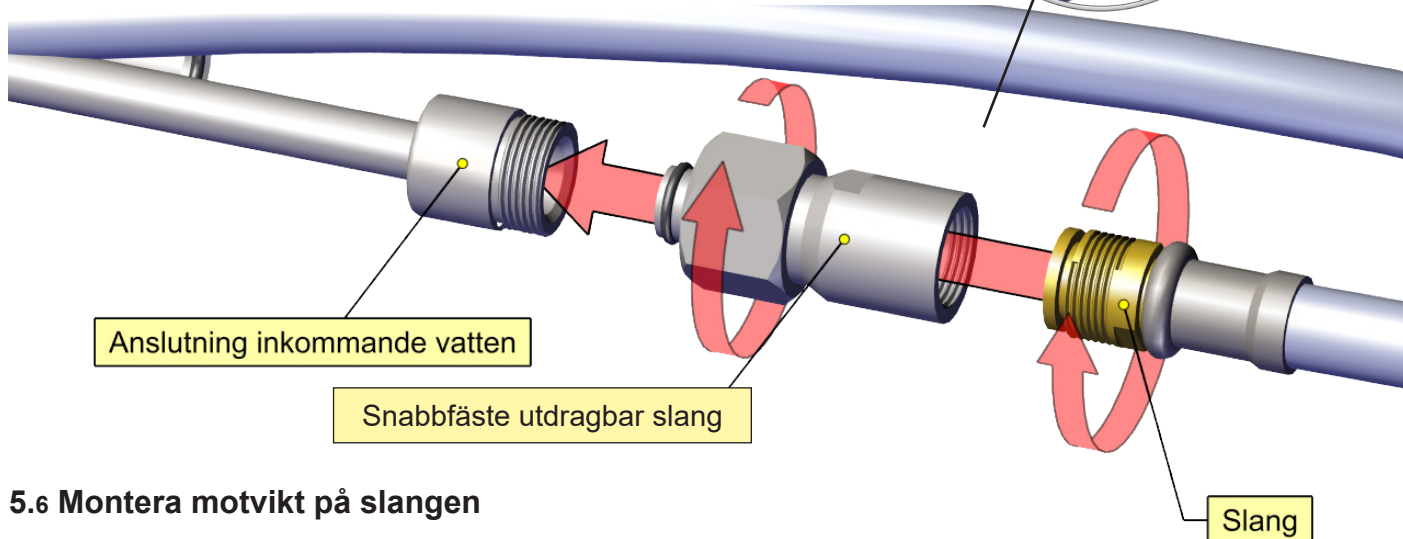

5.6 Montera motvikt på slangens

- Montera motvikten så långt ned på slangens som möjligt innan slangens 180-grader böj.

5.6

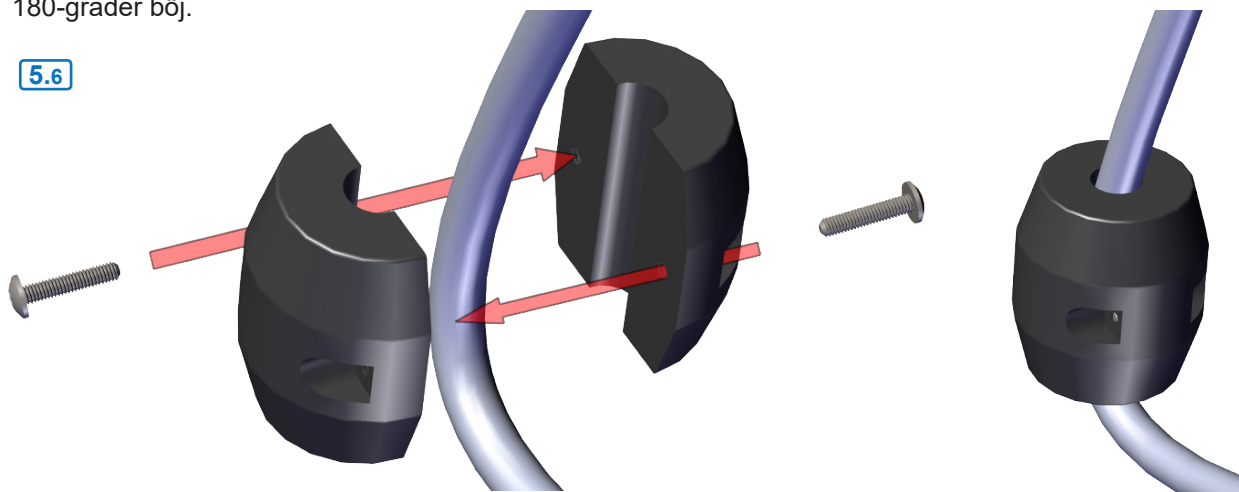

5.7 Koppla anslutnings slangarna till inkommande vatten

- Koppla anslutnings slangarna till KV respektive VV med typgodkända kopplingar.
- Matningsledningar och anslutnings slangar skall klamras mot väggen med klammor som är avsedda för rörens/slangarnas dimensioner.
- Klammorna skall monteras så nära rörkopplingarna som möjligt.
- Notera medföljande filter enligt 5.7.2

5.7.1

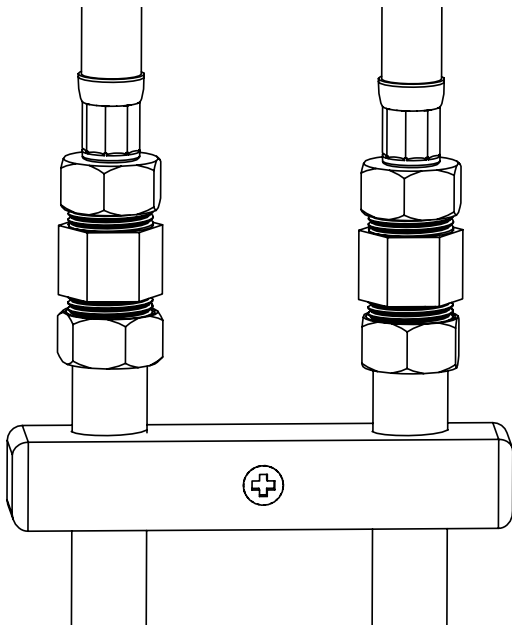

5.7.2

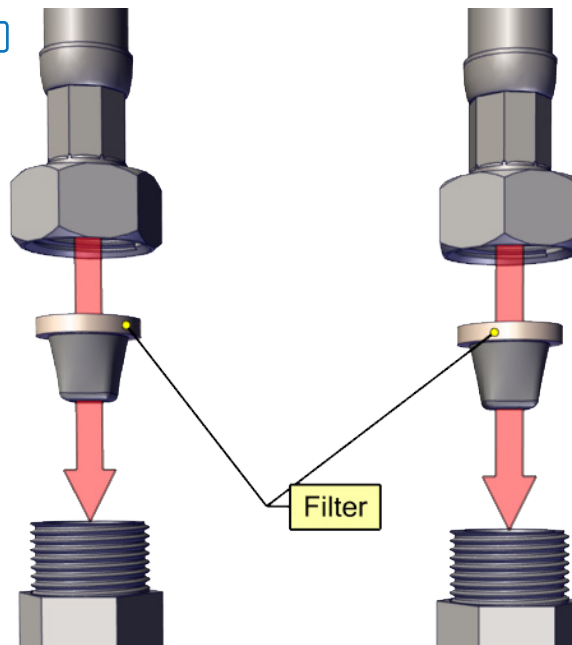

5.8 Anslut diskmaskin

- Anslut diskmaskinen med anslutnings slangen (29).
- Montering enligt anvisning ger kallvatten till diskmaskin. Detta är inte ändringsbart.
- Skall ingen diskmaskin anslutas måste du komplettera med ett 1/2"-lock! Se nippel med lock (14) som medföljer.

- Diskmaskinsavstängning. Bild 1 visar när vattnet är avstängt och bild 2 visar när vattnet är på.

Bild 1.

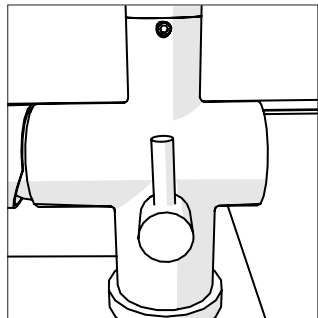

AVSTÄNGD

Bild 2.

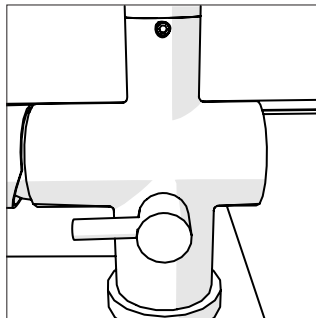

PÅ

5.8

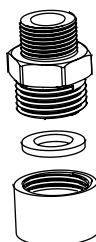

5.9 Täthetskontroll

- Installationen skall avslutas med ett täthetsprov.

6. SKÖTSEL AV DIN BLANDARE

6.1 Spärr av vridbarhet ca 120 grader

- För att begränsa vridbarheten till ca 120 grader används nedre insexskruven på blandarhusets baksida.
- Skruva in den till det tar emot och spärren erhålls.

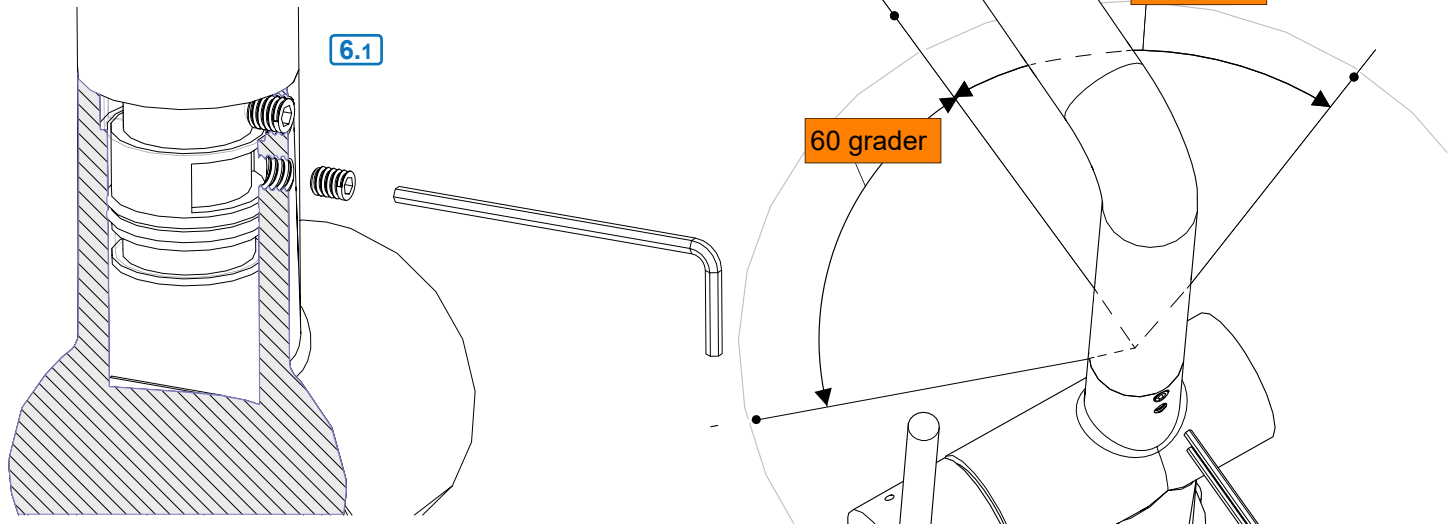

6.2 Keramisk insats (Byte eller Rengöring)

- Stäng av inkommande vatten
- Använd medföljande insexnyckel
- Lossa insexskruven under vredet
- Lossa kåpan med handkraft
- Lossa klämmutter med skiftnyckel
- Nu kan keramiska insatsen lossas
- Sätt tillbaka delarna i omvänd ordning
- Notera styrpiggarna på insatsen (nedåt).
- När allt är tillbaka kan inkommande vatten slås på igen.
- Kontrollera att blandaren håller tätt

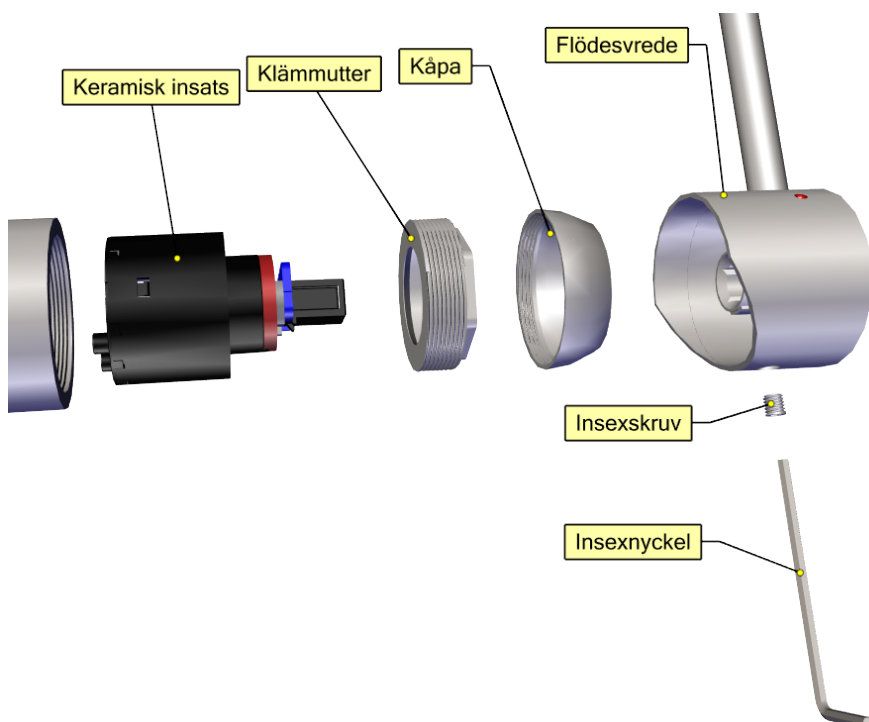

6.3 Byte av Perlator / Strålsamlare

KO-1301
KO-1302

KO-1303

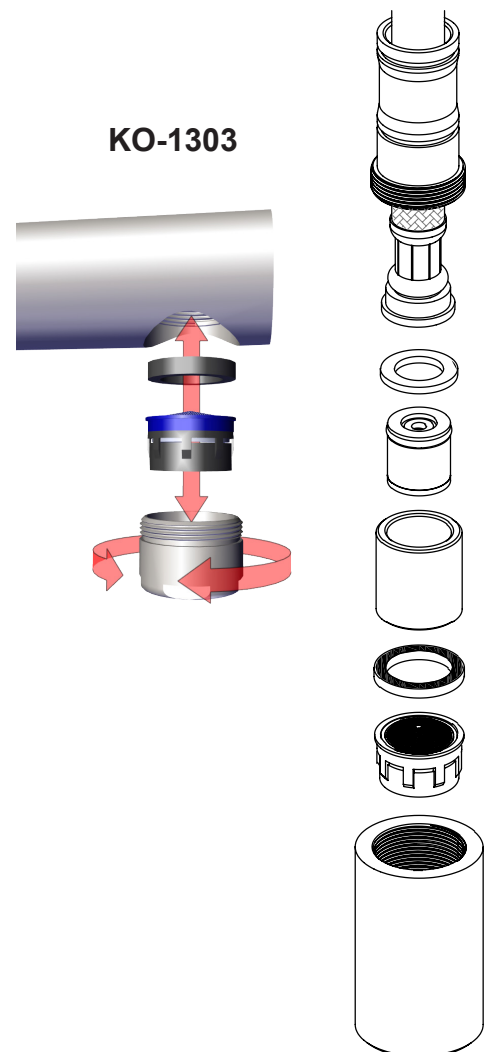

Teknisk data

Arbetstryck: 50 - 500 kPa

Flöde vid 300 kPa: 0.333 l/s

Testtryck max 1 600 kPa

Ljuddämpning: JA

Varmvatten max 70° C

(OBS! Varmvatten i Sverige är max 60° C)

Komponenter

Strand använder endast godkända komponenter av hög kvalitet från världsledande företag i Tyskland och Schweiz:

Neoperl: Anslutnings slangar och Strålsamlare.

Kerox: Mjukstängande keramiska insatser med kallstartsfunktion.

Flühs: Tryck och temperaturstyrda termostatinsatser.

Återvinning

Strandblandare är tillverkade i äkta rostfritt stål 304, vilket är 100% återvinningsbart och ett bra miljöval.

Kvalitetskontroll

För att undvika dolda fel, testas och provtrycks alla blandare som ett led i tillverkningen.

Certifieringar

Våra blandare är testade och certifierade enligt EN 817.

Garanti (Kontakta inköpsstället vid alla eventuella garantiärenden.)

Garantin gäller 2 år (10 års fabriksgaranti på blandarhuset) från inköpsdagen och mot uppvisande av kvitto eller faktura. Installationen och rördragning skall vara fackmannamässigt utförd och överensstämma med Boverkets Byggregler. Garantin omfattar ej normalt slitage, olyckshändelser, oaktksamhet, frysskador, vattenskador eller funktionsfel som uppstått genom orenheter eller kalk i vattnet och till detta eventuella följdskador.

Garantin gäller inte demo/utställningsexemplar.

Följdskada genom fel i levererad produkt, kostnader för 3:e man och/eller kostnader på annat än den levererade varan täcks inte av garantin. Dessa kostnader skall täckas av brukarens eller installatörens försäkring.

Vid frysrisk

Montera bort keramiska insatsen och förvara den i uppvärmt utrymme.

Skötsel

Rengör blandare regelbundet med en mjuk trasa och tvållösning, skölj med rent vatten och eftertorka/polera med torr trasa. Kalkavlagringar tas bort med hushållsättika och eftersköljning med rent vatten.