

Monteringsanvisning för köksblandare

Strand Vinga VI-1001

RSK:

Strand

Rev. 1.0 - 15.01n



Denna produkt är anpassad till branschregler Säker Vatteninstallation. Strand garanterar produktens funktion om branschreglerna och monteringsanvisning följs.



Innehållsförteckning

1. Kartongens innehåll
2. Nödvändiga verktyg
3. Sprängskiss / Reservdelar
4. Att tänka på innan montering
5. Monteringsanvisning
6. Skötselråd
 - 6.1 Byte av strålsamlare
 - 6.2 Rengöring av strålsamlare
 - 6.3 Byte av keramisk insats
7. Teknisk data

KEROX

NEOPERL®

- Läs igenom denna anvisning innan montering av blandaren.
- Kontrollera att blandaren är felfri.
- Kontrollera alla delar som listas på nästa sidan finns med i förpackningen.
- Ha alla listade verktyg tillhanda.

1. KARTONGENS INNEHÅLL

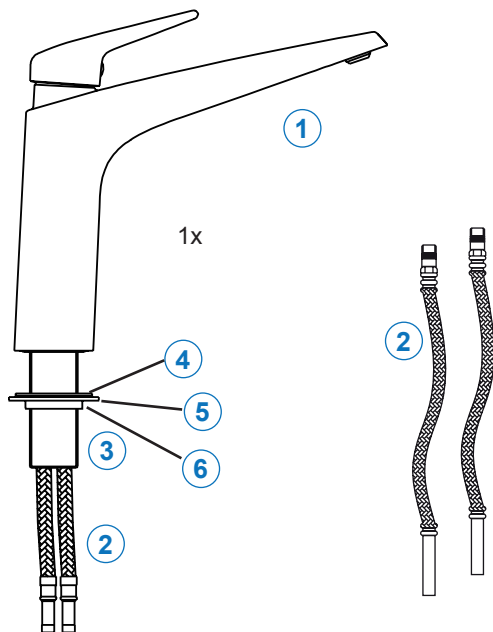

1	LY-1001
2	Neoflex® SPX DN6
3	Gängad fästhylsa
4	Packning
5	Metallbricka
6	Klämmutter

2. NÖDVÄNDIGA VERKTYG

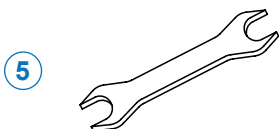
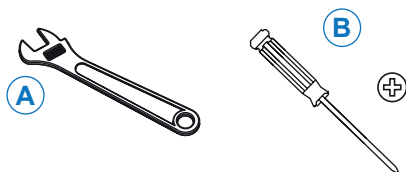

5	Hylsnyckel
A	Skiftnyckel
B	Stjärnskruvmejsel

Kontrollera att allt medföljer i förpackningen enligt ovan.

Kontrollera att blandaren är felfri innan du börjar montera!

**SPARA VERKTYGEN
SOM MEDFÖLJER!**

**KOMPLETTERA MED:
2 st klämringskopplingar**

3. SPRÄNGSKISS / RESERVDELAR

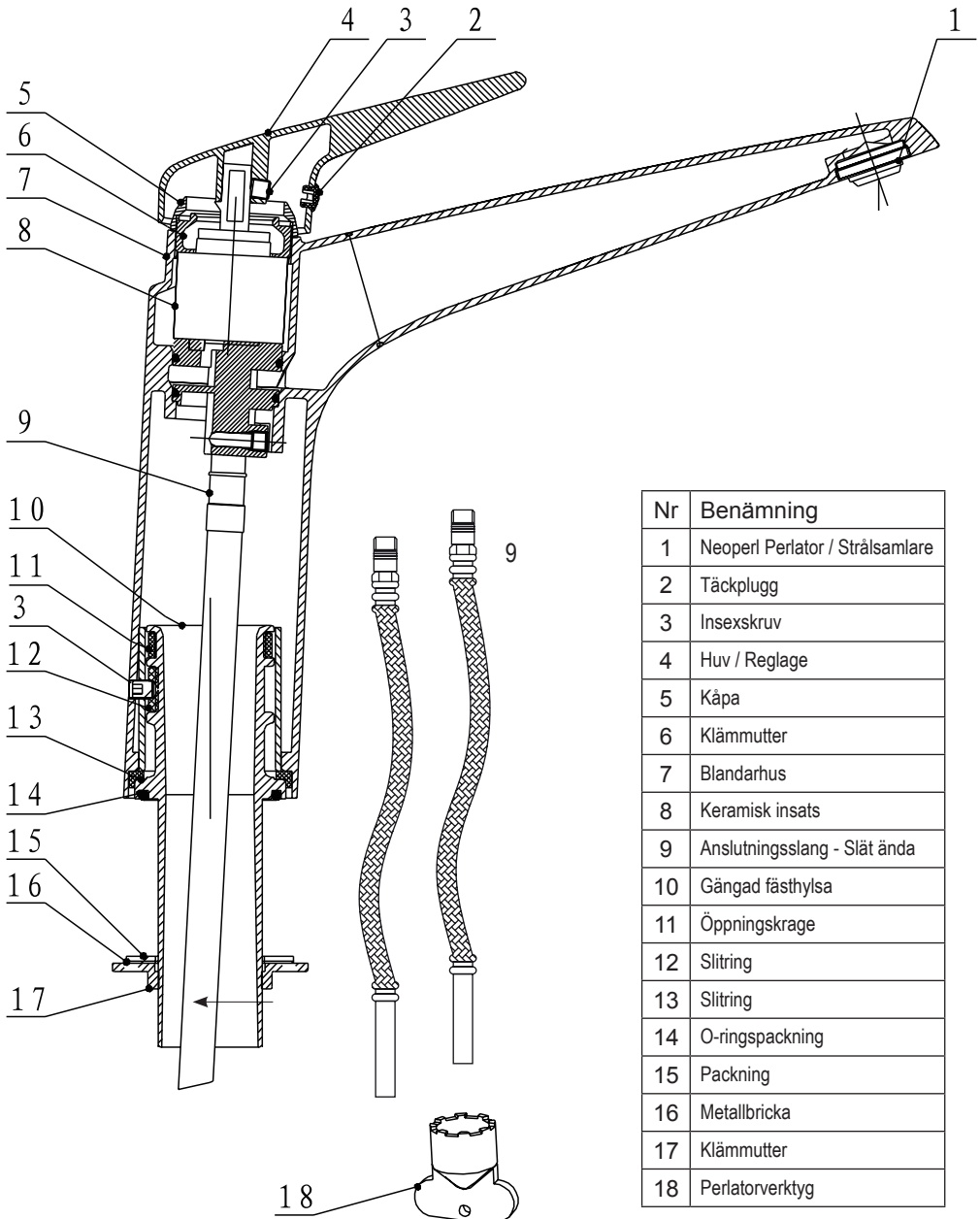

Nr	Benämning
1	Neoperl Perlator / Strålsamlare
2	Täckplugg
3	Insexskruv
4	Huv / Reglage
5	Kåpa
6	Klämmutter
7	Blandarhus
8	Keramisk insats
9	Anslutningsslang - Slät ända
10	Gängad fästhylsa
11	Öppningskrage
12	Slitring
13	Slitring
14	O-ringspackning
15	Packning
16	Metallbricka
17	Klämmutter
18	Perlatorverktyg

4. ATT TÄNKA PÅ INNAN MONTERING

Notera håltagning 35 mm.

Stäng alltid av vattnet med huvudkranen innan byte av blandare!

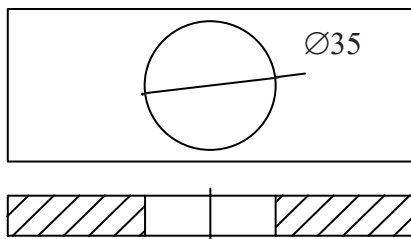

5. MONTERINGSANVISNING

5.1 Gängad fästthylsa förbereds

- Ta bort klämmutter (20), packning (18) och metallbricka (19) från gängade fästthylsan (13)

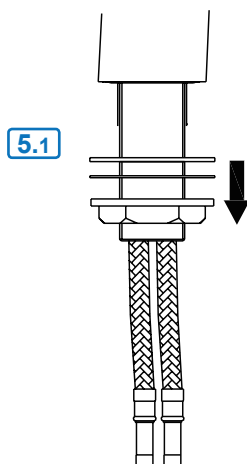

5.2 Blandaren sätta på plats

- För slangar och gängthylsa genom bänken.

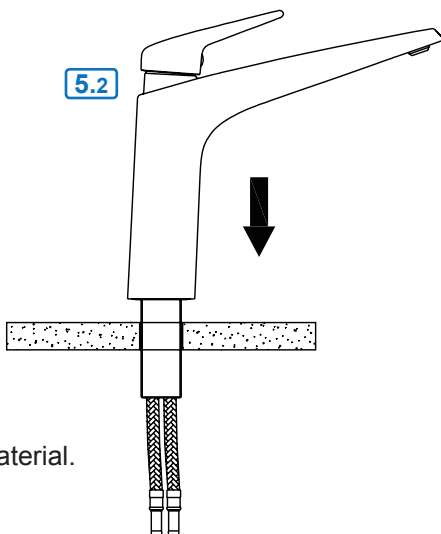

Renspolning av rörledningar skall göras innan blandaren monteras. Strand ansvarar inte för funktionsskador orsakade av orenheter i vattnet.



OBS! Använd inte gängtätningmaterial.

5.3 Montera packning, bricka och klämmutter

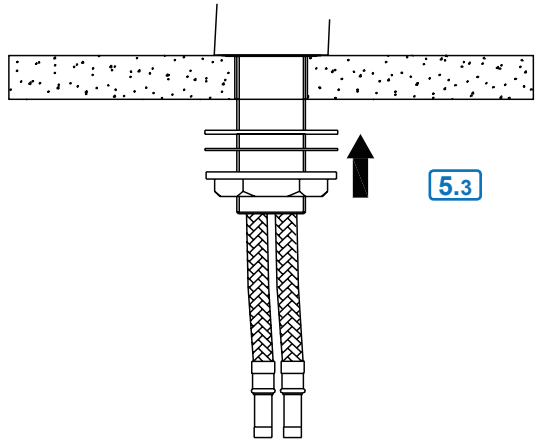

5.4 Fixera blandaren

- Använd skiftnyckel för att fixera blandaren med klämmutter (17)

5.4

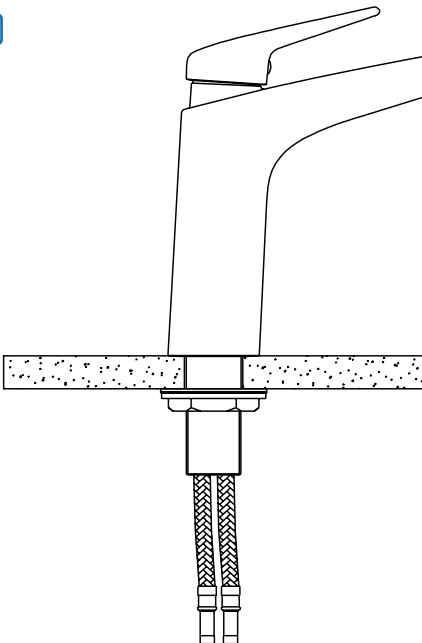

Mät diametern på rören
för inkommande vatten.
Medföljande anslutnings-
slangar passar 10 mm.

5.6 Koppla anslutnings slangarna till inkommande vatten

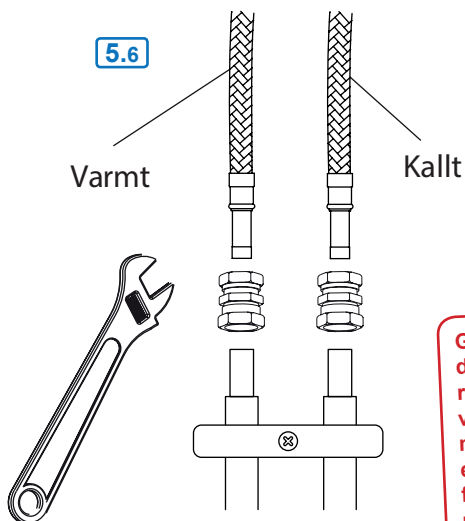

- Koppla anslutnings slangarna till KV respektive VV med typgodkända klämringskopplingar.
- Matningsledningar skall klamras mot väggen med klammor som är avsedda för rörens/slangarnas dimensioner.
- Klammorna skall monteras så nära rörkopplingarna som möjligt.
- Stödhylsor behövs inte.

Garantin gäller i fem år från inköpsdatum. Blandaren skall vara monterad och använt på ett korrekt sätt. Installationen och rördragnig skall vara fackmannamässigt utförd och överensstämna med Boverkets Byggregler. Garantin omfattar ej normalt slitage, olyckshändelser, oaktsamhet, frysskador, vattenskador eller funktionsfel som uppstått genom orenheter eller kalk i vattnet. Garantin gäller inte demo/utställningsexemplar.

5.7 Tryck och täthetsprov

- Installationen bör avslutas med ett tryck och täthetsprov.

6. Skötselråd för din köksblandare från Strand

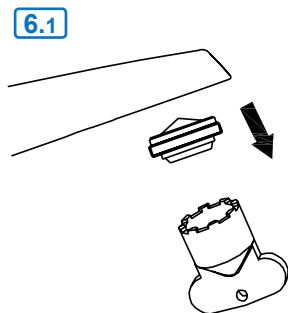

6.1 Byte av strålsamlare

- Använd medföljande perlatorverktyg (18).
- Använd åter perlatorverktyget (18) för att skruva dit din nya strålsamlare.

6.2 Rengöring av strålsamlare

- Lägg strålsamlaren i varmt vatten tillsammans med ett mildt avkalkningsmedel t.ex.
 - Hushållsättika
 - Citek / P48
 - Citronsyra
- Efterskölj mycket noggrant med rent vatten.

6.3 Byte av keramisk insats

- Ta loss täckplugg (2).
- Skruva loss insexskruven (3).
- Ta bort huven (4).
- Skruva loss kåpan (5). Endast handkraft skall behövas.
- Skruva loss klämmuttern (6).
- Nu kan den keramiska insatsen tas ur och ersättas.
 - Var noga att placera tillbaka insatsen korrekt då den enbart passar på ett sätt.
- Sätt tillbaka detaljerna i omvänd ordning.

6.3

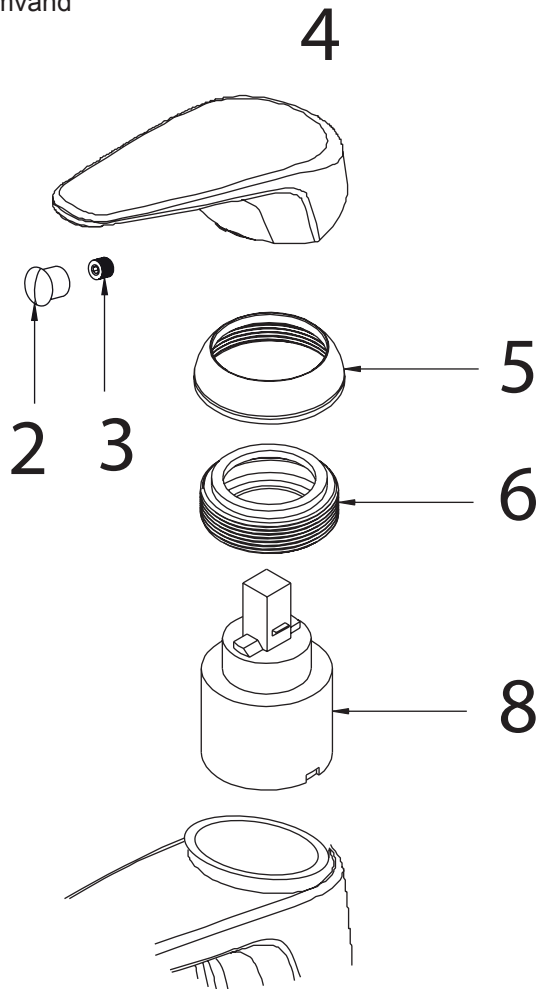

Teknisk data

Arbetsstryck: 50 - 1000 kPa
Flöde vid 300 kPa: 0.28 l/s
Ljuddämpning: JA

Teststryck max 1 600 kPa
Varmvatten max 80° C
(OBS! Varmvatten i Sverige är max 60° C)

Komponenter

Strand använder endast godkända komponenter av hög kvalitet från världsledande företaget i Tyskland och Schweiz:

Neoperl: Anslutnings slangar och Strålsamlare.

CeramTec: Mjukstängande keramiska insatser med ECO-funktion.

Flühs: Tryck och temperaturstyrda termostatsinsatser.

Återvinning

Strandblandare är tillverkade i äkta rostfritt stål 304, vilket är 100% återvinningsbart och ett bra miljöval.

Kvalitetskontroll

För att undvika dolda fel, testas och provtrycks alla blandare som ett led i tillverkningen.

Certifieringar

Våra blandare är testade och certifierade enligt SINTEF EN 817.

Garanti

Våra blandare kommer med 5 års produktgaranti från inköpsdagen.

Installationen och rördragning skall vara fackmannamässigt utförd och överensstämma med Boverkets Byggregler. Garantin omfattar ej normalt slitage, olycks-händelser, oaksamhet, frysskador, vattenskador eller funktionsfel som uppstår genom orenheter eller kalk i vattnet och till detta eventuella följdskador.

Garantin gäller inte demo/utställningsexemplar..

Kontakta inköpsstället vid alla eventuella garantiärenden.

Vid frysrisk

Montera bort keramiska insatsen och förvara den i uppvärmt utrymme.

Skötsel

Rengör blandare regelbundet med en mjuk trasa och tvållösning, skölj med rent vatten och eftertorka/polera med torr trasa.

Kalkavlagringar tas bort med hushållsättika och eftersköljning med rent vatten.

Firma Charles L. Strand
J.A. Pripps gata 2
421 32 Västra Frölunda

www.cl-strand.com
info@cl-strand.com

Strand