

# MONTERINGSANVISNING FÖR KÖKSBLANDARE

## Strand Solid SO-1107e Strand Solid SO-1108e

RSK: 831 13 57

RSK: 831 13 58

Max bänktjocklek: 50 mm

Håltagning: Ø 35 mm

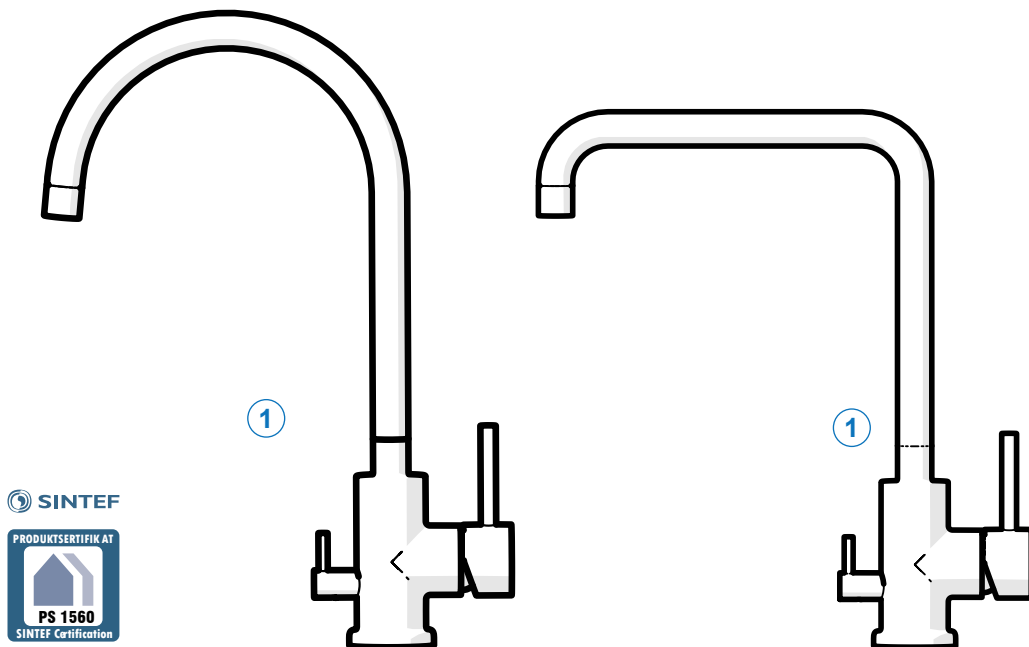

SINTEF

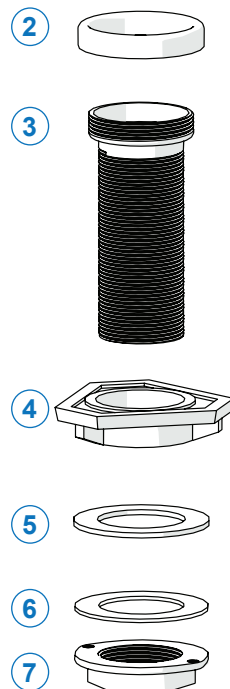

### Innehållsförteckning

1. Nödvändiga verktyg .....	1
2. Kartongens innehåll .....	1
3. Skisser och mått .....	2
3.1 Sprängskiss / Reservdelar .....	2
3.2 Måttskisser .....	3
4. Att tänka på innan montering .....	4
5. Monteringsanvisning .....	4
6. Skötselråd	
6.1 Byte av keramisk insats .....	7
6.2 Byte av perlator / strålsamlare .....	7
8. Teknisk data .....	8

### 2. KARTONGENS INNEHÅLL

1	Blandarhus med löstagbar pip
2	Packning blandarfot (Förmonterad)
3	Gängad fästhylsa
4	Bänkförstärkning
5	Packning under bänk
6	Metallbricka
7	Klämmutter
8	Spännskruvar
9	Insexnyckel
10	Anslutningsslang diskmaskin G½" utvändig (Förmonterad)
11	Anslutningsslangar G3/8" löpmutter (Förmonterad)
12	½"-lock för DM

### 1. NÖDVÄNDIGA VERKTYG

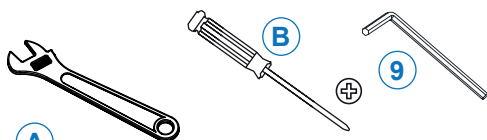

A	Skiftnyckel
B	Stjärnskruvmejsel
9	Insexnyckel



Accepterad  
monteringsanvisning  
2016:1

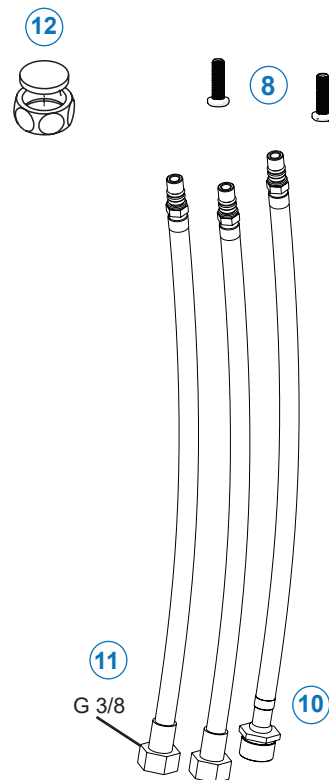

**Strand**  
STAINLESS AB  
Rev. 2020-06-29

Läs igenom denna anvisning innan montering av blandaren. Kontrollera att blandaren är felfri och att alla delar som listas på nästa sidan finns med i förpackningen. Ha alla listade verktyg tillhanda.

**SPARA VERKTYGEN  
SOM MEDFÖLJER!**

**3.1 SPRÄNGSKISS / RESERVDELAR SO-1107 / SO-1108**

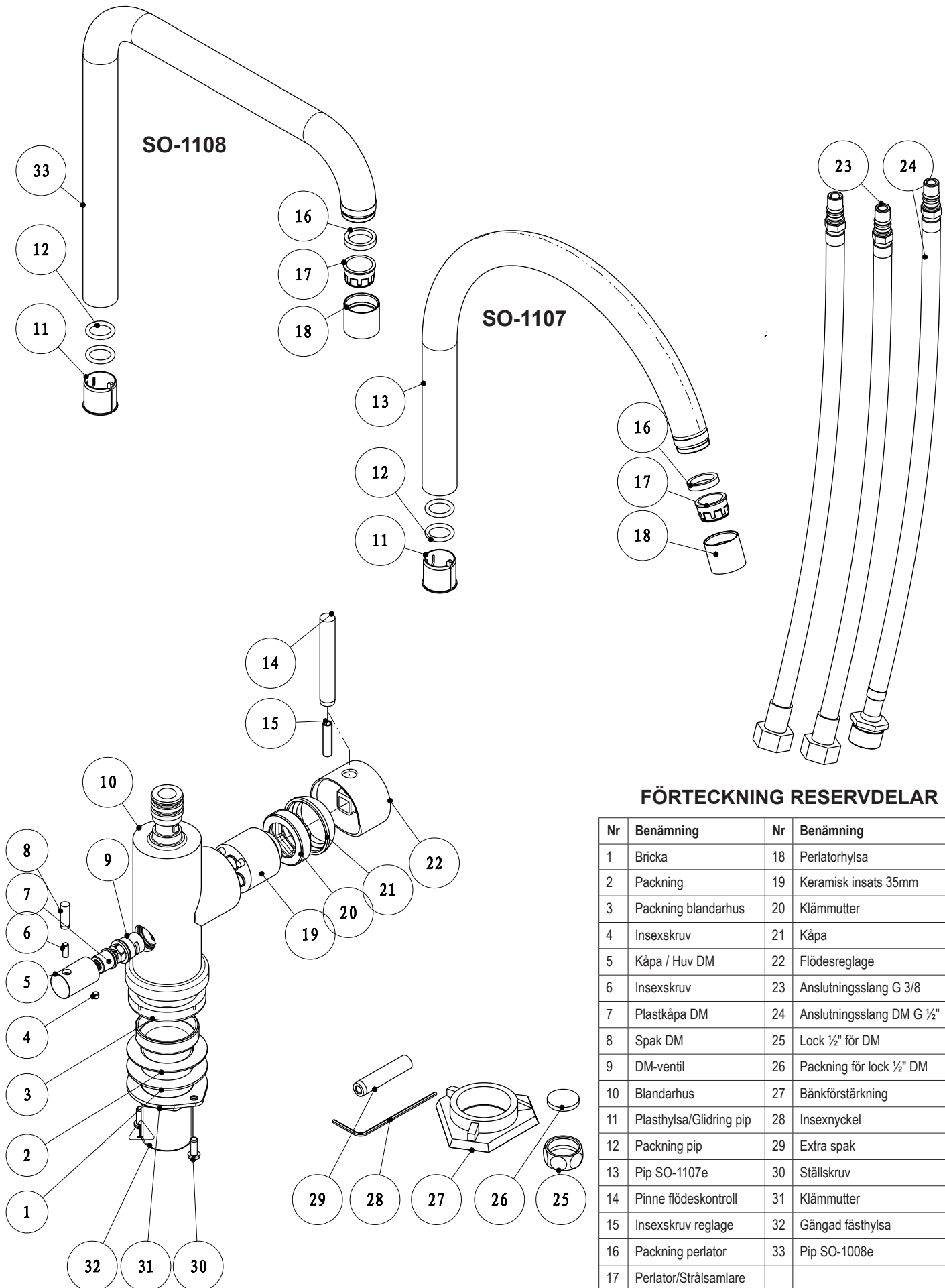

**FÖRTECKNING RESERVDELAR**

Nr	Benämning	Nr	Benämning
1	Bricka	18	Perlatorhylsa
2	Packning	19	Keramisk insats 35mm
3	Packning blandarhus	20	Klämmutter
4	Insexskruv	21	Kåpa
5	Kåpa / Huv DM	22	Flödesreglage
6	Insexskruv	23	Anslutnings slang G 3/8
7	Plastkåpa DM	24	Anslutnings slang DM G 1/2"
8	Spak DM	25	Lock 1/2" för DM
9	DM-ventil	26	Packning för lock 1/2" DM
10	Blandarhus	27	Bänkförstärkning
11	Plasthylsa/Glidring pip	28	Insexnyckel
12	Packning pip	29	Extra spak
13	Pip SO-1107e	30	Ställskruv
14	Pinne flödeskontroll	31	Klämmutter
15	Insexskruv reglage	32	Gängad fästhylsa
16	Packning perlator	33	Pip SO-1108e
17	Perlator/Strålsamlare		

### 3.2.1 MÄTTSKISS SO-1107

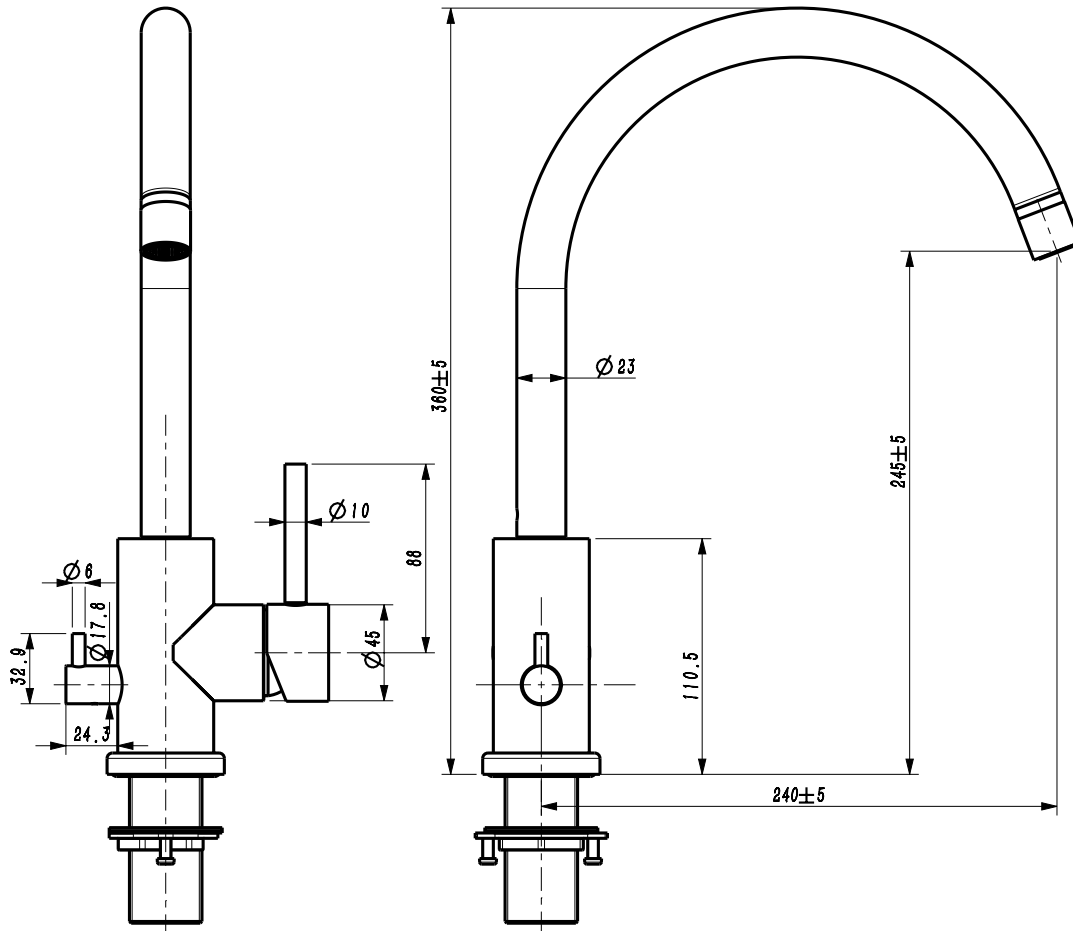

### 3.2.2 MÄTTSKISS SO-1108

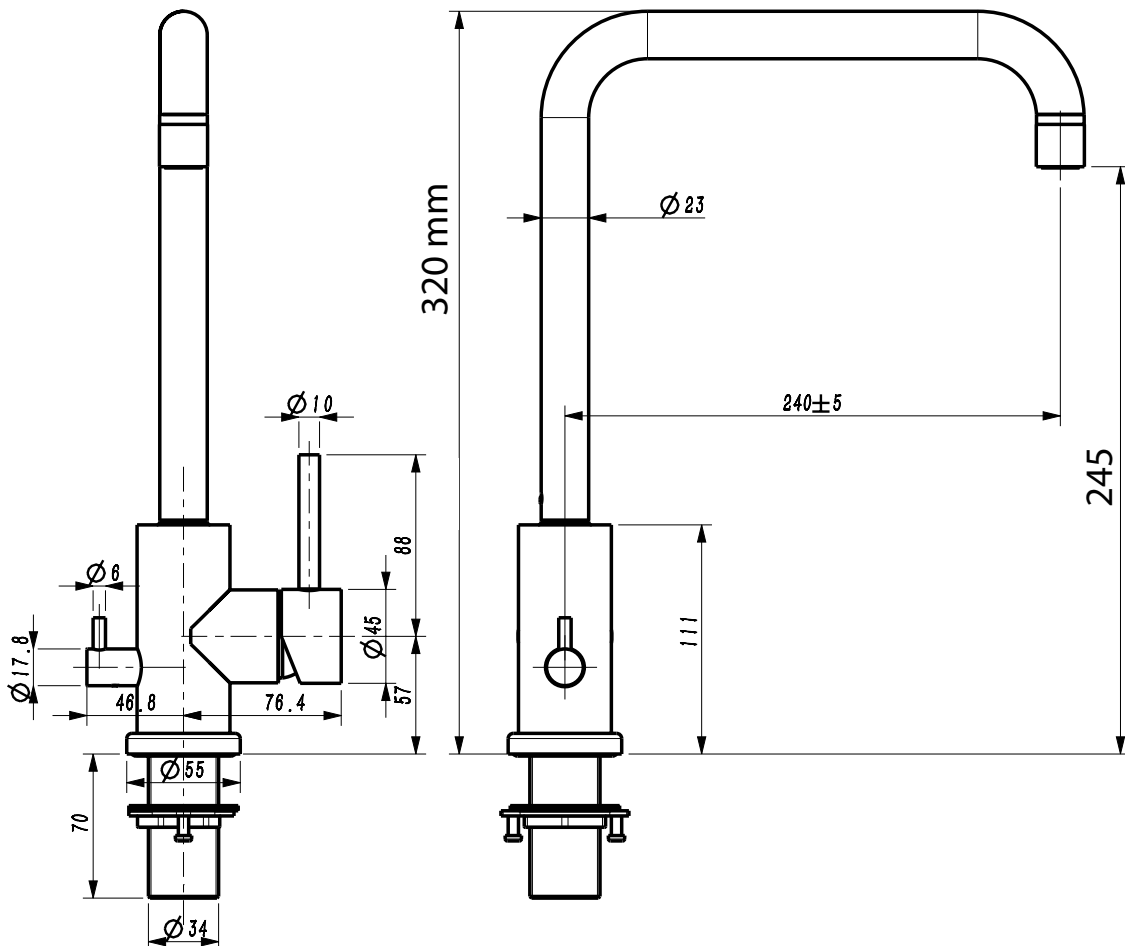

#### 4. ATT TÄNKA PÅ INNAN MONTERING

Notera håltagning: 35 mm

Max bänktjocklek: 50 mm

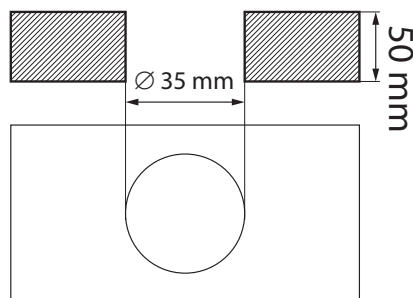

- Spola rent rören innan blandaren monteras.
- Stäng alltid av vattnet med huvudkranen innan byte av blandare.
- Se till att ha alla nödvändiga delar som verktyg och armaturfett (silikonfett) tillhanda.
- Monteras blandaren enbart i bänkskåp, använd bänkförstärkaren.



OBS! Använd inte gängtätningmaterial.

**Renspolning av rörledningar skall göras innan blandaren monteras. Strand ansvarar inte för funktionskador orsakade av orenheter i vattnet.**

#### 5. MONTERINGSANVISNING

##### 5.1 Montera pipen på blandaren

- Montera Begränsaren (a) och muttern (b)
- Montera dit pipen
- Fixera pipen med insexskruv (c)

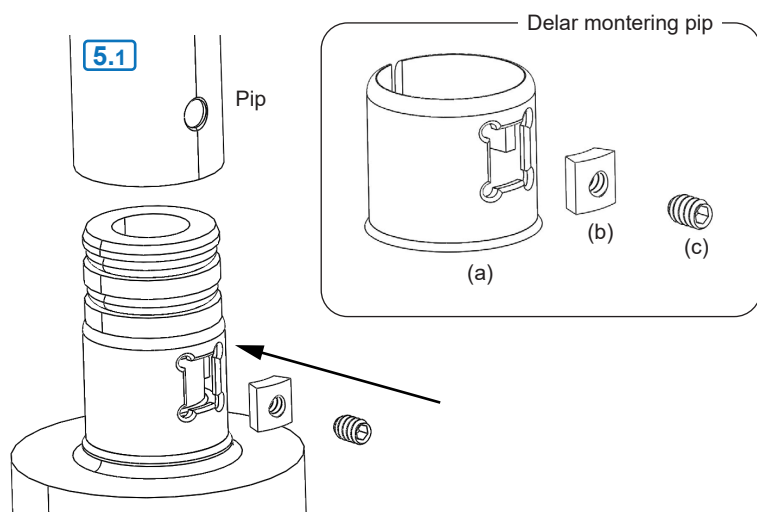

##### 5.2 Montera gängad fästhylsa & packning

- Montera fästhylsan (23) och dra åt med handkraft.
- Sätt blandarhusets packning på plats.

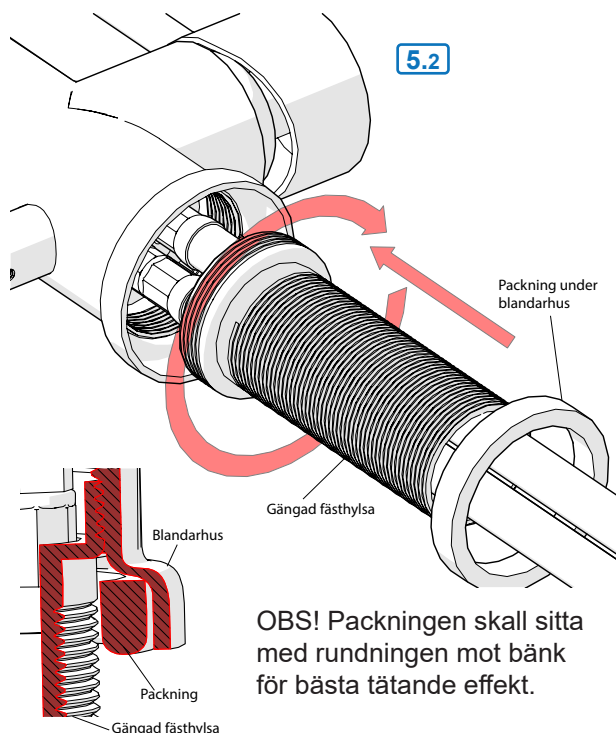

OBS! Packningen skall sitta med rundningen mot bänk för bästa tätande effekt.

##### 5.3 Sätt blandaren på plats

- För slangarna genom hålet och sätt blandaren på plats.

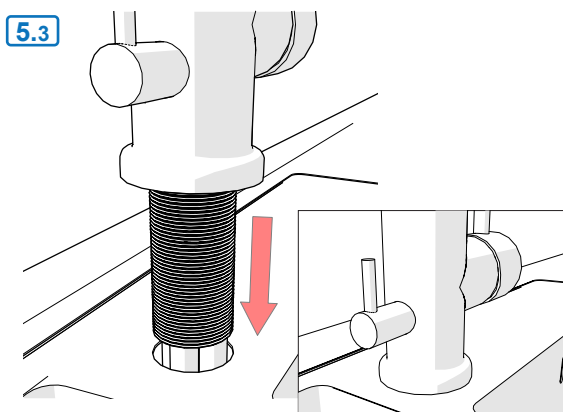

**Garantin gäller i 2 år från inköpsdatum (10 år på huset). Blandaren skall vara monterad och använt på ett korrekt sätt. Installationen och rördragning skall vara fackmässigt utförd och överensstämma med Boverkets Byggregler. Garantin omfattar ej normalt slitage, olyckshändelser, oaktsamhet, frysskador, vattenskador eller funktionsfel som uppstått genom orenheter eller kalk i vattnet.**

**Garantin gäller inte demo/utställningsexemplar.**

## 5.4 Spänn fast blandaren

Monteras blandaren i bänkskiva, se 5.4.1.

Om blandaren monteras direkt i bänkplåten, se 5.4.2.

### 5.4.1 Spänn fast blandaren (utan förstärkning)

- Montera gummipackning, bricka och sedan klämmutter.
- Dra åt klämmuttern med nyckel.
- Fixera spänskruvarna.

### 5.4.2 Spänn fast blandaren med förstärkning

- Vid montering i enbart bänkplåt används först bänkförstärkaren.
- Montera gummipackning, bricka och sedan klämmutter.
- Dra åt klämmuttern med nyckel.
- Fixera spänskruvarna.

5.4.1

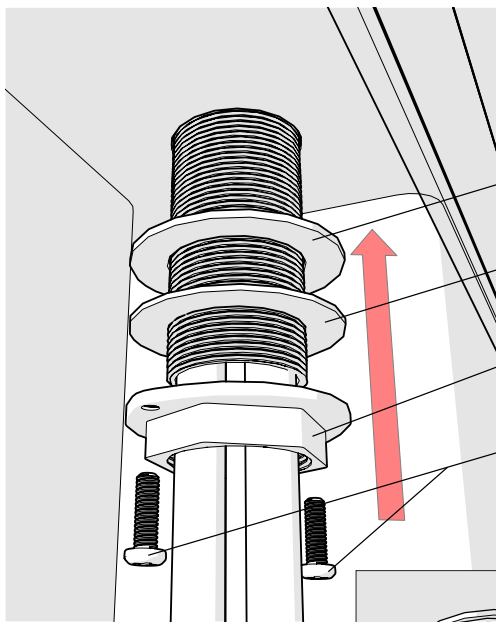

5.4.2

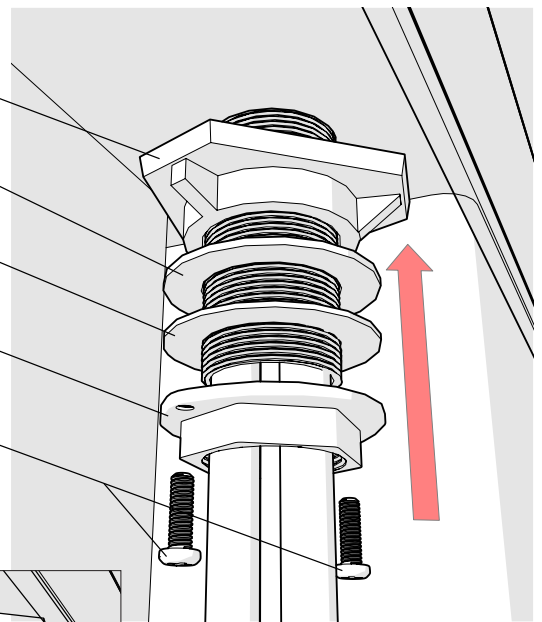

Bänkförstärkning

Gummipackning

Metallbricka

Klämmutter

Spänskruvar

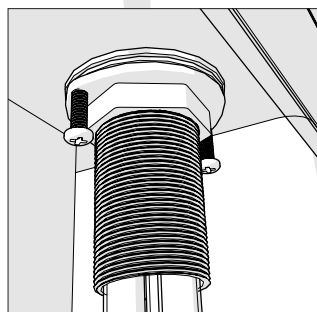

Montering utan förstärkning.

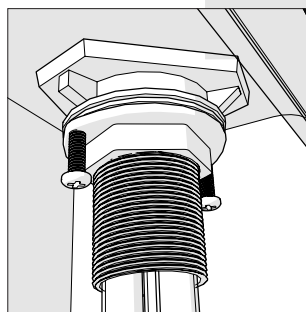

Montering med förstärkning.

### 5.5.1 Koppla anslutnings slangarna till inkommande vatten

- Kontrollera att förmonterade filterpackningar sitter korrekt.
- Koppla anslutnings slangarna till KV respektive VV med typgodkända kopplingar.
- Matningsledningar skall klamras mot väggen med klammor som är avsedda för rörens/slangarnas dimensioner enligt 5.5.1.
- Klammorna skall monteras så nära rörkopplingarna som möjligt.
- Löpmutterns packning monteras mot en plan gängända.

5.5.1

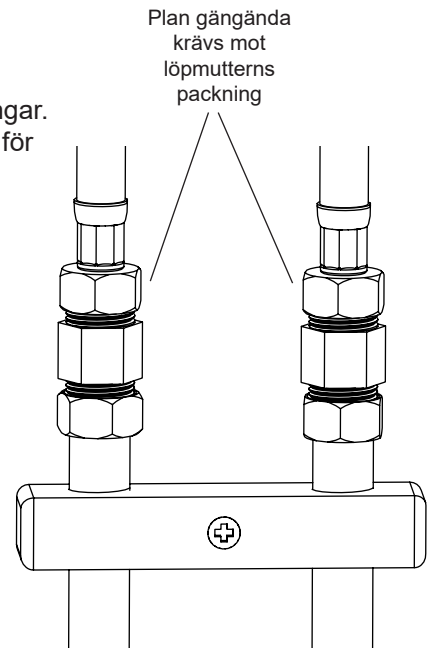

### 5.6 Anslut diskmaskin

- Anslut diskmaskinen med anslutningslangan (31).
- Montering enligt anvisning ger kallvatten till diskmaskin.
- Detta är inte ändringsbart.
- Skall ingen diskmaskin anslutas måste medföljande
- G 1/2"-lock (12) användas!
- Diskmaskinsavstängning. Bild 1 visar när vattnet är på och bild 2 visar när vattnet är avstängt.

Bild 1.

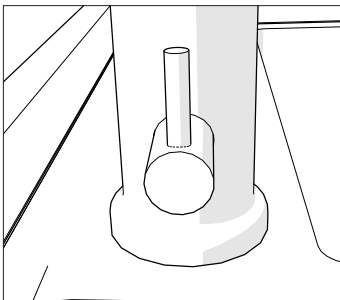

PÅ

Bild 2.

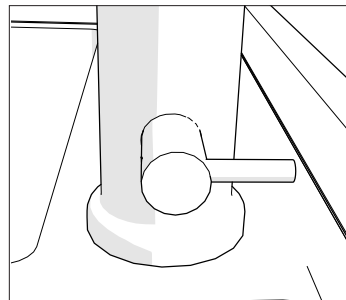

AVSTÄNGD

### 5.8 Spärr av vridbarhet ca 120 grader

- Blandaren har en inbyggd pipspärr som begränsa pipens vridning till ca 60 grader åt vardera hållet.
- Spärren kan inte tas bort.

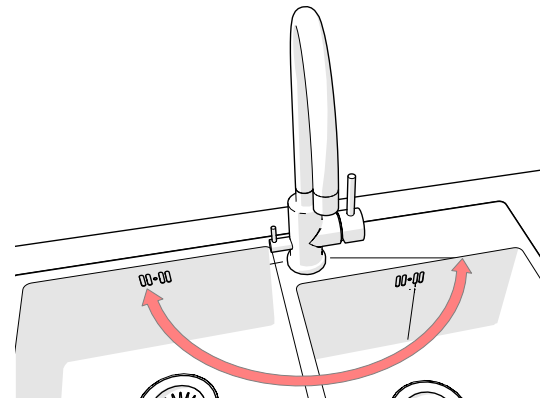

### 5.7 Täthetskontroll

- Installationen skall avslutas med ett täthetsprov.

Svängradien på köksblandarens pip ska vara begränsad så att vatten inte kan rinna ut utanför diskbänkens eller diskbänksinsatsens lådor. Om pipens svängradie inte är, begränsas ska diskbänken vara utformad med avrinningsyta så att vatten från köksblandaren leds ner i vask/diskho.

## 6. SKÖTSELRÅD FÖR DIN KÖKSBLANDARE FRÅN STRAND

### 6.1 Rengöring / Byte av perlator

- Använd handkraft för att skruva av (motsols) perlatorhylsan
- Lägg strålsamlaren i varmt vatten tillsammans med ett mildt avkalkningsmedel t.ex.
  - Hushållsättika
  - Citek / P48
  - Citronsyra
- Efterskölj mycket noggrant med rent vatten.

6.1

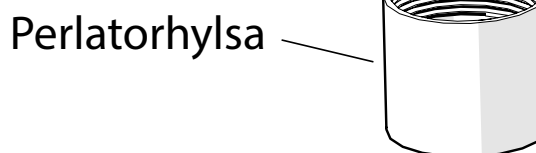
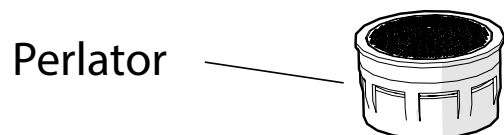
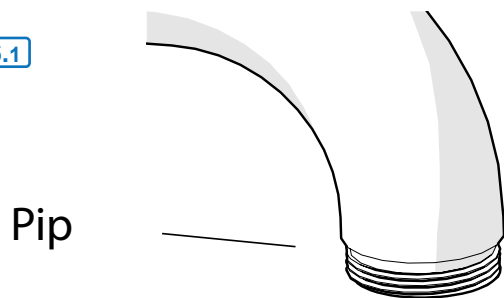

### 6.2 Rengöring / Byte av keramisk insats

- Skruva loss pinnen.
- Skruva loss insexskruven.
- Ta bort huv.
- Skruva loss inre kåpa.
- Endast handkraft skall behövas.
- Skruva loss klämmuttern.
- Nu kan den keramiska insatsen tas ur och ersättas.
- Var noga att placera tillbaka insatsen korrekt då den enbart passar på ett sätt.
- Sätt tillbaka detaljerna i omvänd ordning.
- Var noga att skruva åt insexskruven innan du sätter tillbaka spaken.

6.2

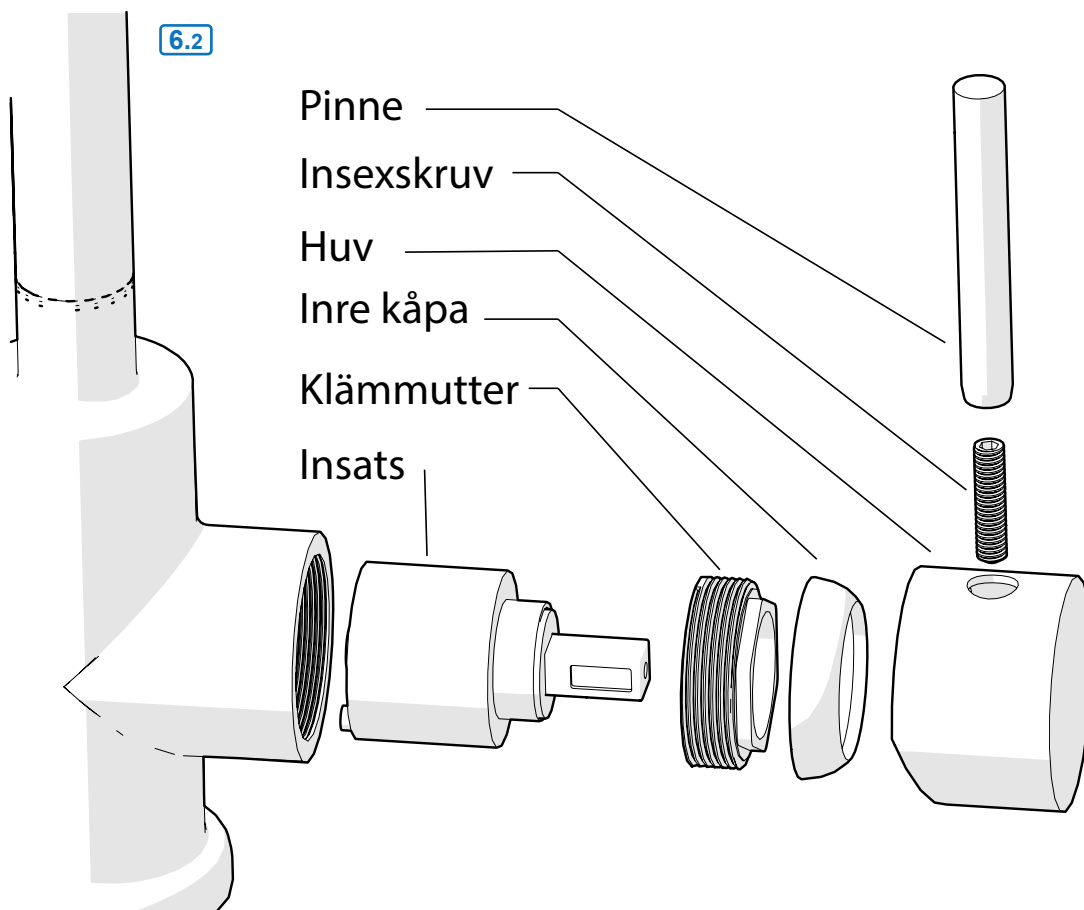

### Teknisk data

Arbetstryck: 50 - 1000 kPa  
Flöde vid 300 kPa: 0.25 l/s

Testtryck max 1 600 kPa  
Ljuddämpning: JA

Varmvatten max 70° C  
(OBS! Varmvatten i Sverige är max 60° C)

### Komponenter

Strand använder endast godkända komponenter av hög kvalitet från världsledande företag i Tyskland och Schweiz:

**Neoperl:** Anslutnings slangar och Strålsamlare.  
**Kerox:** Mjukstängande keramiska insatser med kallstartsfunktion.  
**Flühs:** Tryck och temperaturstyrda termostatinsatser.

### Återvinning

Strandblandare är tillverkade i äkta rostfritt stål 304, vilket är 100% återvinningsbart och ett bra miljöval.

### Kvalitetskontroll

För att undvika dolda fel, testas och provtrycks alla blandare som ett led i tillverkningen.

### Certifieringar

Våra blandare är testade och certifierade enligt EN 817.

### Garanti (Kontakta inköpsstället vid alla eventuella garantiärenden.)

Garantin gäller 2 år (10 års fabriksgaranti på blandarhuset) från inköpsdagen och mot uppvisande av kvitto eller faktura. Installationen och rördragning skall vara fackmannamässigt utförd och överensstämma med Boverkets Byggregler. Garantin omfattar ej normalt slitage, olyckshändelser, oaktsamhet, frysskador, vattenskador eller funktionsfel som uppstått genom orenheter eller kalk i vattnet och till detta eventuella följdskador.

Garantin gäller inte demo/utställningsexemplar.

Följdskada genom fel i levererad produkt, kostnader för 3:e man och/eller kostnader på annat än den levererade varan täcks inte av garantin. Dessa kostnader skall täckas av brukarens eller installatörens försäkring.

### Vid frysrisk

Montera bort keramiska insatsen och förvara den i uppvärmt utrymme.

### Skötsel

Rengör blandare regelbundet med en mjuk trasa och tvållösning, skölj med rent vatten och eftertorka/polera med torr trasa. Kalkavlagringar tas bort med hushållsättika och eftersköljning med rent vatten.