

DEH 310

- SE** Installatörshandbok Dockningsats extern tillsats
- GB** Installer manual Docking kit external addition
- DE** Installateurhandbuch Anschlusssatz externe Zusatzheizung
- FI** Asentajan käsikirja Liitäntäsarja, ulkoinen lisälämpö
- DK** Installatørhåndbog Sammenkoblingsæt eksternt tilskud

Svenska, Installatörshandbok - DEH 310

Allmänt

Detta tillbehör används till inomhusmodul VVM 310 för att möjliggöra inkoppling och styrning av extern tillsats enligt nedan:

- Oljepanna
- Elpanna/elkasset
- Gaspanna

Värmen används för uppvärmning av byggnaden samt beredning av tappvarmvatten.

Normalt sker extra effekttillskott via elpatronen i VVM 310 i de fall värmepumpens effekt inte är tillräcklig. Med ovanstående alternativ sker detta effekttillskott istället med hjälp av extern tillsats. Om effekt inte finns tillgänglig i den externa tillsatsen kopplas elpatronen i VVM 310 automatiskt in.



OBS!

Då detta tillbehör är installerat och aktiverat begränsas temperaturen i inomhusmodulens kärl till ca 85 °C. Därför skall inte temperaturinställningar avseende varmvatten eller värme över 85 °C göras.

Innehåll

- 1 st Värmeledningspasta
- 1 st Isoleringstejp
- 1 st Apparatlåda
- 1 st Aluminiumtejp
- 2 st Buntband
- 1 st Temperaturgivare
- 2 st Täckbrickor

Komponentplacering

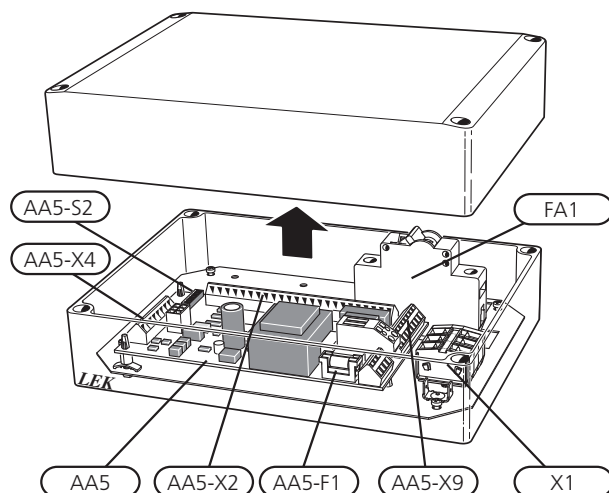

Elkomponenter

FA1	Automatsäkring, 10A
X1	Anslutningsplint, spänningsmatning
AA5	Tillbehörskort
AA5-X2	Anslutningsplint, givare och extern blockering
AA5-X4	Anslutningsplint, kommunikation
AA5-X9	Anslutningsplint, cirkulationspump, shunt och hjälprelä
AA5-S2	DIP-switch
AA5-F1	Finsäkring, T4AH250V

Beteckningar i komponentplacering enligt standard IEC 81346-1 och 81346-2.

Röranslutningar

Allmänt

All rördragning ska ske med 22 mm kopparrör. Snäva böjar ska undvikas.

Röranslutningar

1. Demontera den främre topplåten samt den lilla plåten som döljer anslutningarna.
2. Om VVM 310 redan är installerad och vattenfylld så ska klimatsystemet och VVM 310 tömmas på vatten, se installatörshandboken för VVM 310 för ytterligare instruktioner.
3. Demontera pluggarna i anslutningarna för dockning (XL18) och (XL19).
4. Montera rör för framledning extern tillsats i anslutning dockning in högtemp (XL18).
5. Montera rör för returledning extern tillsats i anslutning dockning ut högtemp (XL19).
6. Montera täckbrickorna.



TIPS!

För att undvika onödiga värmeförluster bör rören isoleras.

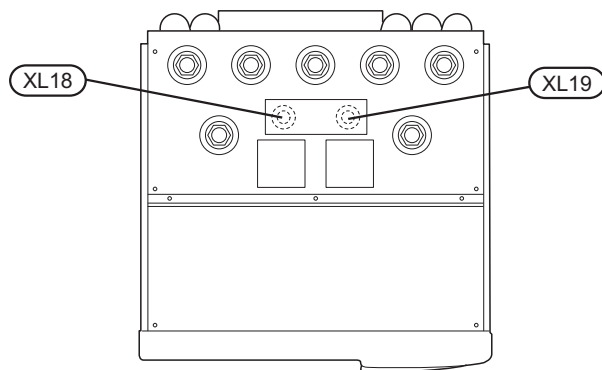

Systemprincip

Förklaring

EB1	Extern tillsats, elkassett
AA25	Apparatlåda
BT52	Temperaturgivare, panna
EB1	Elkassett
GP15	Laddpump, extern värmekälla
EB15	VVM 310
XL18	Anslutning, dockning in högtemperatur
XL19	Anslutning, dockning ut högtemperatur
EM1	Extern tillsats, panna
AA25	Apparatlåda
BT52	Temperaturgivare, panna
EM1	Olje-, gas-, pellets-, eller vedpanna
GP15	Laddpump, extern värmekälla
	Övrigt
CM1	Expansionskärl, värmebärare
FL2	Säkerhetsventil, klimatsystem

Beteckningar enligt standard IEC 61346-2.

Dockning extern tillsats

Inkommande temperatur från extern tillsats till VVM 310 får inte överstiga 85 °C.

OBS! Detta är principschemor. Verklign anläggning skall projekteras enligt gällande normer.

Dockning till gas-/el-/oljepanna

När gradminuterna sjunker till gradminutinställning för start av extern tillsats aktiveras pannan.

Då panngivaren (BT52) är 3 grader varmare än varmvattengivaren startar laddpumpen (GP15).

När varmvattengivaren (BT6) uppnår stopptemperatur för lyxläge eller framledningsgivaren (BT2) är 6 °C över beräknade framledningstemperatur stannar laddpumpen (GP15) och värmeförselen till VVM 310 upphör.

Efter att laddpumpen (GP15) har stannat varmhålls pannan enligt inställning i menysystemet för VVM 310.

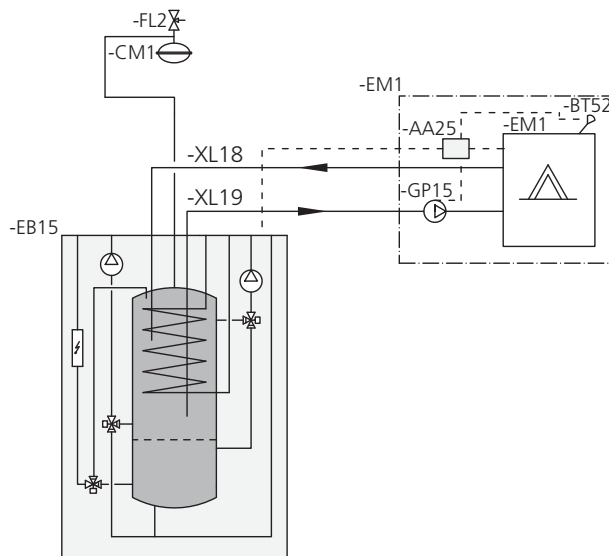

Dockning till elkassett

DEH 310 styr en elpanna i upp till 7 steg binärt eller 3 steg linjärt.

När gradminuterna sjunker till gradminutsinställning för start av extern tillsats aktiveras första elsteget i elkassetten. Samtidigt startar laddpumpen (GP15).

Tillsats stegas in med 1 steg per minut och värmer tills varmvattengivaren (BT6) uppnår stopptemperatur för lyxläge eller framledningsgivaren (BT2) är 6 °C över beräknade framledningstemperatur.

Instegning av elsteg bromsas upp när varmvattengivaren (BT6) närmar sig sitt stoppvillkor.

När sista elsteget har kopplats ur stannar laddpumpen (GP15).

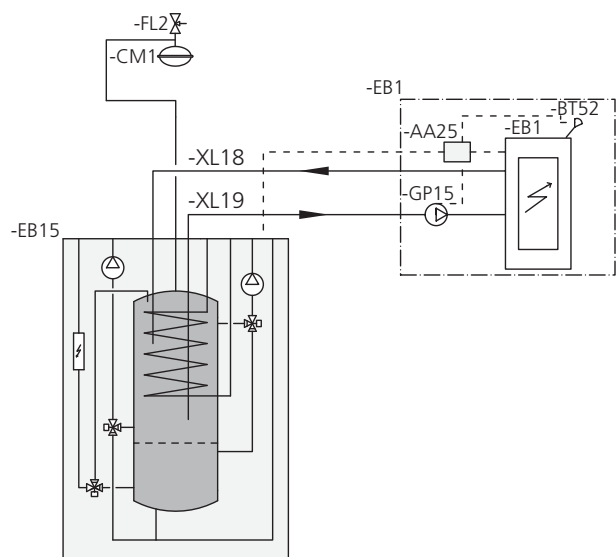

Elinkopplingar



OBS!

All elektrisk inkoppling skall ske av behörig elektriker.

Elektrisk installation och ledningsdragning skall utföras enligt gällande bestämmelser.

Inomhusmodulen ska vara spänningslös vid installation av DEH 310.

Elschema finns i slutet av denna installatörshandbok.

Anslutning av kommunikation

Detta tillbehör innehåller ett tillbehörskort (AA5) som ska anslutas direkt till inomhusmodulen på ingångskortet (plint AA3-X4).

Om flera tillbehör ska anslutas eller redan finns installerade måste nedanstående instruktion följas.

Det första tillbehörskortet ska anslutas direkt till inomhusmodulens plint AA3-X4. De efterföljande korten ansluts i serie med föregående kort.

Använd kabeltyp LiYY, EKKX eller likvärdig.

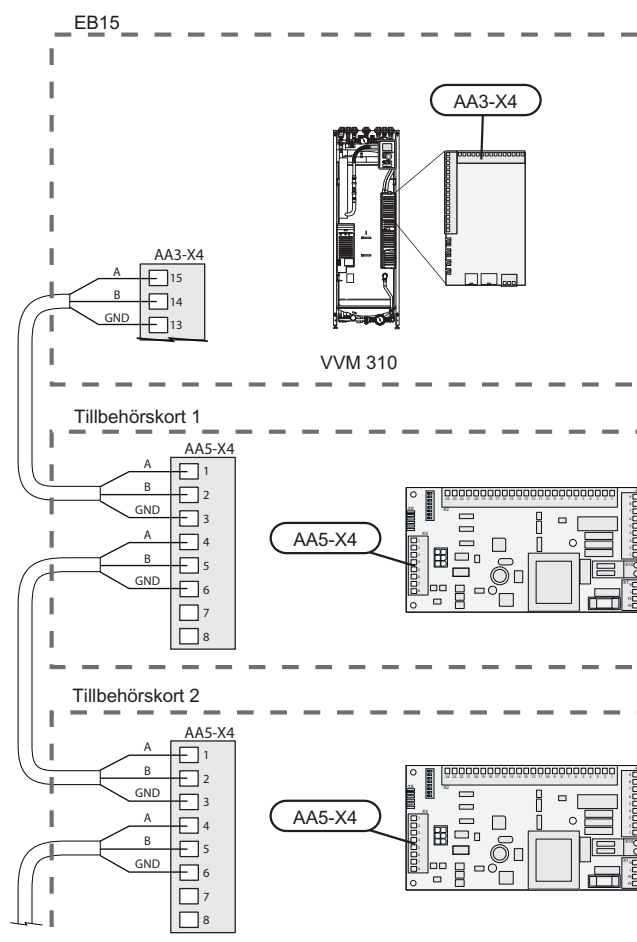

Anslutning av matning

Anslut spänningsmatningen till plint X1 enligt bild.

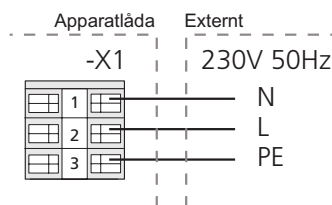

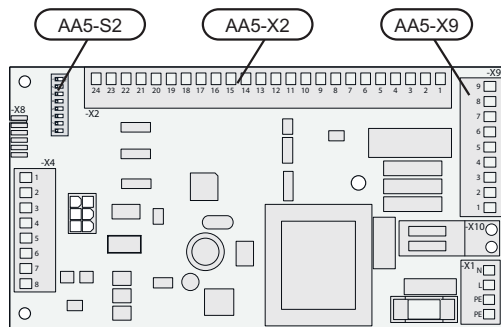

Anslutning av givare

Panngivare (BT52)

Använd kabeltyp LiYY, EKKX eller likvärdig.



TÄNK PÅ!

Skarvning av givarkabeln ska uppfylla IP54.

Anslut givaren till AA5-X2:23-24.

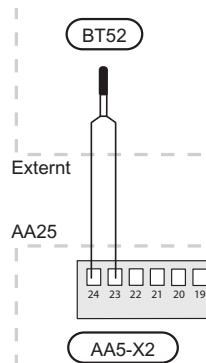

Anslutning av cirkulationspump (GP15)

Anslut cirkulationspumpen (GP15) till AA5-X9:7 (N), AA5-X9:8 (230 V) och X1:PE.

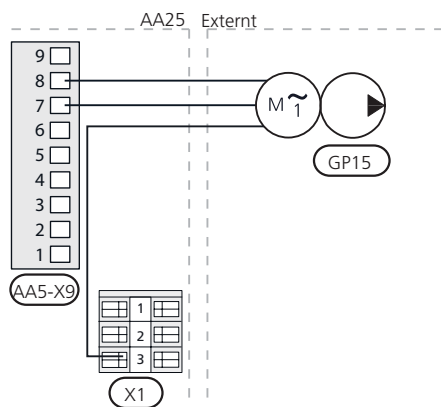

Anslutning av styrning panna

Anslut styrningen av gaspanna till AA5-X9:1 och X9:2.

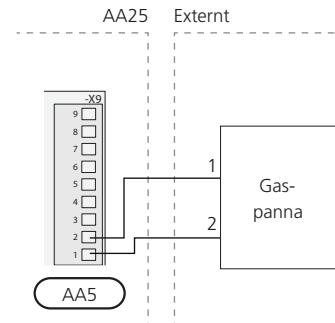

Anslutning av styrning elkassett

Anslut styrningen av elkassetten till AA5-X9:1-6.

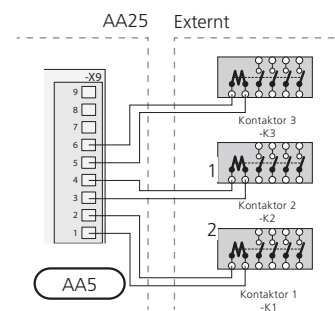

Extern blockering

En kontakt (NO) kan anslutas till AA5-X2:21-22 för att kunna blockera tillbehöret. När kontakten sluts blockeras tillbehöret.

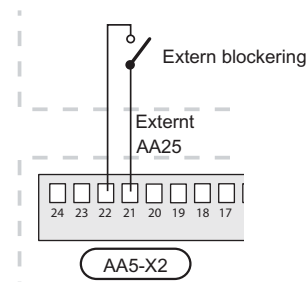

DIP-switch

DIP-switchen på tillbehörskortet ska ställas in enligt nedan.

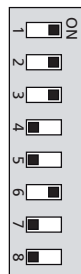

S2

Aktivering av DEH 310

Aktiveringen av DEH 310 kan göras via startguiden eller direkt i menysystemet.

Startguiden

Startguiden visas vid första uppstart efter installationen, men finns även i meny 5.7.

Menysystemet

Om du inte aktiverar DEH 310 via startguiden kan du göra detta i menysystemet.

Meny 5.2 - systeminställningar

Aktivering/avaktivering av tillbehör.

Meny 5.3.7 - extern tillsats

Här gör du inställningar för extern tillsats



TÄNK PÅ!

Se även Installatörshandboken för VVM 310.

English, Installer manual - DEH 310

General

This accessory is used for VVM 310 indoor module to enable connection and control of external additional heat as follows:

- Oil boiler
- Immersion heater/electric boiler
- Gas boiler

The heat is used to heat the building and the hot water.

Normally additional output is provided by the immersion heater in VVM 310 in the event that the heat pump output is not sufficient. With the alternative above this additional output is provided using external additional heat. If the power is not available in the external additional heat, the immersion heater in VVM 310 is automatically engaged.



NOTE

When this accessory is installed and activated the temperature in the indoor module vessel is limited to about 85 °C. Therefore, temperature settings regarding hot water or heating must not exceed 85 °C.

Contents

- 1 x Heating pipe paste
- 1 x Insulation tape
- 1 x Unit box
- 1 x Aluminium tape
- 2 x Cable ties
- 1 x Temperature sensor
- 2 x Cover discs

Component positions

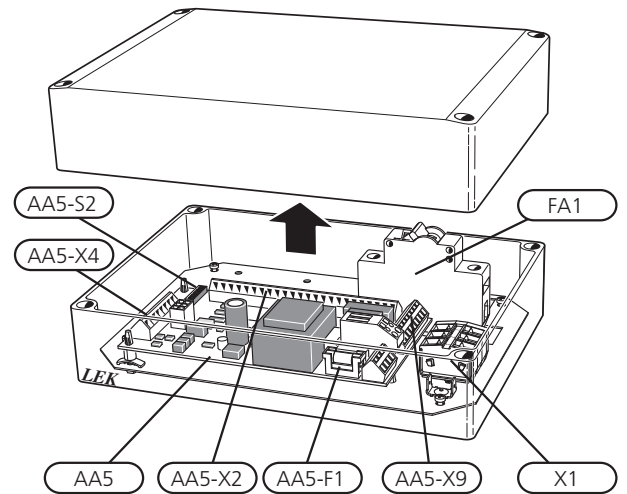

Electrical components

FA1	Miniature circuit-breaker, 10A
X1	Terminal block, power supply
AA5	Accessory card
AA5-X2	Terminal block, sensors and external blocking
AA5-X4	Terminal block, communication
AA5-X9	Terminal block, circulation pump, mixing valve and auxiliary relay
AA5-S2	DIP switch
AA5-F1	Fine wire fuse, T4AH250V

Designations in component locations according to standard IEC 81346-1 and 81346-2.

Pipe connections

General

All pipework must use 22 mm copper pipes. Sharp bends must be avoided.

Pipe connections

1. Remove the front top panel and the small panel concealing the terminals.
2. If VVM 310 has already been installed and filled with water, the climate system and VVM 310 must be drained of water, see Installer manual for VVM 310 for further instructions.
3. Remove the plugs in the connections for docking (XL18) and (XL19).
4. Install pipe for supply line external additional heat in connection docking in high temp (XL18).
5. Install pipe for return line external additional heat in connection docking out high temp (XL19).
6. Install the cover discs.



TIP

To prevent unnecessary heat losses insulate the pipes.

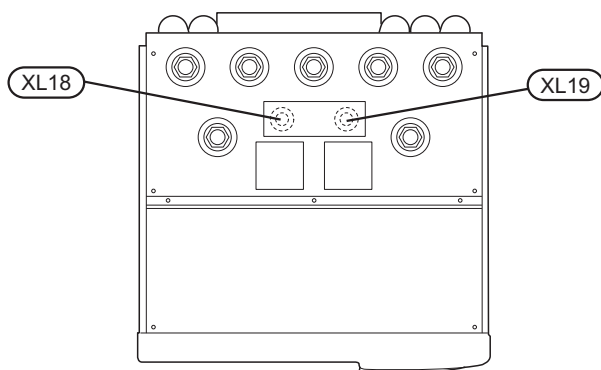

System diagram

Explanation

EB1	External addition, immersion heater
AA25	Unit box
BT52	Temperature sensor, boiler
EB1	Immersion heater
GP15	Charge pump, external heat source
EB15	VVM 310
XL18	Connection, docking in high temperature
XL19	Connection, docking out high temperature
EM1	External addition, boiler
AA25	Unit box
BT52	Temperature sensor, boiler
EM1	Oil, gas, pellet or wood boiler
GP15	Charge pump, external heat source
	Miscellaneous
CM1	Expansion vessel, heating medium
FL2	Safety valve, climate system

Designations according to standard IEC 61346-2.

Docking external addition

The incoming temperature from external additional heat to VVM 310 must not exceed 85°C.

NOTE! These are outline diagrams. Actual installation must be project planned according to applicable norms.

Docking to gas/electric/oil boiler

When the degree minutes drop to the degree minute setting for starting external additional heat, the boiler activates.

When the boiler sensor (BT52) is 3 degrees hotter than the hot water sensor, the charge pump (GP15) starts.

When the hot water sensor (BT6) reaches stop temperature for lux mode or the supply temperature sensor (BT2) is 6°C above calculated flow temperature the charge pump (GP15) stops and the heat supply to VVM 310 stops.

After the charge pump (GP15) has stopped, the boiler is heated according to the settings in the menu system for VVM 310.

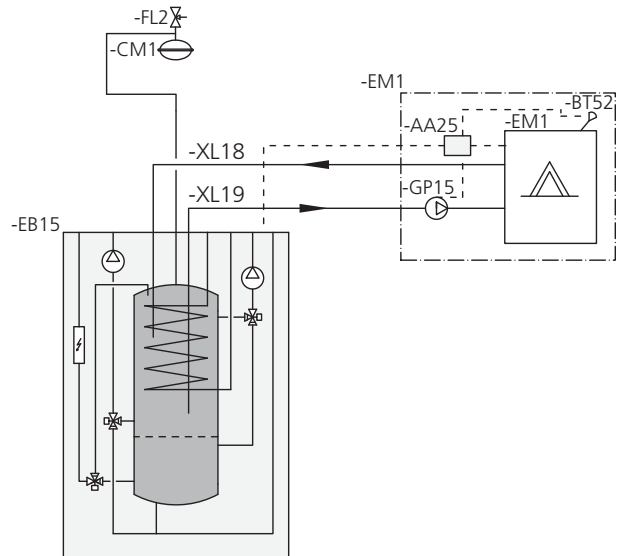

Docking to electric heater

DEH 310 controls an electric boiler for up to 7 steps binary or 3 steps linearly.

When the degree minutes drop to the degree minute setting for starting external additional heat, the first power step in the electric heater is activated. The charge pump starts (GP15) simultaneously.

Additional heat is stepped in by 1 step per minute and heats until the hot water sensor (BT6) reaches stop temperature for lux mode or the supply temperature sensor (BT2) is 6°C above calculated flow temperature.

Stepping in of power steps is slowed when the hot water sensor (BT6) reaches its stop condition.

When the last power step has disengaged the charge pump (GP15) stops.

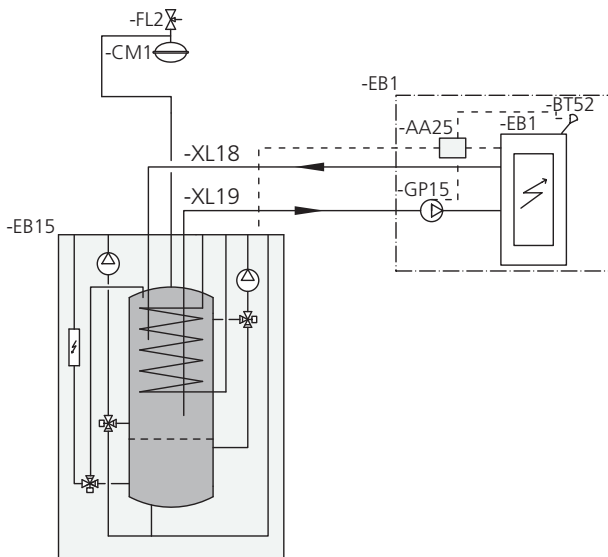

Electrical connections



NOTE

All electrical connections must be carried out by an authorised electrician.

Electrical installation and wiring must be carried out in accordance with the stipulations in force.

The indoor module must not be powered when installing DEH 310.

The electrical circuit diagram is at the end of this Installer handbook.

Connecting communication

This accessory contains an accessory card (AA5) that must be connected directly to the indoor module on the input card (terminal block AA3-X4).

If several accessories are to be connected or are already installed, the following instructions must be followed.

The first accessory card must be connected directly to the indoor module's terminal block AA3-X4. The following cards must be connected in series with the previous card.

Use cable type LiYY, EKKX or similar.

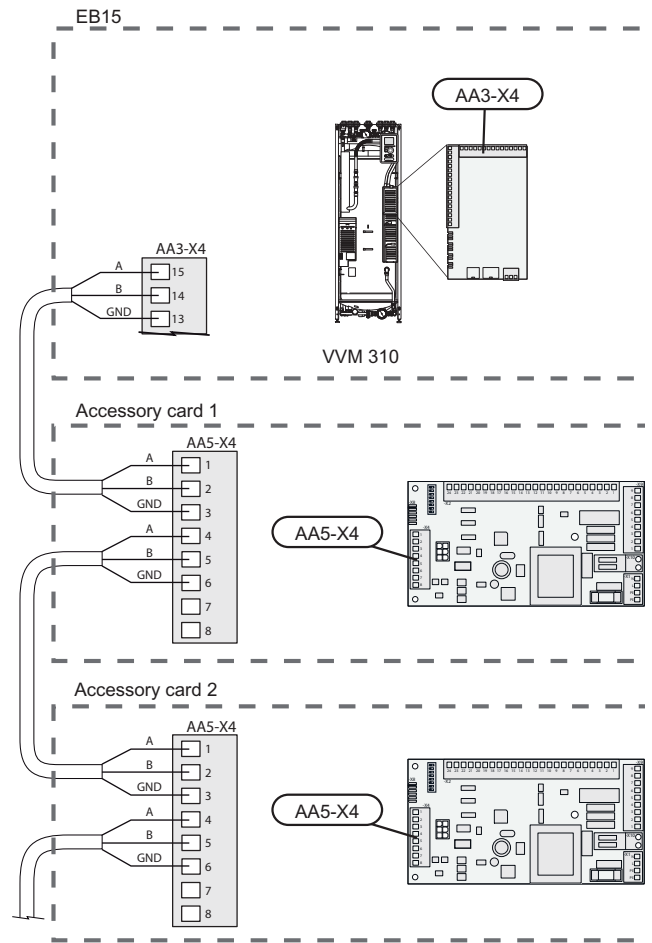

Connecting the supply

Connect the power supply to terminal block X1 as illustrated.

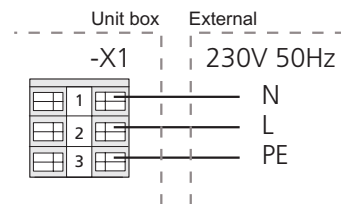

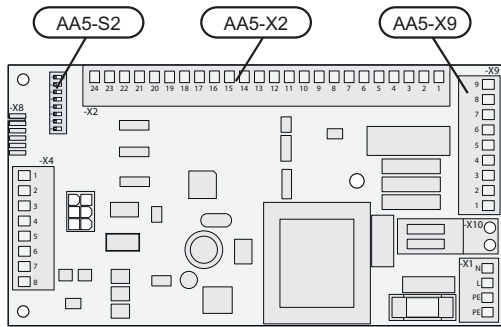

Connecting sensors

Boiler sensor (BT52)

Use cable type LiYY, EKKX or similar.



Caution

Sensor cable splicing must fulfil IP54.

Connect the sensor to AA5-X2:23-24.

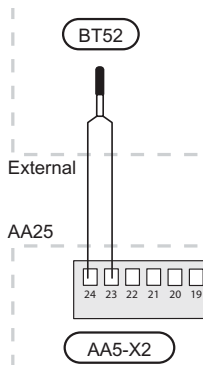

Connection of the circulation pump (GP15)

Connect the circulation pump (GP15) to AA5-X9:7 (N), AA5-X9:8 (230 V) and X1:PE.

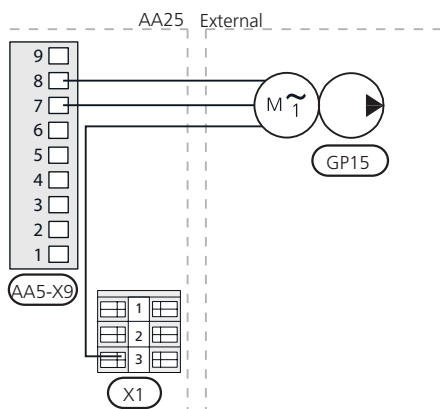

Connecting boiler control

Connect gas boiler control to AA5-X9:1 and X9:2.

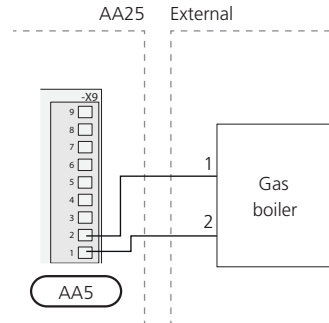

Connecting electric heater control

Connecting electric heater control to AA5-X9:1-6.

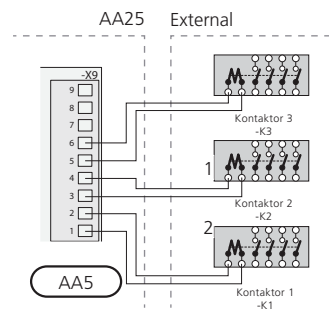

External blocking

A contact (NO) can be connected to AA5-X2:21-22 to block the accessory. When the contact closes, the accessory is blocked.

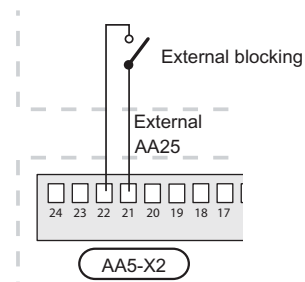

DIP switch

The DIP switch on the accessory card must be set as follows.

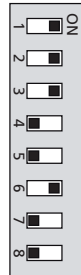

S2

Activating DEH 310

Activating DEH 310 can be performed via the start guide or directly in the menu system.

Start guide

The start guide appears upon first start-up after installation, but is also found in menu 5.7.

Menu system

If you do not activate DEH 310 via the start guide, this can be done in the menu system.

Menu 5.2 - system settings

Activating/deactivating of accessories.

Menu 5.3.7 - external addition

Adjust settings for external additional heat here.



Caution

Also see the Installer manual for VVM 310.

Deutsch, Installateurhandbuch - DEH 310

Allgemeines

Dieses Zubehör wird für das Innenmodul VVM 310 zum Anschluss und zur Steuerung der folgenden externen Zusatzheizung eingesetzt:

- Ölkessel
- Elektrokessel/Elektroheizpatrone
- Gaskessel

Die Wärme wird zur Gebäudebeheizung und Brauchwasserbereitung verwendet.

Im Normalfall erfolgt die Spitzenlastabdeckung über die Elektroheizpatrone in VVM 310, wenn die Wärmepumpenleistung nicht ausreicht. Mit der oben genannten Alternative dies stattdessen über einen externen Wärmeerzeuger statt. Wenn keine Leistung von dem externen Wärmeerzeuger abgerufen werden kann, wird die Elektroheizpatrone in VVM 310 automatisch zugeschaltet.



HINWEIS!

Wenn dieses Zubehör installiert und aktiviert ist, muss beachtet werden, dass die maximal zulässige Temperatur des Wärmepumpenspeichers etwa 85°C beträgt. Deshalb sollten die Temperatureinstellungen für Brauchwasser oder Heizung einen Wert von 85°C nicht überschreiten.

Inhalt

- 1 St. Wärmeleitpaste
- 1 St. Isolierband
- 1 St. Gerätegehäuse
- 1 St. Aluminiumklebeband
- 2 St. Kabelbinder
- 1 St. Fühler
- 2 St. Abdeckscheiben

Position der Komponenten

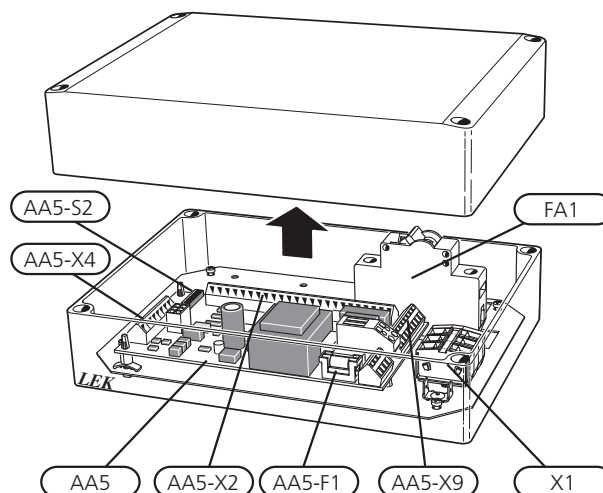

Elektrische Komponenten

FA1	Sicherungsautomat, 10 A
X1	Anschlussklemme, Spannungsversorgung
AA5	Zubehörplatine
AA5-X2	Anschlussklemme für Fühler und extern geschaltete Blockierung
AA5-X4	Anschlussklemme für Kommunikationsleitung
AA5-X9	Anschlussklemme für Umwälzpumpe, Mischventil und Hilfsrelais
AA5-S2	DIP-Schalter
AA5-F1	Feinsicherung, T4AH250V

Bezeichnungen der Komponentenpositionen gemäß Standard IEC 81346-1 und 81346-2.

Rohranschlüsse

Allgemeines

Die gesamte Rohrverlegung muss mit 22-mm-Kupferrohren erfolgen. Scharfe Knicke sind zu vermeiden.

Rohranschlüsse

1. Demontieren Sie die vordere obere Abdeckung sowie die kleine Abdeckung, die die Anschlüsse verdeckt.
2. Wenn VVM 310 bereits installiert und mit Wasser befüllt wurde, muss das Wasser aus dem Klimatisierungssystem und VVM 310 entleert werden. Weitere Anweisungen entnehmen Sie dem Installateurhandbuch für VVM 310.
3. Entfernen Sie die Stopfen in den Dockungsanschlüssen (XL18) und (XL19).
4. Montieren Sie die Vorlaufleitung für die externe Zusatzheizung am Dockungsanschluss Hochtemperatureintritt (XL18).
5. Montieren Sie die Rücklaufleitung für die externe Zusatzheizung am Dockungsanschluss Hochtemperaturaustritt (XL19).
6. Montieren Sie die Abdeckscheiben.



TIP!

Um unnötige Wärmeverluste zu vermeiden, sollten die Rohre isoliert werden.

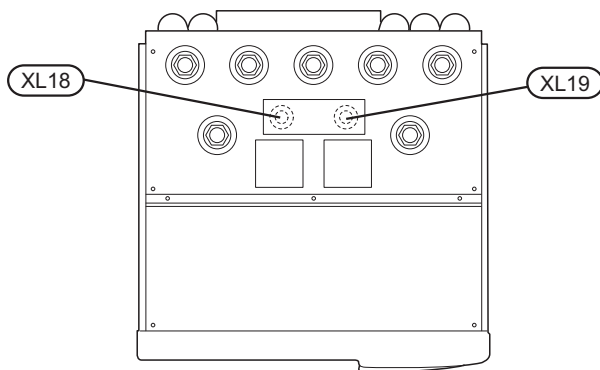

Systemprinzip

Erklärung

EB1 Externe Zusatzheizung, Elektroheizpatrone

AA25	Gerätegehäuse
BT52	Fühler, Heizkessel
EB1	Elektroheizkassette
GP15	Ladepumpe, externe Wärmequelle

EB15 VVM 310

XL18	Anschluss, Dockungseingang Hochtemperatur
XL19	Anschluss, Dockungsausgang Hochtemperatur

EM1 Externe Zusatzheizung, Heizkessel

AA25	Gerätegehäuse
BT52	Fühler, Heizkessel
EM1	Öl-, Gas-, Pellets- oder Holzessel
GP15	Ladepumpe, externe Wärmequelle

Sonstiges

CM1	Ausdehnungsgefäß, Heizungsmedium
FL2	Sicherheitsventil, Klimatisierungssystem

Bezeichnungen gemäß Standard IEC 61346-2.

Anschluss externe Zusatzheizung

Die Eintrittstemperatur von der externen Zusatzheizung zu VVM 310 darf maximal 85°C betragen.

Hinweis: Dies sind Prinzipskizzen. Die tatsächliche Anlage muss gemäß den geltenden Normen geplant und montiert werden.

Anschluss, Gas-/Elektro-/Ölheizkessel:

Wenn der Gradminutenwert auf die Gradminuteneinstellung für den Start der externen Zusatzheizung sinkt, wird der Heizkessel aktiviert.

Wenn der Heizkesselfühler (BT52) um 3°C wärmer als der Brauchwasserfühler ist, startet die Ladepumpe (GP15).

Wenn der Brauchwasserfühler (BT6) die Stopptemperatur für den Luxusmodus erreicht oder der Vorlauffühler (BT2) um 6°C über der berechneten Vorlauftemperatur liegt, hält die Ladepumpe (GP15) an und die Wärmezufuhr zu VVM 310 wird beendet.

Nach dem Anhalten der Ladepumpe (GP15) wird die Heizkesseltemperatur gemäß der Menüsystemeinstellung für VVM 310 aufrechterhalten.

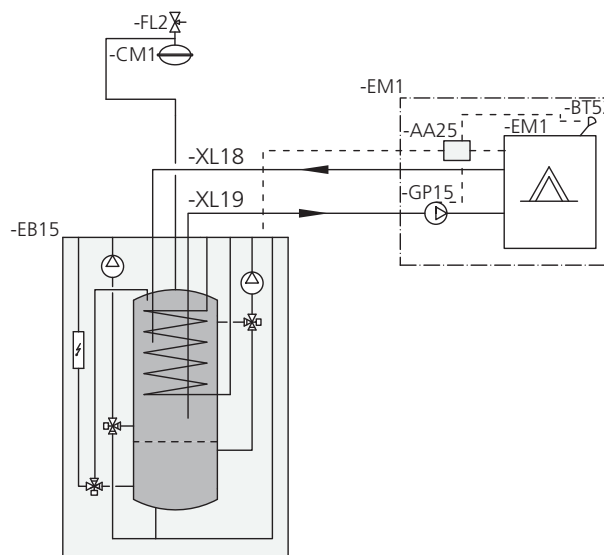

Anschluss an Elektroheizpatrone

DEH 310 regelt eine Elektroheizkassette auf bis zu 7 Stufen binär oder auf bis zu 3 Stufen linear.

Wenn der Gradminutenwert auf die Gradminuteneinstellung für den Start der externen Zusatzheizung sinkt, wird die erste Leistungsstufe der Elektroheizpatrone aktiviert. Gleichzeitig startet die Ladepumpe (GP15).

Die Zusatzheizung wird mit 1 Stufe pro Minute zugeschaltet und hebt die Temperatur, bis der Brauchwasserfühler (BT6) die Stoptemperatur für den Luxusmodus erreicht oder der Vorlauffühler (BT2) die berechnete Vorlauftemperatur um 6°C überschreitet.

Die Zuschaltung von Leistungsstufen wird gebremst, wenn sich der Brauchwasserfühler (BT6) seiner Stoppbedingung nähert.

Nachdem die letzte Leistungsstufe deaktiviert wurde, hält die Ladepumpe (GP15) an.

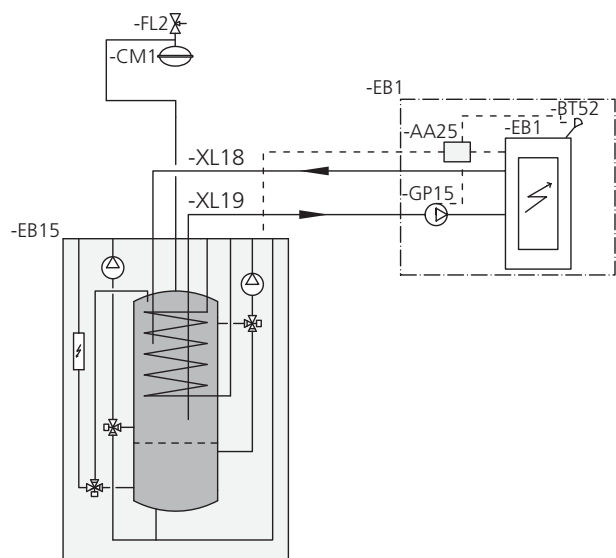

Elektrische Anschlüsse

HINWEIS!
 Alle elektrischen Anschlüsse müssen von einem geprüften Elektriker ausgeführt werden.
 Bei der Elektroinstallation und beim Verlegen der Leitungen sind die geltenden Vorschriften zu berücksichtigen.
 Das Innenmodul darf bei der Installation von DEH 310 nicht mit Spannung versorgt werden.

Der Schaltplan befindet sich am Ende dieses Installateurhandbuchs.

Anschluss der Kommunikationsleitung

Dieses Zubehör umfasst eine Zubehörplatine (AA5), die direkt über die Eingangsplatine (Anschlussklemme AA3-X4) mit dem Innenmodul zu verbinden ist.

Sollen mehrere Zubehöreinheiten angeschlossen werden oder sind bereits Zubehöreinheiten installiert, ist die folgende Anweisung zu befolgen.

Die erste Zubehörplatine ist direkt mit der Anschlussklemme AA3-X4 des Innenmoduls zu verbinden. Die nächste Platine muss mit der vorherigen in Reihe geschaltet werden.

Verwenden Sie Kabeltyp LiYY, EKKX oder gleichwertig.

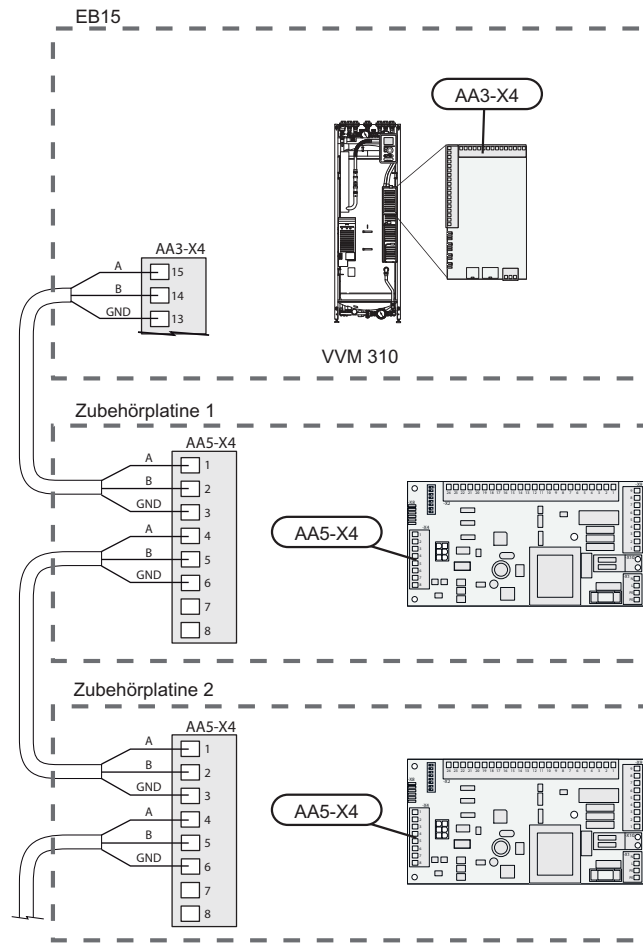

Anschluss der Spannungsversorgung

Verbinden Sie die Spannungsversorgung mit Klemme X1, siehe Abbildung.

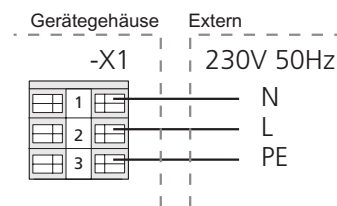

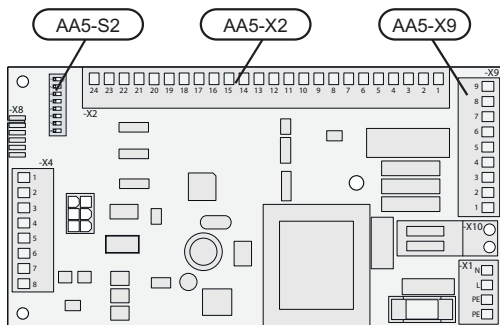

Fühleranschluss

Heizkesselfühler (BT52)

Verwenden Sie Kabeltyp LiYY, EKKX oder gleichwertig.



ACHTUNG!

Die Fühlerkabelverbindung muss IP54 entsprechen.

Verbinden Sie den Fühler mit AA5-X2:23-24.

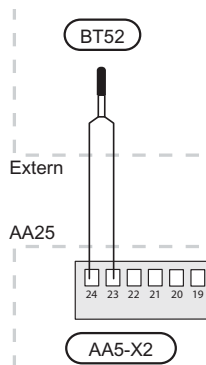

Anschluss der Umwälzpumpe (GP15)

Verbinden Sie die Umwälzpumpe (GP15) mit AA5-X9: 7 (N), AA5-X9:8 (230 V) und X1:PE.

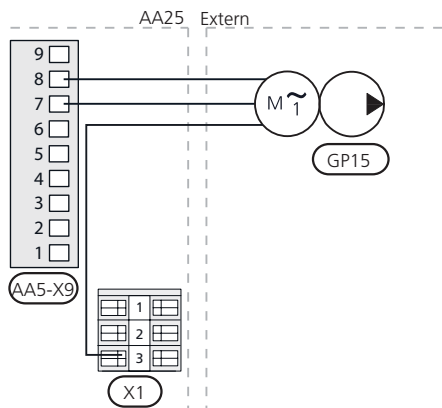

Anschluss der Kesselsteuerung

Verbinden Sie die Gaskesselsteuerung mit AA5-X9:1 und X9:2.

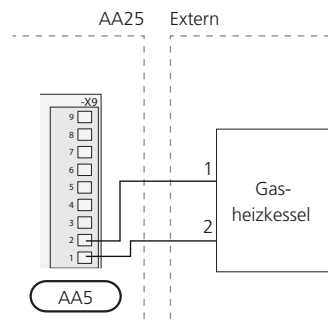

Anschluss der Elektroheizpatronensteuerung

Verbinden Sie die Elektroheizpatronensteuerung mit AA5-X9:1-6.

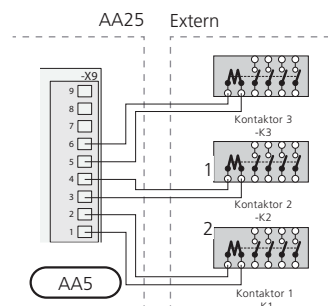

Extern geschaltete Blockierung

Ein Schließkontakt (NO) kann mit AA5-X2:21-22 verbunden werden, um das Zubehör zu blockieren. Beim Schließen des Kontakts wird das Zubehör blockiert.

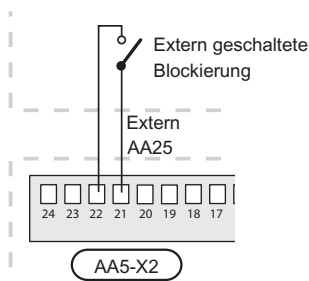

DIP-Schalter

Der DIP-Schalter an der Zusatzplatine ist wie folgt einzustellen.

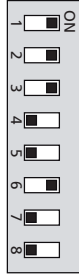

S2

Aktivierung von DEH 310

Die Aktivierung von DEH 310 kann per Startassistent oder direkt im Menüsystem vorgenommen werden.

Startassistent

Der Startassistent erscheint bei der ersten Inbetriebnahme nach der Installation. Er kann ebenfalls über Menü 5.7 aufgerufen werden.

Menüsystem

Wenn Sie DEH 310 nicht per Startassistent aktivieren, können Sie dies im Menüsystem vornehmen.

Menü 5.2 - Systemeinst.

Aktivierung/Deaktivierung von Zubehör.

Menü 5.3.7-externe ZH

Hier nehmen Sie Einstellungen für die externe Zusatzheizung vor.



ACHTUNG!

Siehe auch Handbuch für Installateure für VVM 310.

Suomi, Asentajan käsikirja - DEH 310

Yleistä

Tätä lisävarustetta käytetään VVM 310-sisäyksikössä ulkoisten lisälämmönlähteiden liittämiseen ja ohjaamiseen seuraavasti:

- Öljykattila
- Sähkökattila/sähkökasetti
- Kaasukattila

Lämpöä käytetään rakennuksen ja käyttöveden lämmitykseen.

Normaalisti lisätehontarve täytetään VVM 310:n sähkövastuksella silloin, kun lämpöpumpun teho ei riitä. Yllä mainitulla vaihtoehdolla lisätehontarve täytetään ulkoisilla lämmönlähteillä. Ellei ulkoisessa lämmönlähteessä ole käytettävissä lämmitystehoa, VVM 310:n sähkövastus kytkeytyy päälle automaattisesti.



HUOM!

Kun tämä lisävaruste on asennettu ja aktivoitu, sisäyksikön astian lämpötila rajoitetaan n. 85 °C asteeseen. Siksi käyttöveden tai lämmityksen lämpötila-asetuksia ei saa asettaa yli 85 °C.

Sisältö

- 1 Lämmönjohtotahna
kpl
- 1 Eristysteippi
kpl
- 1 Kojerasia
kpl
- 1 Alumiiniteippi
kpl
- 2 Nippuside
kpl
- 1 Lämpötila-anturi
kpl
- 2 Peitelevyt
kpl

Komponenttien sijainti

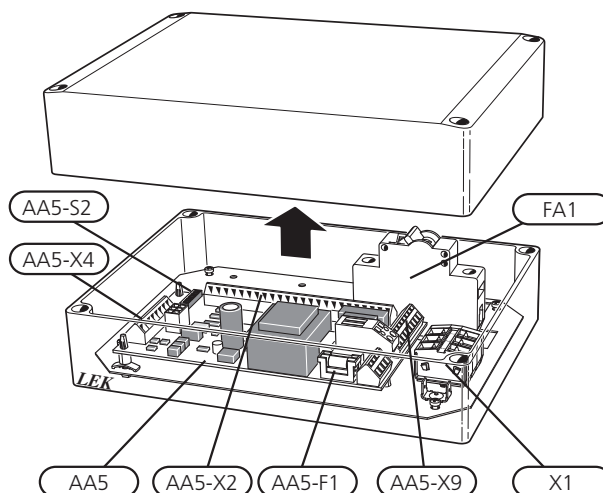

Sähkökomponentit

FA1	Automaattivaroke, 10 A
X1	Liitinrima, jännitteensyöttö
AA5	Lisävarustekortti
AA5-X2	Liitinrima, anturi ja ulkoinen esto
AA5-X4	Liitinrima, tiedonsiirto
AA5-X9	Liitinrima, kiertovesipumppu, shuntti ja apurele
AA5-S2	DIP-kytkin
AA5-F1	Pienjännitevaroke, T4AH250V

Komponenttikaavion merkinnät standardin IEC 81346-1 ja 81346-2 mukaan.

Putkiliitännät

Yleistä

Kaikki putkiasennukset tulee tehdä 22 mm kupariputkilla. Vältä jyrkkiä mutkia.

Putkiliitännät

1. Irrota etumainen etupelti sekä pieni pelti liitäntöjen päältä.
2. Jos VVM 310 on jo asennettu ja täytetty vedellä, lämmitysjärjestelmä ja VVM 310 pitää tyhjentää vedestä, katso lisäohjeet VVM 310:n asennusohjeesta.
3. Irrota tulpat liitännöistä (XL18) ja (XL19).
4. Asenna ulkoisen lämmönlähteen menoputki korkea lämpötila sisään -liitäntään (XL18).
5. Asenna ulkoisen lämmönlähteen paluuputki korkea lämpötila ulos -liitäntään (XL19).
6. Asenna peitelevyt.



VIHJE!

Tarpeettomien lämpöhäviöiden välttämiseksi putket tulee eristää.

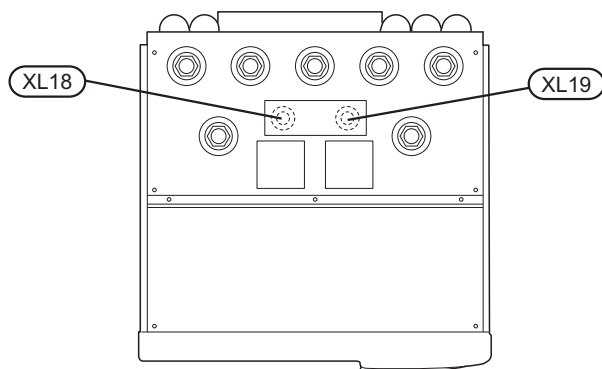

Järjestelmäperiaate

Selvitys

EB1	Ulkoinen lisälämpö, sähkövastus
AA25	Kojerasia
BT52	Lämpötilan anturi, kattila
EB1	Sähkövastus
GP15	Latauspumppu, ulkoinen lämmönlähde
EB15	VVM 310
XL18	Liitäntä, korkea lämpötila sisään
XL19	Liitäntä, korkea lämpötila ulos
EM1	Ulkoinen lisälämpö, kattila
AA25	Kojerasia
BT52	Lämpötilan anturi, kattila
EM1	Öljy-, kaasu-, pelletti- tai puukattila
GP15	Latauspumppu, ulkoinen lämmönlähde
	Muuta
CM1	Paisuntasäiliö, lämmitysvesi
FL2	Varoventtiili, lämmitysjärjestelmä

Merkinnät standardin IEC 61346-2 mukaan.

Liitinrima, ulkoinen lisälämpö

Varmista, että lämpötila ulkoisesta lisälämmönlähteestä VVM 310-sisäyksikköön ei ylitä 85 °C.

HUOM! Nämä ovat periaatekaavioita. Todellinen laitteisto on suunniteltava voimassaolevien standardien mukaisesti.

Liitäntä kaasu-/sähkö-/öljykattilaan

Kattilan ulkoinen lisälämmönlähde aktivoituu, kun asteminuutit ovat laskeneet asteminuuttiasetukseen.

Kun kattila-anturin (BT52) arvo on 3 astetta korkeampi kuin käyttövesianturin, latauspumppu (GP15) käynnistyy.

Kun käyttövesianturi (BT6) saavuttaa luksustilan pysäytyslämpötilan tai menolämpötilan anturin (BT2) arvo on 6 °C korkeampi kuin laskettu menolämpötila, latauspumppu (GP15) pysähtyy ja lämmönsiirto VVM 310-sisäyksikköön loppuu.

Kun latauspumppu (GP15) on pysähtynyt, kattila pidetään lämpimänä VVM 310:n valikkoasetusten mukaisesti.

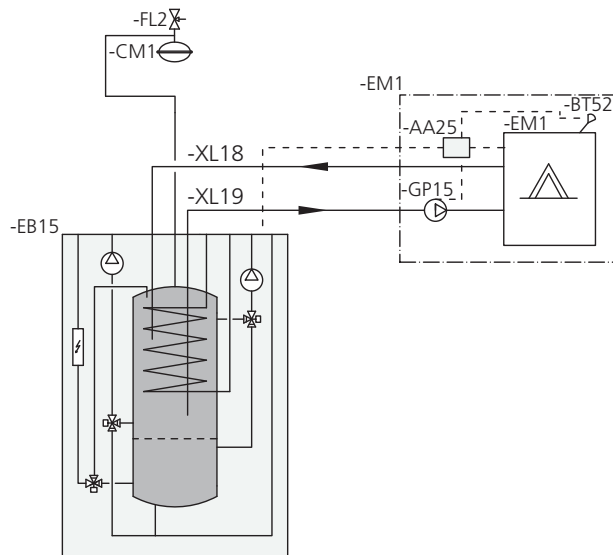

Liitäntä sähkövastukseen

DEH 310 ohjaa yhtä sähkökattilaa jopa 7 portaalla binäärisesti tai 3 portaalla lineaarisesti.

Sähkökattilan ensimmäinen sähköporras aktivoituu, kun asteminuutit ovat laskeneet ulkoisen lisälämmönlähteen käynnistyksen asteminuuttiasetukseen. Latauspumppu (GP15) käynnistyy.

Lisälämmönlähteen lämmitystehoa nostetaan 1 porras minuutissa, kunnes käyttövesianturi (BT6) saavuttaa luksustilan pysäytyslämpötilan tai menolämpötilan anturin (BT2) arvo on 6 °C korkeampi kuijn laskettu menolämpötila.

Sähkövastuksen tehonlisäystä jarrutetaan, kun käyttövesianturin (BT6) arvo lähestyy pysäytysehtoja.

Latauspumppu (GP15) pysähtyy, kun viimeinen sähköporras on kytketty pois päältä.

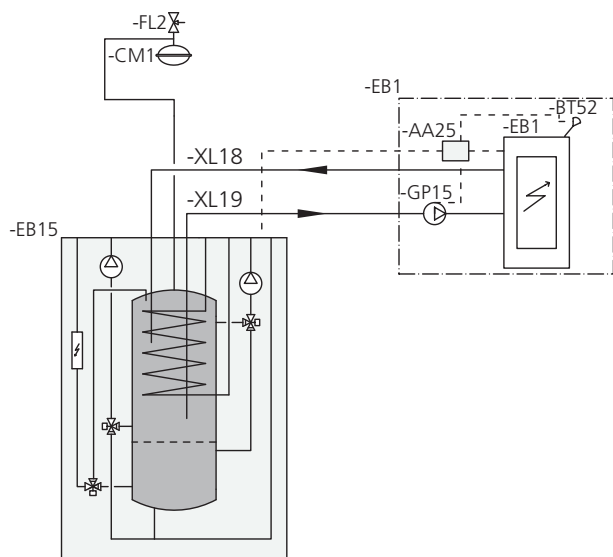

Sähköliitännät



HUOM!

Sähköasennukset saa tehdä vain valtuutettu sähköasentaja.

Sähköasennukset ja johtimien veto on tehtävä voimassa olevien määräysten mukaisesti.

Sisäyksikön pitää olla jännitteetön DEH 310:n asennuksen aikana.

Syöttöjännitteen kytkeminen

Kytke jännitteensyöttö liittimeen X1 kuvan mukaisesti.

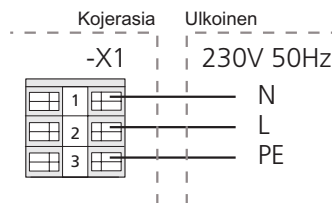

Kytkentäkaavio on tämän asennusohjeen lopussa.

Tiedonsiirron kytkentä

Tämä lisävaruste sisältää lisävarustekortin (AA5), joka kytketään suoraan sisäyksikön tulokorttiin (liitin AA3-X4).

Jos olet kytkemässä useita lisävarusteita tai niitä on jo asennettu, sinun täytyy noudattaa alla olevia ohjeita.

Ensimmäinen lisävarustekortti asennetaan suoraan sisäyksikön liittimeen AA3-X4. Seuraavat kortit asennetaan sarjaan edellisen kanssa.

Käytä kaapelia LiYY, EKKX tai vastaava.

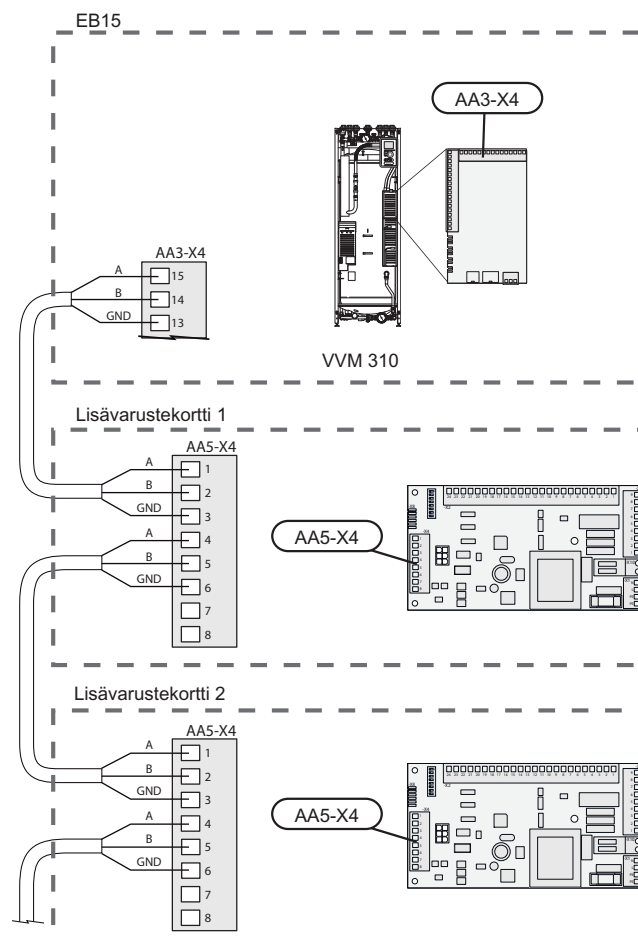

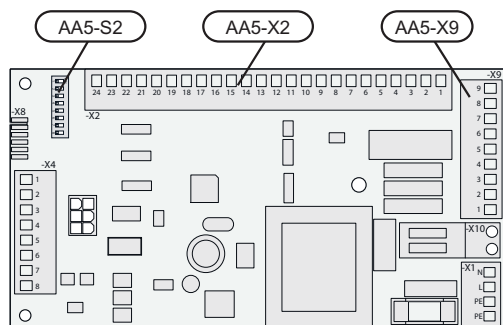

Kattilan ohjauksen kytkentä

Kytke kaasukattilan ohjaus liittimiin AA5-X9:1 ja X9:2.

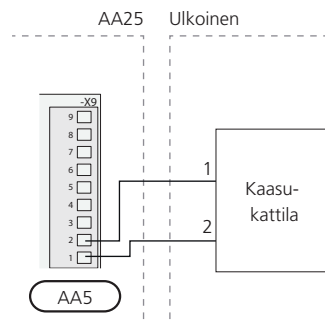

Anturien kytkeminen

Kattila-anturi (BT52)

Käytä kaapelia LiYY, EKKX tai vastaava.

MUISTA!
Anturikaapelin liitosten täytyy täyttää IP54 vaatimukset.

Kytke anturi liittimeen AA5-X2:23-24.

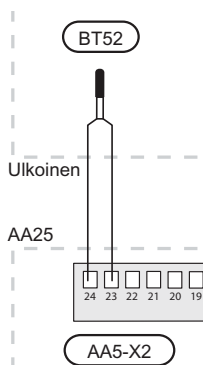

Sähkövastuksen ohjauksen kytkentä

Kytke sähkövastuksen ohjaus liittimiin AA5-X9:1-6.

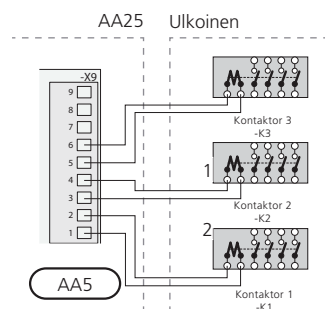

Ulkoisen esto

Yksi kosketin (NO) voidaan kytkeä liittimeen AA5-X2:21-22 lisävarusteen estoa varten. Lisävaruste on estetty kun kosketin suljetaan.

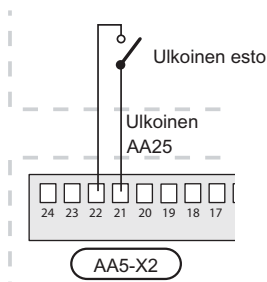

Kiertovesipumpun kytkentä (GP15)

Kytke kiertovesipumppu (GP15) liittimeen AA5-X9:7 (N), AA5-X9:8 (230 V) ja X1:PE.

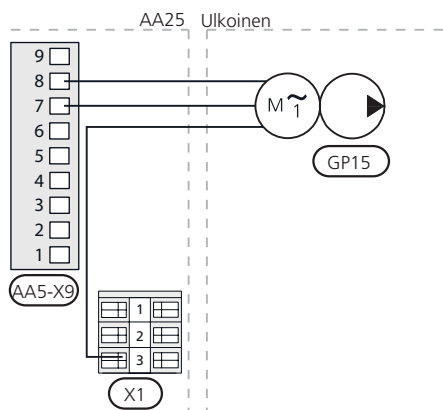

DIP-kytkin

Lisävarustekortin DIP-kytkimet pitää asettaa alla olevan mukaan.

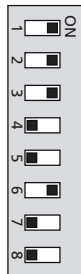

S2

DEH 310:n aktivointi

DEH 310:n aktivointi voidaan tehdä aloitusoppaan kautta tai suoraan valikkojärjestelmässä.

Aloitusopas

Aloitusopas näytetään ensimmäisen käynnistyksen yhteydessä asennuksen jälkeen, mutta se löytyy myös valikosta 5.7.

Valikkojärjestelmä

Ellet aktivoi DEH 310:tä aloitusoppaan kautta, voit tehdä sen valikkojärjestelmässä.

Valikko 5.2 - järjestelmäasetukset

Lisävarusteiden aktivointi/deaktivointi.

Valikko 5.3.7 - ulkoinen lisälämpö

Tässä teet ulkoista lisälämpöä koskevat asetukset



MUISTA!

Katso myös VVM 310:n asentajan käsikirja.

Dansk, Installatørhåndbog - DEH 310

Generelt

Dette tilbehør benyttes til indendørsmodul VVM 310 for at muliggøre tilslutning og styring af eksternt tilskud i henhold til nedenstående:

- Oliefyr
- El-fyr/el-kassette
- Gaskedel

Varmen benyttes til opvarmning af bygningen samt opvarmning af brugsvandet.

Normalt sker ekstra effektilskud via el-patronen i VVM 310 i de tilfælde, hvor varmepumpens effekt ikke er tilstrækkelig. Med ovenstående alternativ sker effektilskuddet i stedet ved hjælp af eksternt tilskud. Hvis effekten ikke er tilgængelig i det eksterne tilskud, kobles el-patronen i VVM 310 automatisk ind.



BEMÆRK

Når dette tilbehør er installeret og aktiveret, begrænses temperaturen i indendørsmodulets beholder til ca. 85 °C. Derfor skal der ikke foretages temperaturindstillinger for varmtvand eller varme over 85 °C.

Indhold

- 1 Varmeledningspasta
stk.
- 1 Isoleringsbånd
stk.
- 1 Styreboks
stk.
- 1 Aluminiumtape
stk.
- 2 Kabelbindere
stk.
- 1 Temperaturføler
stk.
- 2 Dækskiver
stk.

Komponentplacering

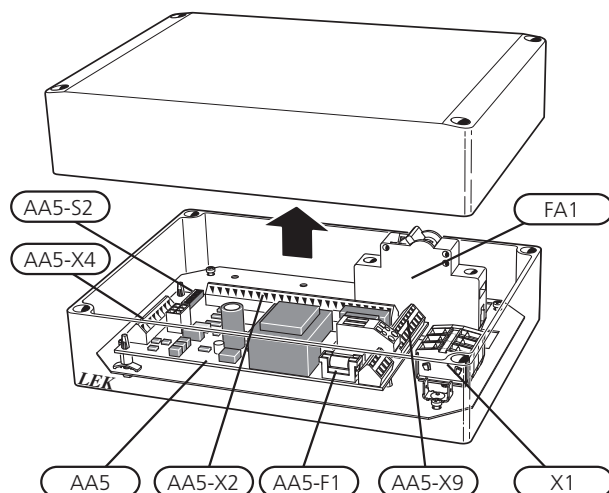

Elektriske komponenter

FA1	Automatsikring, 10A
X1	Klemme, spændingsforsyning
AA5	Tilbehørskort
AA5-X2	Klemme, føler og eksternt blokering
AA5-X4	Klemme, kommunikation
AA5-X9	Klemme, cirkulationspumpe, shunt og hjælperelæ
AA5-S2	DIP-switch
AA5-F1	Finsikring, T4AH250V

Betegnelse i komponentplacering iht. standard IEC 81346-1 og 81346-2.

Rørtilslutninger

Generelt

Alle rør skal være 22 mm kobberør. Skarpe bøjninger skal undgås.

Rørtilslutninger

1. Afmonter den forreste topplade og den lille plade, der skjuler tilslutningerne.
2. Hvis VVM 310 allerede er installeret og fyldt med vand, skal varmeanlægget og VVM 310 tømmes for vand, se installatørhåndbogen til VVM 310 for yderligere instrukser.
3. Afmonter propperne i tilslutningerne til sammenkobling (XL18) og (XL19).
4. Monter rør til fremløb eksternt tilskud i tilslutningen sammenkobling ind højtemp. (XL18).
5. Monter rør til returløb eksternt tilskud i tilslutningen sammenkobling ud højtemp. (XL19).
6. Monter dæskiverne.

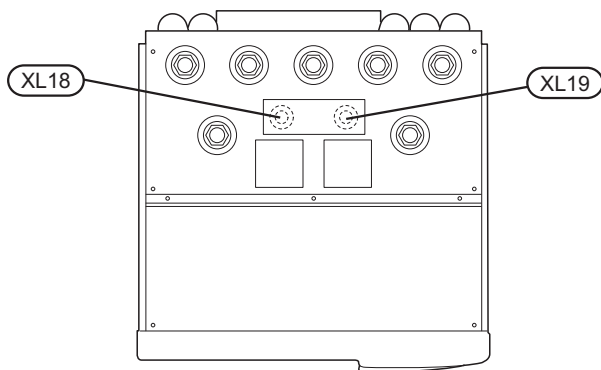
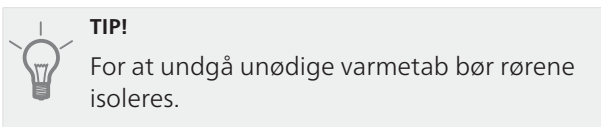

Systemprincip

Forklaring

EB1 Eksternt tilskud, el-kassette

AA25	Styreboks
BT52	Temperaturføler, kedel
EB1	El-kassette
GP15	Ladepumpe, eksternt varmekilde

EB15 VVM 310

XL18	Tilslutning, sammenkobling ind højtemperatur
XL19	Tilslutning, sammenkobling ud højtemperatur

EM1 Eksternt tilskud, fyr

AA25	Styreboks
BT52	Temperaturføler, kedel
EM1	Olie-, gas-, pille- eller træfyr
GP15	Ladepumpe, eksternt varmekilde

Andet

CM1	Ekspansionsbeholder, varmebærer
FL2	Sikkerhedsventil, klimaanlæg

Betegnelser i henhold til standard IEC 61346-2.

Tilslutning eksternt tilskud

Indgående temperatur fra eksternt tilskud til VVM 310 må ikke overskride 85 °C.

OBS! Dette er principskemaer. Det aktuelle anlæg skal projekteres i henhold til gældende normer.

Tilslutning til gas-/el-/oliefyr

Når gradminutterne falder til gradminutindstilling til start af eksternt tilskud, aktiveres kedlen.

Når kedelføler (BT52) er 3 grader varmere end varmtvandsføleren, starter ladepumpen (GP15).

Når varmtvandsføleren (BT6) opnår stoptemperatur for luksusindstilling, eller fremløbsføler (BT2) er 6 °C over den beregnede fremløbstemperatur, standser ladepumpen (GP15), og varmetilførslen til VVM 310 op-hører.

Når ladepumpen (GP15) er standset, holdes kedlen varm i henhold til indstillingen i menu-systemet for VVM 310.

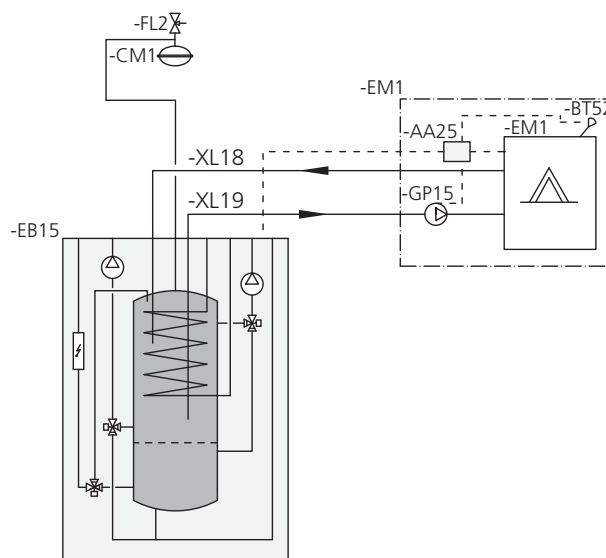

Tilslutning til el-kassette

DEH 310 styrer en el-kedel i op til 7 trin binært eller 3 trin lineært.

Når gradminutterne falder til gradminutindstilling til start af eksternt tilskud, aktiveres første el-trin i el-kassetten. Samtidig starter ladepumpen (GP15).

Tilskud trappes op med 1 trin pr. minut og varmer, indtil varmtvandsføleren (BT6) kommer op på støptemperatur for luksusindstilling eller fremløbsføleren (BT2) er 6 °C over den beregnede fremløbstemperatur.

Optrapning af el-trin bremses, når varmtvandsføleren (BT6) nærmer sig stoptemperaturen.

Når det sidste el-trin er koblet ud, standser ladepumpen (GP15).

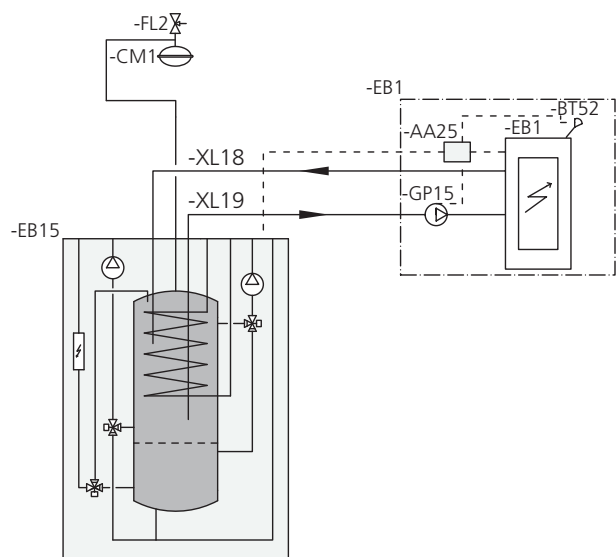

El-tilslutninger



BEMÆRK

Alle elektriske tilslutninger skal foretages af en autoriseret elektriker.

El-installation og trækning af ledninger skal udføres iht. gældende regler.

Indendørsmodulet skal være spændingsløst ved installation af DEH 310.

El-diagram findes i slutningen af denne installatørhåndbog.

Tilslutning af kommunikation

Dette tilbehør indeholder et tilbehørskort (AA5), som skal tilsluttes direkte til indendørsmodulet på indgangskortet (klemme AA3-X4).

Hvis der skal tilsluttes andet tilbehør, eller der allerede er installeret tilbehør, skal nedenstående instrukser følges.

Det første tilbehørskort skal tilsluttes direkte til indendørsmodulets klemme AA3-X4. De efterfølgende kort tilsluttes i serie med foregående kort.

Benyt kabeltype LIYY, EKKX eller tilsvarende.

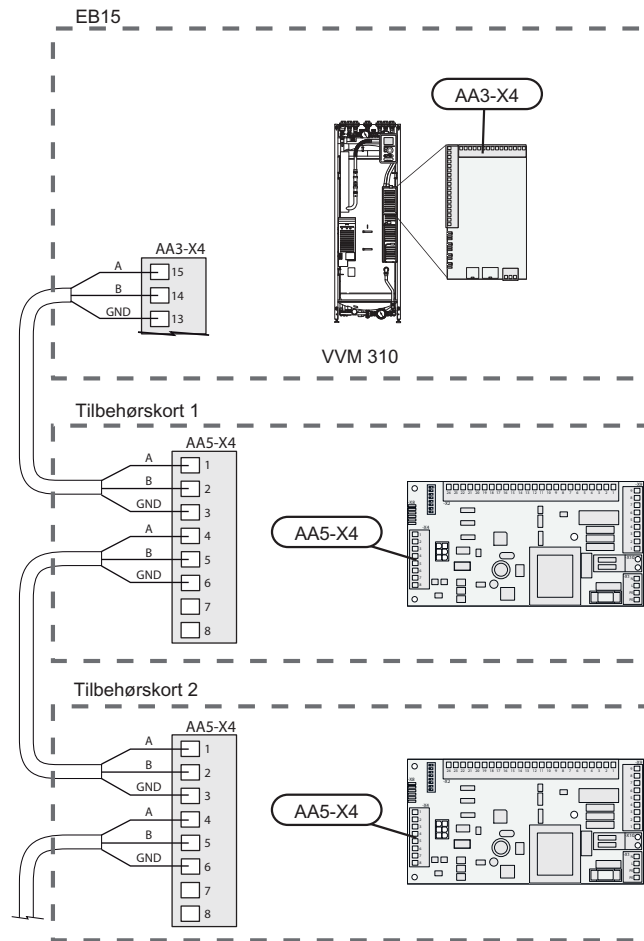

Tilslutning af strømforsyning

Tilslut strømforsyningen til klemme X1 som vist på billedet.

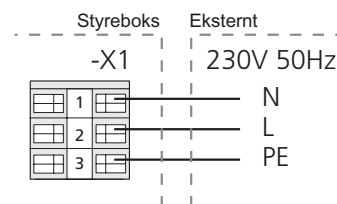

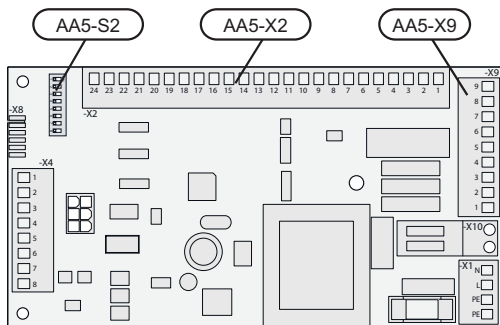

Tilslutning af føler

Fyrføler (BT52)

Benyt kabeltype LiYY, EKKX eller tilsvarende.



HUSK!

Samling af følerkabel skal opfylde IP54

Tilslut føleren til AA5-X2:23-24.

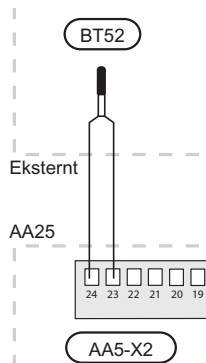

Tilslutning af cirkulationspumpe (GP15)

Tilslut cirkulationspumpen (GP15) til AA5-X9:7 (N), AA5-X9:8 (230 V) og X1:PE.

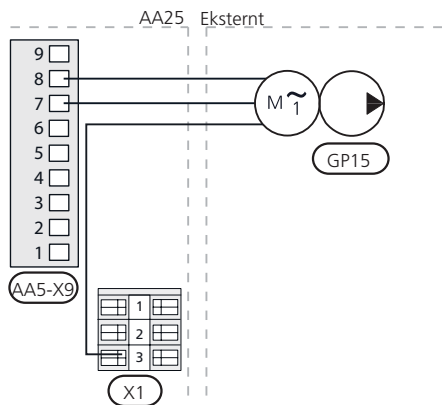

Tilslutning af styring til fyr

Tilslut styringen af gasfyr til AA5-X9:1 og X9:2.

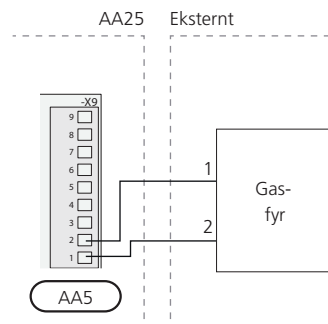

Tilslutning af styring til el-kassette

Tilslut styringen af el-kassetten til AA5-X9:1-6.

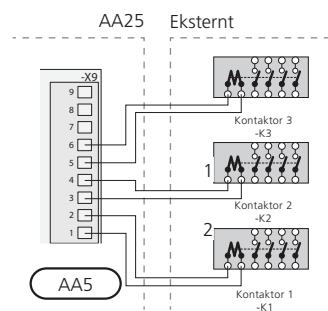

Ekstern blokering

Der kan tilsluttes en kontakt (NO) til AA5-X2:21-22 for at kunne blokere tilbehøret. Når kontakten sluttes, blokeres tilbehøret.

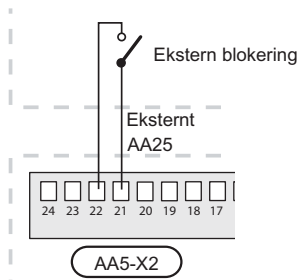

DIP-switch

DIP-switchen på tilbehørskortet skal indstilles i henhold til nedenstående.

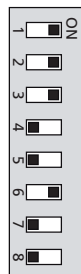

S2

Aktivering af DEH 310

Aktiveringen af DEH 310 kan foretages via startguiden eller direkte i menu systemet.

Startguiden

Startguiden vises ved første opstart efter installationen, men findes også i menu 5.7.

Menu systemet

Hvis du ikke aktiverer DEH 310 via startguiden, kan du gøre dette i menu systemet.

Menu 5.2 - systemindstillinger

Aktivering/deaktivering af tilbehør.

Menu 5.3.7 - eksternt tilskud

Her foretager du indstillinger for eksternt tilskud



HUSK!

Se også installatørhåndbogen for VVM 310.

Elschema/Wiring diagram/Elektrischer schaltplan/ Sähkökytkentäkaavio/El-diagram

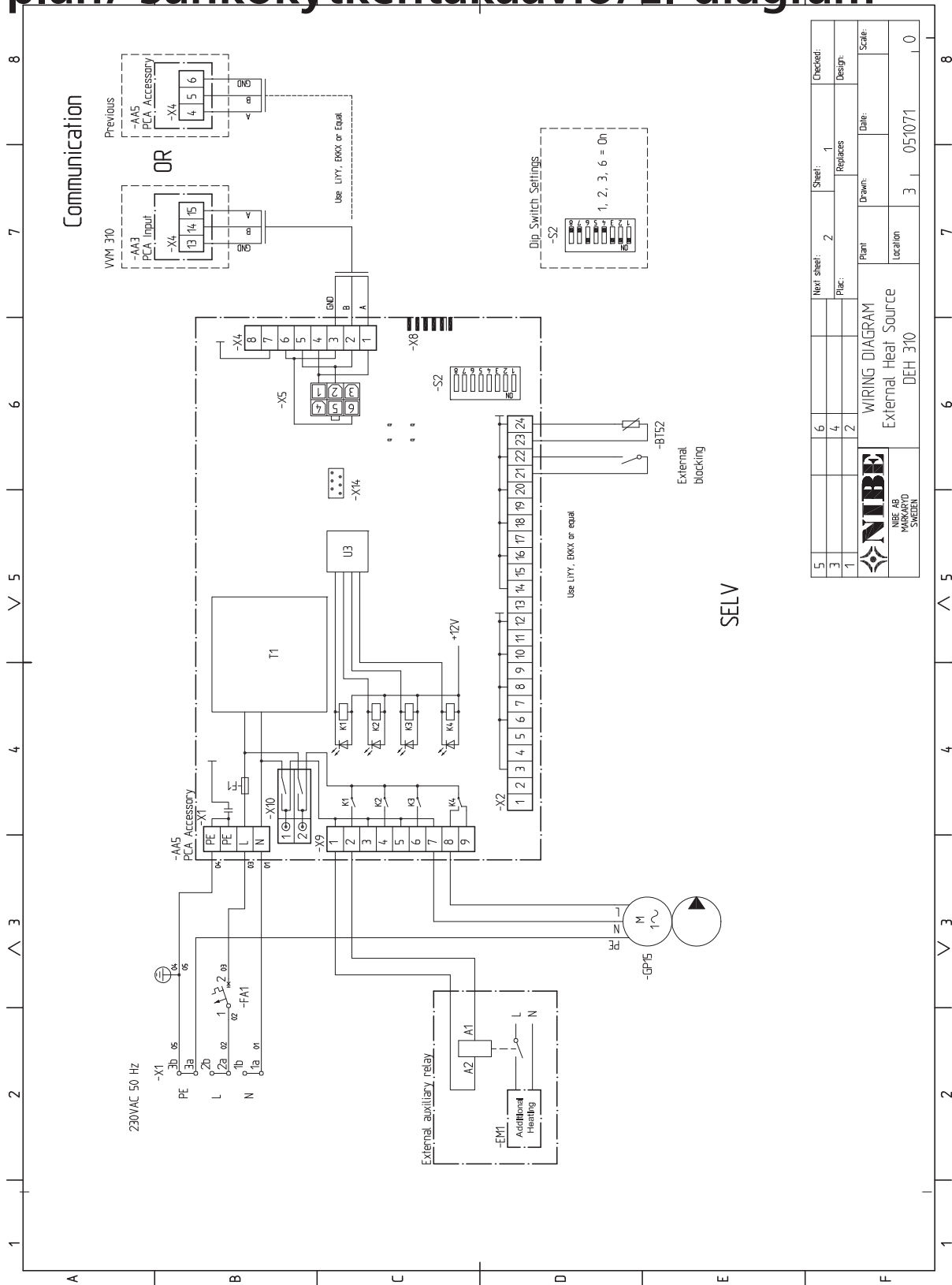

5	6	Next sheet:	2	Sheet:	1	Checked:
3	4	Plac.		Replaces		Design:
1	2	Plant		Drawn:		Scale:
WIRING DIAGRAM			Location	Date:		
External Heat Source			3	05/07/1		0
DEH 310						



NIBE AB Sweden
Hannabadsvägen 5
Box 14
SE-285 21 Markaryd
Phone +46 433 73 000
Telefax +46 433 73 190
info@nibe.se
www.nibe.se

