

FLA

Insats för integrerade radiatorer

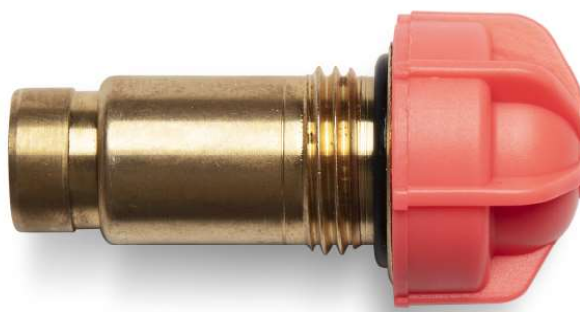

- Förinställning med hög precision
- Kv från 0,02
- Evosense kompatibel
- Temperatur: 5°C till +90°C
- Tryckklass: PN 10

Beskrivning *FLA*

Användningsområde

FLA insatsen används för att förinställa och reglera radiatorer med integrerade koppel.

Beskrivning

FLA insatsen har möjlighet att ställa in Kv värdet exakt med hög precision.

Förinställningsskalan finns på verktyget.

FLA insatsen har skyddad inställning och ska förinställas med tillhörande verktyg.

Insatsen kan användas i både 1 och 2 rörs-system.

FLA-HLI M28

- Purmo Plint
- Purmo Plint P
- Purmo Plint PD
- Purmo Plint R
- Purmo Plint RD
- Purmo CV
- Purmo CVM
- Purmo FCVM



Beskrivning *FLA*



Tekniska data

Tryckklass

PN 10

Max temperatur

90°C

Min temperatur

5°C

Kv värde (förinställt värde) med termostat/ej termostat

0,016-0,52/0,016-0,81

Noggrannhet

Enligt EN215: ± 10% (Läge N öppen 10kPa)

Position	1	2	3	4	5	6	7	8	9	10	N
kv vid 2K	0,016	0,022	0,047	0,09	0,11	0,17	0,22	0,28	0,29	0,36	0,52
kvs	0,016	0,022	0,047	0,09	0,11	0,17	0,22	0,28	0,34	0,49	0,81
Flöde l/h vid 2K , 10 kPa*	5	7	15	27	35	55	70	88	93	113	165
Flöde l/h vid 2K , 5 kPa*	4	5	11	19	25	39	49	62	66	80	117
Tolerans l/h, vid 2K, 10 kPa	±2	±2	±3	±3	±3	±3	±3	±4	±5	±5	±16

*Statiskt tryck 0,1 MPa (1 bar), vatten 50°C, insats skall vara i kontakt med vatten minst 24h innan mätning.

Material

Mässing

EPDM

Noryl

POM

Anslutning

M28x1,5

M30x1,5

Beskrivning *FLA*

Tryckfallsdiagram

Diagram för FLA

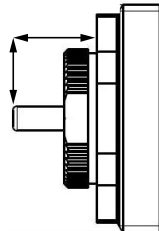
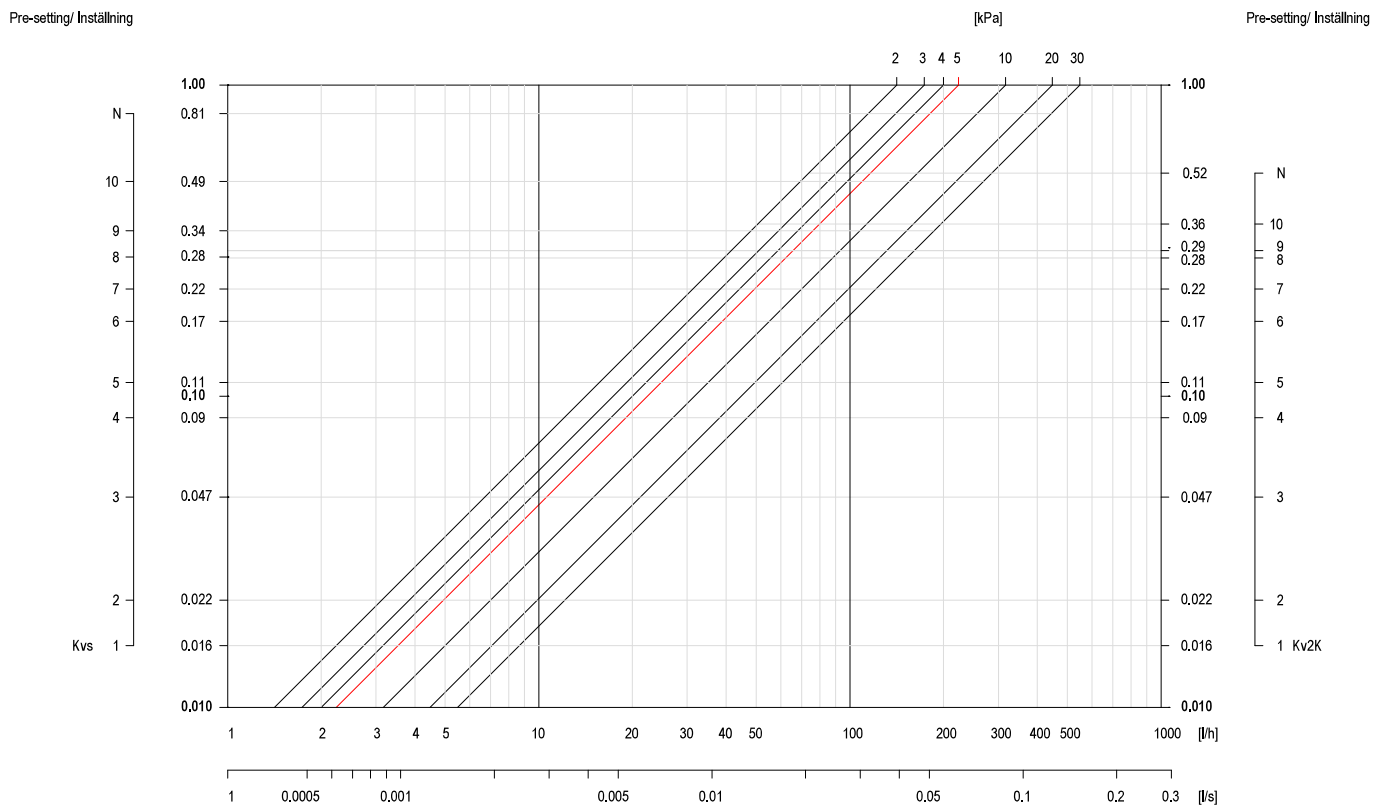

För M28x1,5: Stängnings läge 10,0 och slaglängd ca 2mm.

För M30x1,5: Stängnings läge 11,8 och slaglängd ca 2mm, varav fullt kapacitet redan vid 0,5mm slag.

Produktuppgifter *FLA*

Måttuppgifter

3112801
FLA-HLE-M28

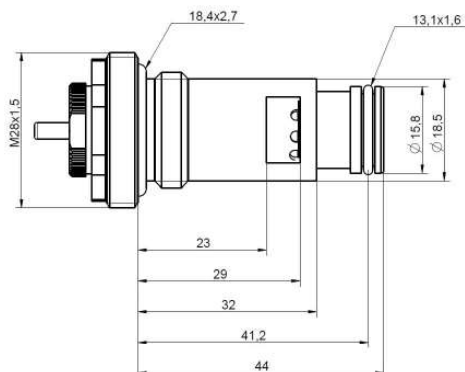

3112802
FLA-HLI-M28

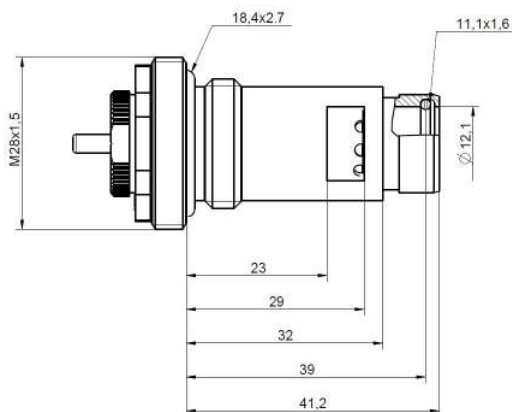

3112803
FLA-HLE-M28E

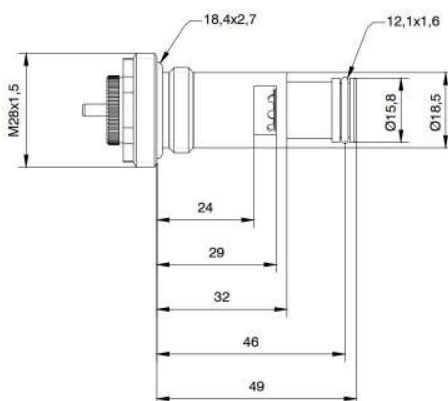

3112901
FLA-HLE-M30

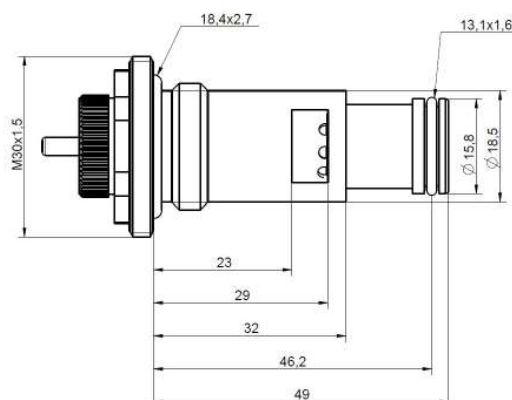

Produktuppgifter *FLA*

Måttuppgifter

3112902
FLA-HLI-M30

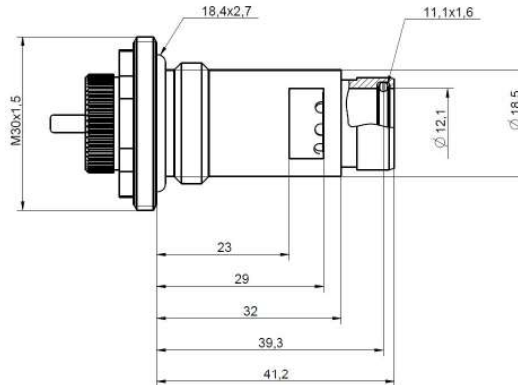

AMA texter

Beskrivningstexter upprättade efter AMA 2012

FLA PSE.111 **Temperaturstyrda ventilinsatser** Ventilinsats med förinställbar kägla vid packbox.
Fabrikat: Purmo Group Sweden AB
Typ: FLA

Beställningsbeteckningar

RSK-nummer	Artikel-nummer	Benämning	Beskrivning
481 89 53	FDJU10M2800HLESE0	FLA-HLE	M28x1,5
481 89 54	FDJU10M2800HLISE0	FLA-HLI	M28x1,5
	FDJU10M28E0HLESE0	FLA-HLE	M28x1,5 E
	FDJU10M3000HLESE0	FLA-HLE	M30x1,5
	FDJU10M3000HLISE0	FLA-HLI	M30x1,5
481 21 30	FDJU10000TOX00SE0	FLA	Förinställningsverktyg