

Flygt pumpstation Compit Mini DXG

Flygt Compit Mini DXG är ett kompakt pumpstationspaket, avsedd för pumpning av små avloppsflöden där högt pumptryck behövs. Kompakt utformad och anpassad för grund förläggning. Tillverkad av PE plast med isolerande mellanskikt.

240810

FLYGT Compit Mini DXG

Flygt Compit Mini DXG 25-11 levereras som ett komplett pumpstationspaket avsedd för förläggning i grönyta endast där djup förläggning inte är tillåten eller möjligt. Pumpstationen är isolerad och möjliggör tillsammans med egna anpassade frostskyddsåtgärder, grund förläggning. Pumpstationen är lämplig främst för pumpning av avloppsvatten från hushåll med måttlig vattenförbrukning och där högt tryck behövs.

Installationsexempel är pumpning av avlopp från bastu eller sjöstuga upp till huvudbyggnadens självfallssystem.

Pumpstationen är tillverkad av PE (Polyeten) med ett isolerande mellanskikt som minskar risk för frysning och de risker för driftstörningar och skador som frysning kan innebära.

Pumpstationspaketet inkluderar pumpbrunn, pump, trycksensor, larmgivare och inomhusmonterat automatikskåp. Invändigt finns ett fabriksmonterat rörsystem med kopplingsfot och gejdrörsystem för enkel anslutning av pump.

Fördelar med Flygt Compit Mini DXG:

- Isolerad och lågbyggande pumpbrunn.
- Effektiv 3-fas tuggerpump
- Nivåtrycksensor för start och stopp funktioner
- Automatikskåp för inomhusmontage. Visar larm/drift.
- Larmnivågivare

Pumpstationspaket Compit Mini DXG C-MINI/P-EP-ITL-08/DXG

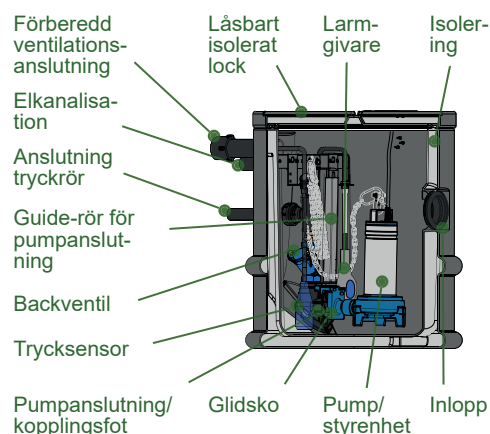

Pump; 1x Flygt DXG 25-11, 1,1kW, 2,73A

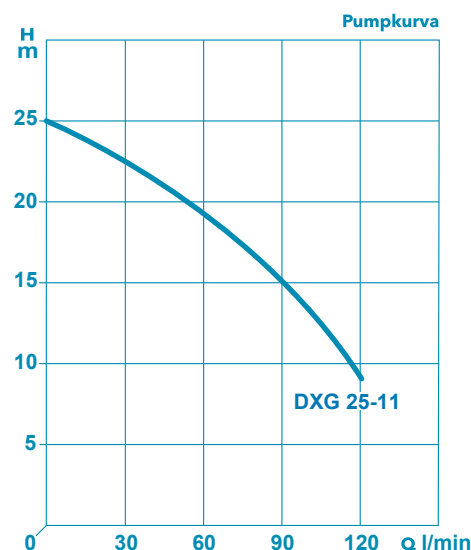

Flygt pumpstationspaket Compit Mini DXG

Installation, förprojektering;

Pumpstationen är lågbyggande med inloppsröran slutningen nära marknivå och kan med rätt förutsättningar monteras på grunt djup. Placeringar nära husets sovrum eller vid altan undviks om möjligt då tuggerpumpar kan låta när pumpning startar.

Tilloppsledningen skall vara ansluten till en avloppsventilation och förläggas så att tillräckligt självfall (lutning) mot brunnen erhålls. Pumpstationen får ej förläggas djupare än avsett. Installationen skall efter behov kompletteras med frysskyddsutrustning såsom t.ex rörisolering och värmekabel mm.

Finns risk för uppflytning eller att pumpstationen kan påverkas av störtflöden ovan eller under mark så ska stationen förankras, se manual. Området närmast pumpstationen skall vara väl dränerat även vid tillfälliga större nederbördsmängder. Omgivande vatten, tillfälligt eller permanent, får ej vara högre än 3dm under markytan.

Viktigt att tänka på;

- Att elkanalisation avtätas så att avloppsvatten eller lukt ej tränger ut den vägen.
- Att kompletterande frysgårdar görs.
- Att manualer för installation och drift följs.

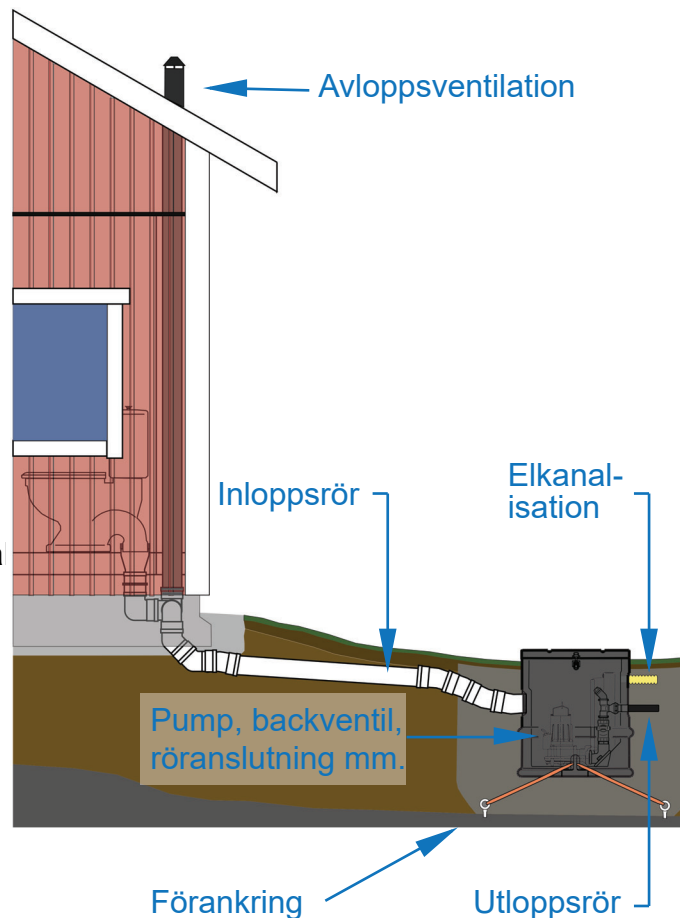

Tekniska data;

PUMPSTATIONSPAKET Compit Mini DXG 25-11	C-MINI/P-EP-ITL-08/DXG 2511 RSK: 588 48 76.	Produktkod: 00-8643302 (Pumpbrunn: 851260)
PUMP	1x Flygt pump/ styrsystem DXG. 3x 400V. 1,1kW/ 2,73A	
NIVÅREGLERING	Flygt Automatik FGC 211/S5 för inomhusmontage, IP54 Mått: 130x180x 85mm (HxBxD). Motorskydds- och indikeringsfunktioner. Start/stopp sensor LTU 601 (4-20mA). Larmgivare Flygt NF-5.	
ANVÄNDNING	Pumpstation för mindre pumpbehov av orensat avloppsvatten (spillvatten) anpassad för grund förläggning	
ÖVRIGT	Tillverkad i polyeten (PE). Pumpbrunnsvolym = 175 L. Vikt utan pumpar ca 47 Kg. Anslutningar; Vent. förberedd; 1x PEM 63mm. Elkanalisation 1x PEM 50mm. Inlopp; d110mm. Utlopp PEM 40mm. Pumpen installeras semipermanent mot kopplingsfot via gejdrör. Lyftkedja i i RF stål. Rörgalleri PE. Kulbackventil av gjutjärn. Anslutningskoppling för inlopp, ventilation, utlopp och elkanalisation medföljer ej. Se manual gällande tillåten högsta grundvattennivå och omgivande marktryck/ fyllningsnivå samt vad som gäller vid/ för förankringsbehov.	

Mått;

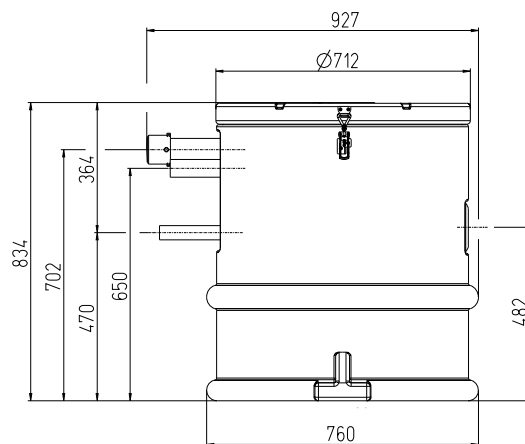

xylem
Let's Solve Water

xylem.com/se

Ring Xylem Kundsupport 010 – 603 50 00

för frågor om försäljning och service,
mån – fre kl 07.30 – 16.30
sverige@xylem.com

Xylem Sverige marknadsför och säljer produkter för pumpning, rening och cirkulation av vatten – med rikstäckande säljkontor och serviceverkstäder.