



617D Tryckmätare DN63

Benämning

Tryckmätare för VVS standard. Mätnoggrannhet kl. 1,6%.

Användningsområde

Eget vatten, Industri, Värme.

Konstruktion

Hus i svartlackerad stål, mediaberörda delar i mässing, bourdonrör i kopparlegering. Anslutning bakåt. Mätnoggrannhet kl. 1,6%

Tryck och temperatur

Max arbetstryck: Max 75% av fullt skalvärde

Arbetstemperatur: +60°C, omgivning -20°C/+60°C.



Materialspecifikation

Hus	Svartlackerad Stål
Glas	Plast
Tavla	Plast
Visare	Plast
Anslutning	Mässing
Bourdonrör	Bronslegering
Verk	Kopparlegering

617D Tryckmätare DN63

Artnr	RSK	Ansl utv G	Ansl typ	Skala
1061746300	5116546	1/4	D	-1/0 bar/kPa
1061746201	5116587	1/4	D	-1/1,5 bar/kPa
1061746203	5116547	1/4	D	-1/3 bar/kPa
1061746205	5116548	1/4	D	-1/5 bar/kPa
1061746209	5116549	1/4	D	-1/9 bar/kPa
1061746301	5116550	1/4	D	0/1 bar/kPa
1061746361	5116551	1/4	D	0/1,6 bar/kPa
1061746302	5113590	1/4	D	0/2,5 bar/kPa
1061746304	5113591	1/4	D	0/4 bar/kPa
1061746306	5113592	1/4	D	0/6 bar/kPa
1061746310	5113618	1/4	D	0/10 bar/MPa
1061746316	5116552	1/4	D	0/16 bar/MPa
1061746325	5116553	1/4	D	0/25 bar/MPa
1061746340	5116554	1/4	D	0/40 bar/MPa
1061746360	5116555	1/4	D	0/60 bar/MPa
1061746370	5116556	1/4	D	0/100 bar/MPa

Anslutningstyp D = bakåt

Tryckmätare 617

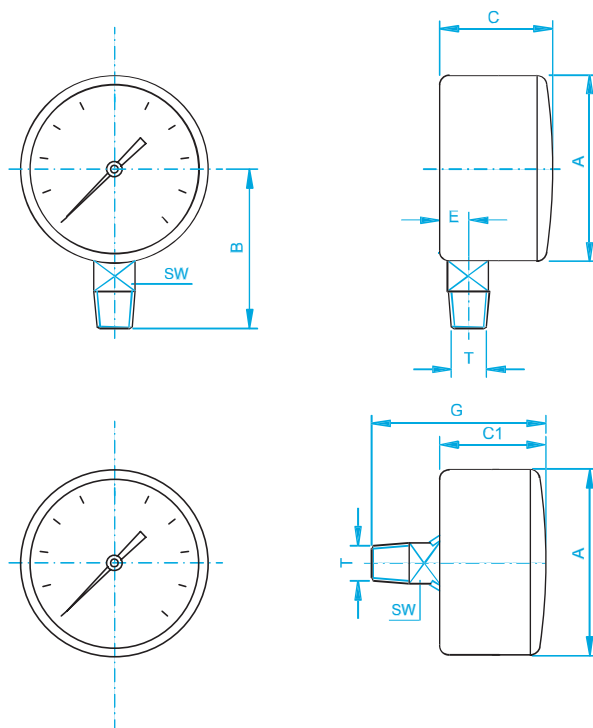

Mått (mm)

DN	A	B	C	C1	E	G	T	SW
40	41.5	36.8	23.4	27	7.7	47.3	1/8"	11
50	48.7	44.1	27	27	9.7	50.3	1/4"	14
63	61.6	53.3	28	28	10	51.3	1/4"	14

med reservation för ändringar av mått