



618D Tryckmätare DN40

Benämning

Tryckmätare för VVS standard. Mät noggrannhet kl. 2,5%.

Användningsområde

Eget vatten, Industri, Värme.

Konstruktion

Hus i ABS-plast, mediaberörda delar i mässing, bourdonrör i kopparlegering. Anslutning nedåt. Mät noggrannhet kl. 2,5%

Tryck och temperatur

Max arbetstryck: Max 75% av fullt skalvärde

Arbetstemperatur: +60°C, omgivning -20°C/+60°C.



Materialspecifikation

Hus	ABS-plast
Glas	Plast
Tavla	Plast
Visare	Plast
Anslutning	Mässing
Bourdonrör	Kopparlegering
Verk	Kopparlegering

618D Tryckmätare DN40

Artnr	RSK	Ansl utv G	Ansl typ	Skala bar/psi
1061844000	5113666	1/8	D	-1/0
1061844001	5113656	1/8	D	0/1
1061844061		1/8	D	0/1,6
1061844002	5113657	1/8	D	0/2,5
1061844004	5113658	1/8	D	0/4
1061844006	5113659	1/8	D	0/6
1061844010	5113660	1/8	D	0/10
1061844012	5113661	1/8	D	0/12
1061844016	5113662	1/8	D	0/16
1061844020	5113663	1/8	D	0/20
1061844025	5113664	1/8	D	0/25
1061844040	5113665	1/8	D	0/40

Anslutningstyp D = bakåt

Tryckmätare 618

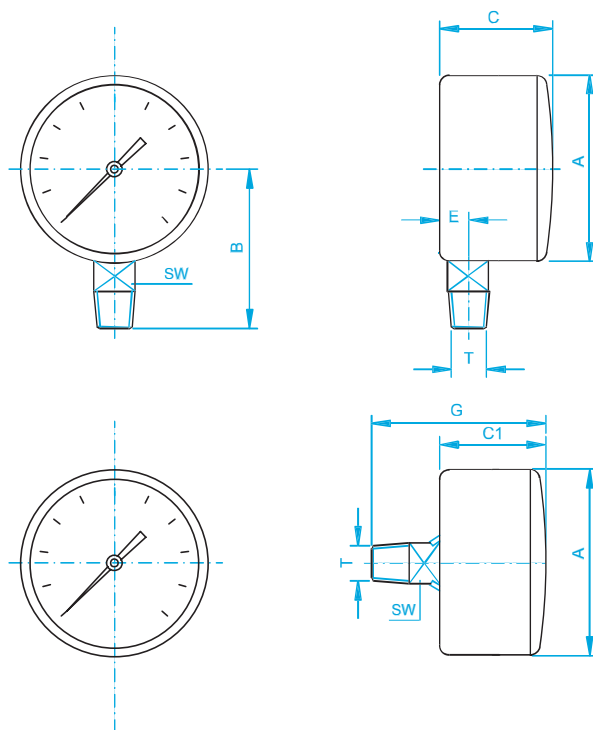

Mått (mm)

DN	A	B	C	C1	E	G	T	SW
40	41.5	36.8	23.4	27	7.7	47.3	1/8"	11
50	48.7	44.1	27	27	9.7	50.3	1/4"	14
63	61.6	53.3	28	28	10	51.3	1/4"	14

med reservation för ändringar av mått