

Wilo-DrainLift WS 40 D

Anslutningsklar pumpstation

Produktbeskrivning

Anslutningsklar pumpstation för installation ovan mark eller i mark. Möjligt att ansluta två tillloppsledningarna, valbara på plats.

Avlagringsfritt uppsamlingsutrymme tack vare pumpsumpens välvda utformning.

Pumpstationen har en max bredd på 1000 mm och en effektiv volym på ca 130 liter.

Standardhöjd är 1042 mm utan förhöjningsring. Tillverkad av miljövänlig och återvinningsbar PE.

Ingående delar

Levereras med lock avsett för gångtrafik. Komplet med rörgarnityr med avstängnings- och backventil, utrustad med tryckrör av rostfritt stål. Försedd med koppling över vattenytan för enkel installation och smidig service.

I leverans ingår tätningar för samtliga anslutningar.

Ingående automatik

Automatikskåp avsett för två dränksäkra pumpar. I pumpstationen ingår automatikskåp Wilo-Control EC Lift samt trycksensor för start, stopp samt larm. Larmsignal erhålls direkt från skåpet.

Komplet med överströmsskydd för pumpmotorn.

Funktioner Wilo-Control EC-L-2x12A:

- Nivåreglering med nivåsensor
- Huvudströmbrytare, låsbar
- Potentialfria kontakter för larm
- Kontakt för termobrytare (WSK)
- Motionskörning 2 sek/24 h
- Larmsummer
- Felminne upp till 10 senaste felen

Media

- Dräneringsvatten (TC 40)
- Spill- och avloppsvatten (Rexa CUT)

Rådgör med WILO innan pumpning av annat media än ovanstående.

Produktfördelar

- Anslutningsklar pumpstation med rörgarnityr, pump och automatik
- Lock för gångtrafik medföljer i leverans
- Tillverkad av formstabil och miljövänligt material
- "Ovan vatten-kopplingar" för enkel demontering och service

Användningsområden

Uppsamling av spill- och avloppsvatten för vidaretransport till huvudledning/kommunalt VA-nät eller annan uppsamlingspunkt.

- Fastigheter med upp till sex hushåll
- Fritidshusområden
- Restauranger
- Näringsfastigheter
- Campingplatser

Alternativt utförande

Finns också i utförande WS 50 (D), förberedd för pumpar med flänsanslutning DN 50.



Specifikation

Ex. Wilo-DrainLift WS 40 D / TC 40/8 BV

WS	Pumpstation för mark och schakt
40	Diameter på utloppsrör (mm)
D	Dubbelpumpsanläggning
TC 40	Pumptyp
BV	Backventil

Tillbehör

	Art.nr.	RSK
Förhöjningsring 300 mm	2525190	588 51 23
Varningsljus	2510429	588 51 25
Signalhorn	501459398	588 51 30

Installation

Enligt medföljande monterings- och skötsel-anvisning.

Pumpkurvor

3~400 V

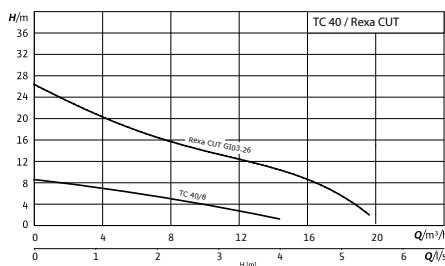

Måttskiss

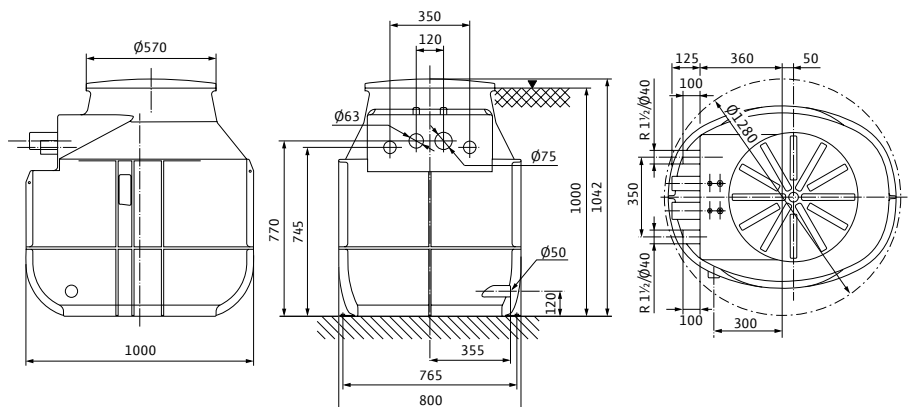

Motordata, vikt, artikel- och RSK-nummer

Beteckning	Art.nr	RSK	Avgiven effekt P ₂ (kW)	Tillförd effekt P ₁ (kW)	Märkström 1~230 V (A)	Märkström 3~400 V (A)
WS 40 D / TC 40/8 BV 3~	2525603	588 71 34	0,5	0,7	3,3	-
WS 40 D / Rexa CUT GI03.26 3~	2835649	588 71 35	1,5	1,97	-	3,6