

Varumärke	AXOR
Art. Namn	AXOR Montreux 2-grepps kar-/duschblandare 170cc
Art. Nr.	16540000
Ytskikt	krom
Pos	1

Produktbild



Funktioner

- bestående av: 2-grepps badkarsblandare, handdusch, duschslang, duschhållare
- överhäng 224 mm
- anslutningstyp: S-anslutningar
- stickmått: 170 ± 32 mm
- stråltyp i blandare: normalstråle
- stråltyp i handdusch: RainAir
- maximal flödesmängd vid 3 bar: 20 l/min
- flödesmängd för utloppspip vid 3 bar: 20 l/min
- flödesmängd för handdusch vid 3 bar: 14 l/min
- med avstängningsventiler varmt/kallt 90°
- backventil
- lämpad för genomströmningsberedare
- ljudklass: I
- flödesklass: B

Cerifikat



Teknologi



Ritning

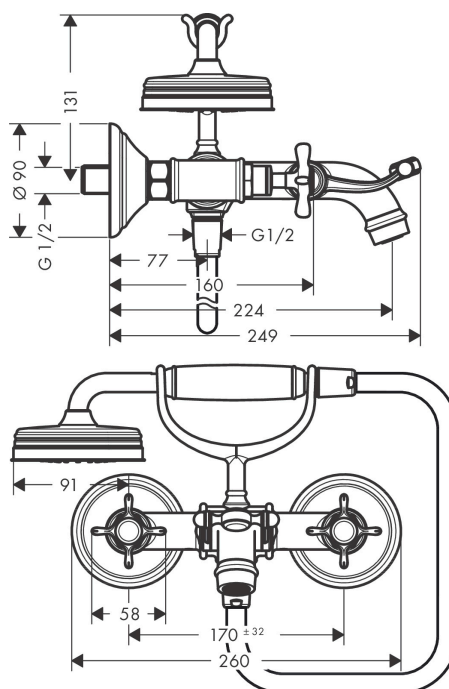

Flödesdiagram

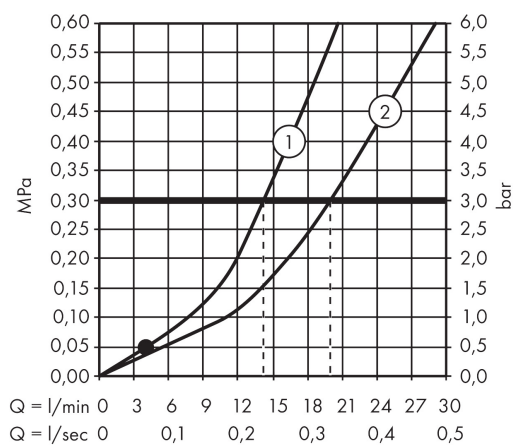

1 Genomströmningskapacitet handdusch

2 Avlopp kar

Reservdelsritning

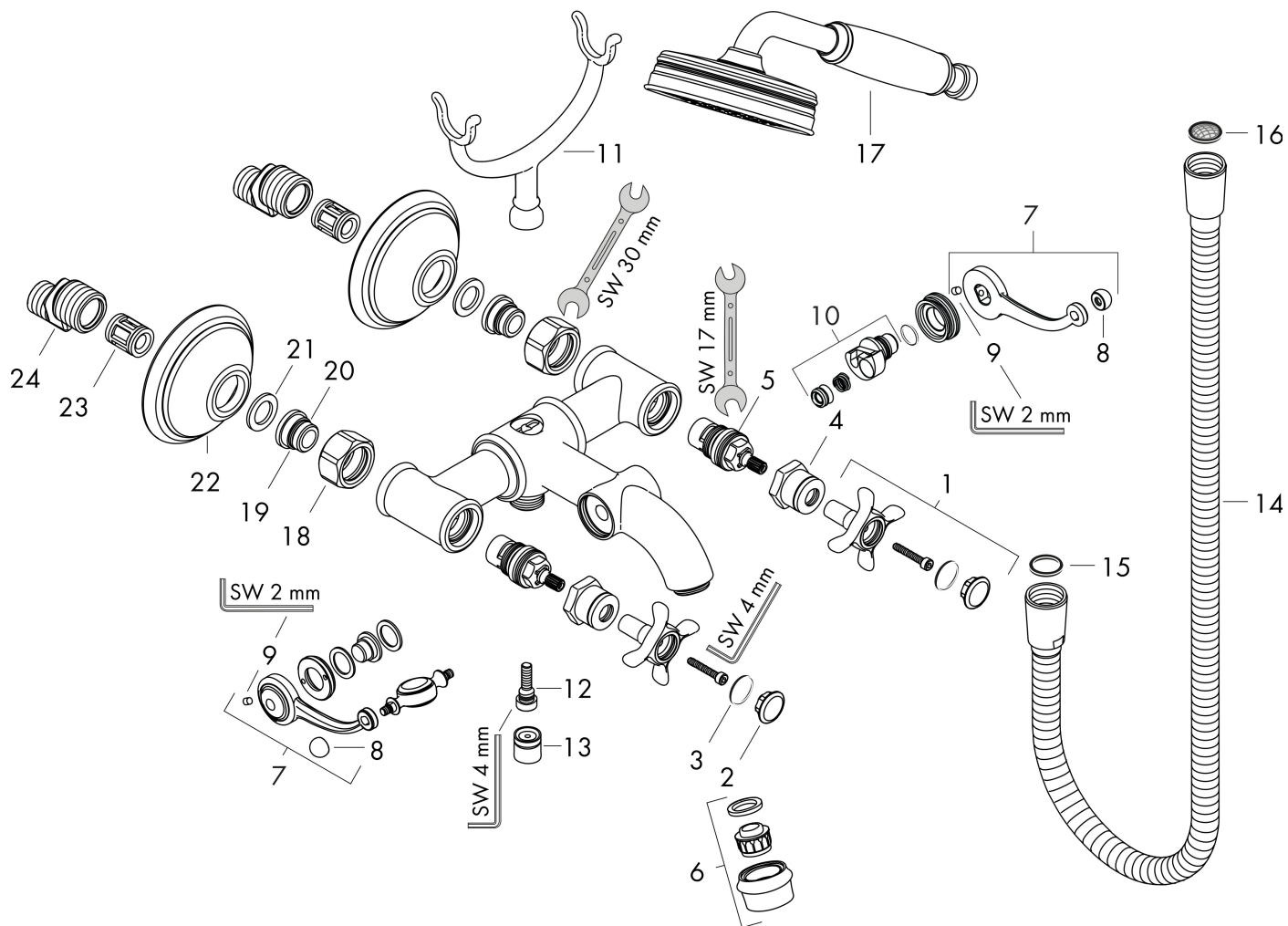

Reservdelstila

Pos.	Beskrivning	Art.nr.
1	Grepp	16597000
2	täckbrickset för grepp kall/varm/neutral	97987000
3	O-ring 16x2	98133000
4	hylsa	97993000
5	Avstängningsventil högerstängande	94009000
6	Luftblandare M22x1 (25 l/min)	98575000
7	Omkastarlyftstång	98594000
8	Mutterset	92852000
9	null	97767000
10	Omkastare	98591000
11	null	98590000
12	O-ring 5x2	98215000
13	Backventil-set DW 15	94074000
14	Duschslang 1,25 m	28112000
15	Tätning	98058000
16	Silpackning	94246000
17	Handduschset	16320000
18	Mutterset	96157000
19	Anslutningsnippel	97220000
20	O-ring 15x2	98163000
21	Silpackning	96922000
22	Rosett	98595000
23	Ljuddämpare	96429000
24	null	98592000
	null	98445000