

# Stålkulventiler, reducerat genomlopp med växelhus och motorer

svetsning/svetsning, EN (DIN), DN 100-600, med manuell växel

Hus: DN 10–500 Stål, P235GH (1.0345)  
 DN 600–800 Stål, P355 NL1 (1.0566)/ GP240GH (1.0619)  
 Kula: DN 10–600 Rostfritt stål, X5CrNi18-10 (1.4301)  
 DN 700–800 Stål + rostfritt plätterad, ASTM A350 LF2 +Ni  
 Spindel: Rostfritt stål, X8CrNiS18-9 (1.4305)  
 Spindeltätningar: FPM  
 Kultätningar: PTFE+C  
 Användning: Ventil utrustad med manuell växel.  
 För typ och funktioner av manuell växel se: [www.vexve.com/en/actuators](http://www.vexve.com/en/actuators)



## Funktionsvillkor

-30 °C - +200 °C

Under 0 °C kontakta tillverkaren

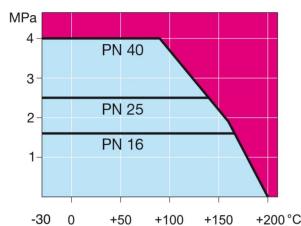

Ej för ånga

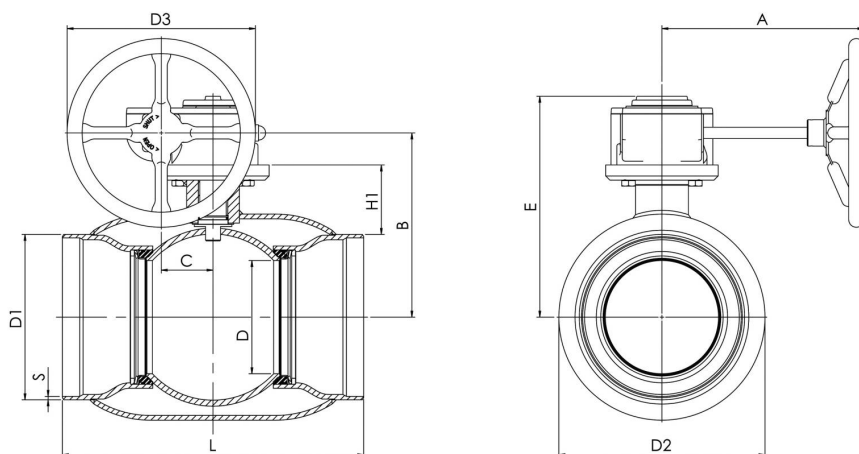

Naval-nr	RSK-nummer	DN	PN	A	B	C	D	D1	D2	D3	E	H	L	S	kg
284432	4512278	100	25	186	196	53	80	114.3	146	125	239	105	325	3.6	18
284433	4512279	125	25	224	216	53	100	139.7	177.8	200	259	112	325	4	20
284434	4511701	150	25	224	236	53	125	168.3	219.1	200	279	118	350	4.5	25
284436	4511770	200	25	268	244	69	150	219.1	273	250	293	92	400	4.5	49
284437	4511788	250	25	301	294	97	200	273	355.6	300	345	108	530	5	94
284438	4511795	300	25	363	343	117	250	323.9	457	500	412	132	550	5.6	152
284498	4512280	350	25	363	418	117	290	355.6	508	500	487	192	686	6.3	212
284439	4512281	400	25	444	500	138	340	406.4	610	500	573	242	762	7	293
284440	4512282	500	25	475	577	180	390	508	660	500	648	259	914	7	467
284441	4512283	600	25	475	644	180	489	610	813	500	715	274	1065	7.1	1025