

KS 1100 PA saltvattenpump

Självsugande centrifugalpump som klarar aggressivt vatten
t.ex. salt, bräckt, eller poolvatten



Beskrivning:

Självsugande centrifugalpump typ KS 1100 PA

Tekniska data:

Kortsluten 1-fasmotor
Överbelastningsskydd / temperaturvakt
inbyggd i motorn vid 1x230 V
Motoreffekt 1,1 kW (p₁) 0,86 kW (p₂)
Märkström 5 A
Isolationsklass IP 44
Varvtal 2800 v/min
Max. vätsketemp. +35°C
Max. sugförmåga 9 m
Vikt 11 kg
Artikel nr: 3000 200 (pump)

Tryckregulator: (Ersätter hydrofor)

Till KS 1100 PA finns som tillbehör en tryckregulator. Den reglerar pumpen automatiskt då kranar i vattensystemet öppnas eller stängs. Tryckregulatorn har en patenterad sensor som reglerar pumpen. Pumpen startar vid 1,5 bar och stoppar vid max. 5 bar, beroende på sug- och tryckhöjd.

I tryckregulatorn ingår följande:

- Backventil
- Skydd mot torrkörning av pump med manuell återställning (röd knapp)
- Manometer

Utförande / Material

Pumphus och hjul i plast. Axel i SS 2343.
Mekanisk axeltätning Viton / Silicium karbid.

Användningsområde

Bevattning, avsaltningsanläggningar, swimmingpooler m.m.

debe pumpar 

Enköpingsvägen 106, SE-174 46 Sundbyberg, Tel:+46(0)8-628 11 85, Fax:+46(0)8-628 11 90
info@debe.se, www.debe.se

KS 1100 PA saltvattenpump

Kapacitetskurva

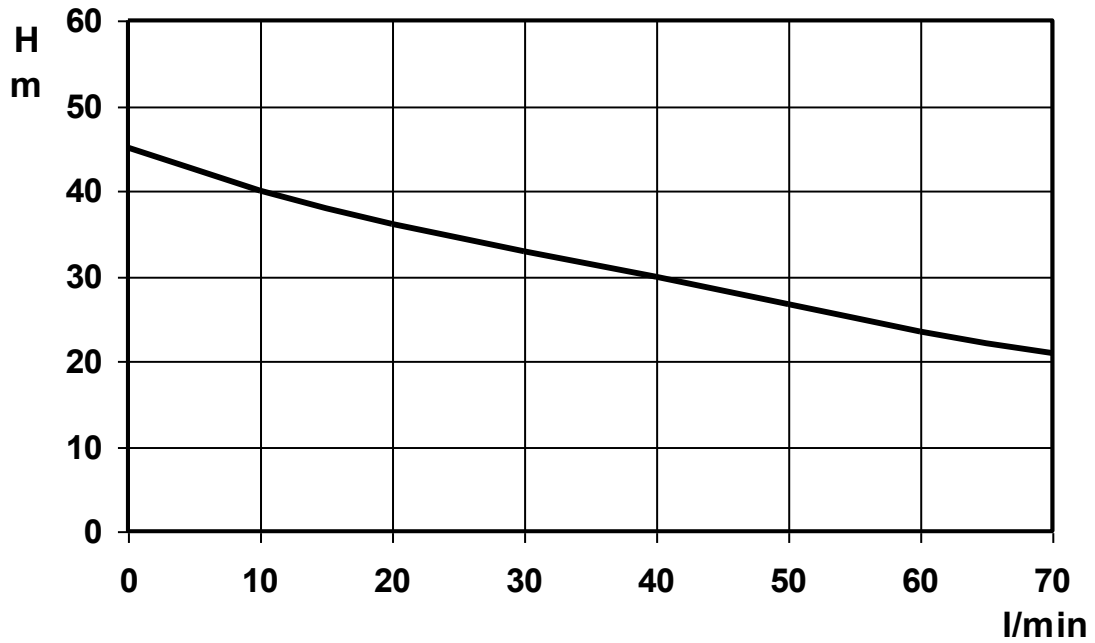

Måttskiss

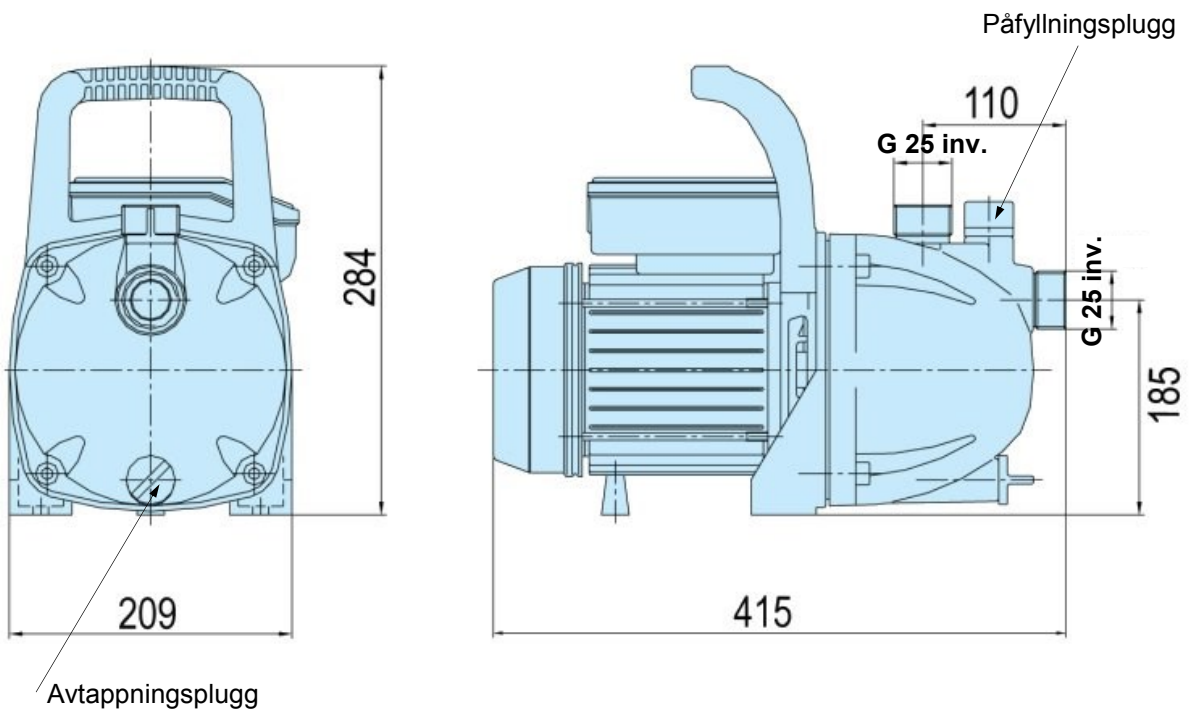

debe pumpar 

Enköpingsvägen 106, SE-174 46 Sundbyberg, Tel:+46(0)8-628 11 85, Fax:+46(0)8-628 11 90
info@debe.se, www.debe.se