



## Tekniska data

Utvändiga mått.....	474 x 158 x 474 mm (LxWxH)
Generiskt material.....	PP
Röranslutning.....	DN25
Anslutning inlopp.....	Ø 32 mm, PN16
Nettovikt.....	0.62 kg

## Patent och varumärken

Jets™, Vacuumator™, Helivac™, VC™, VOD™, CVS™ and Softsound™ är varumärken och/eller registrerade varumärken som tillhör Jets. © Copyright 2011, Jets AS.

## Ansvarsfriskrivning

Produkternas färger har återgetts så nära som reproduktionsmetoderna medger. Alla rättigheter förbehålls. Jets Vacuum AS strävar efter att kontinuerligt förbättra sina produkter och förbehåller sig rätt att ändra material och föreskrifter utan föregående meddelande. Den information som lämnas här är den som gällde vid tryckningstidpunkten. Den kan ändras utan föregående meddelande. Dokumentet får inte i någon form reproduceras helt eller delvis utan föregående skriftligt medgivande från Jets Vacuum AS.

## Garanti

Alla företagets produkter och tjänster tillhandahålls enligt Jets Vacuum AS allmänna försäljningsvillkor, som innehåller detaljerade garanti-och försäljningsbestämmelser och som lämnas ut på förfrågan. Den information som lämnas här är bara avsedd som orientering. Den innebär inte någon garanti för en viss produkts eller komponents prestanda eller beskaffenhet.

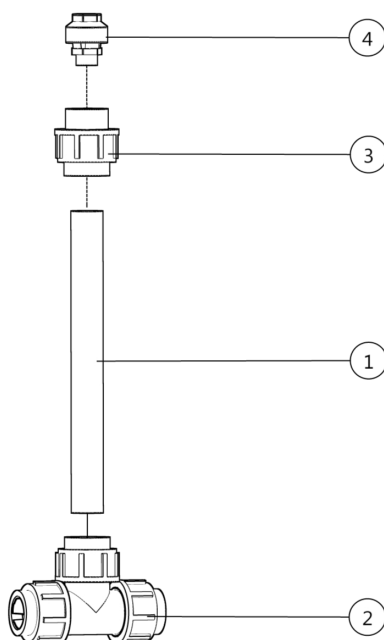

## Komponenter

Konstruktionsegenskaper

① Pipe, ø32mm.....	034512601*
② T-pipe 32mm.....	034512570*
③ Adapter with clamping ring.....	034512521*
④ Valve 1/2'.....	035203000*

\*Komponent(er) är tillgängliga som reservdelar.

**Måttitning**

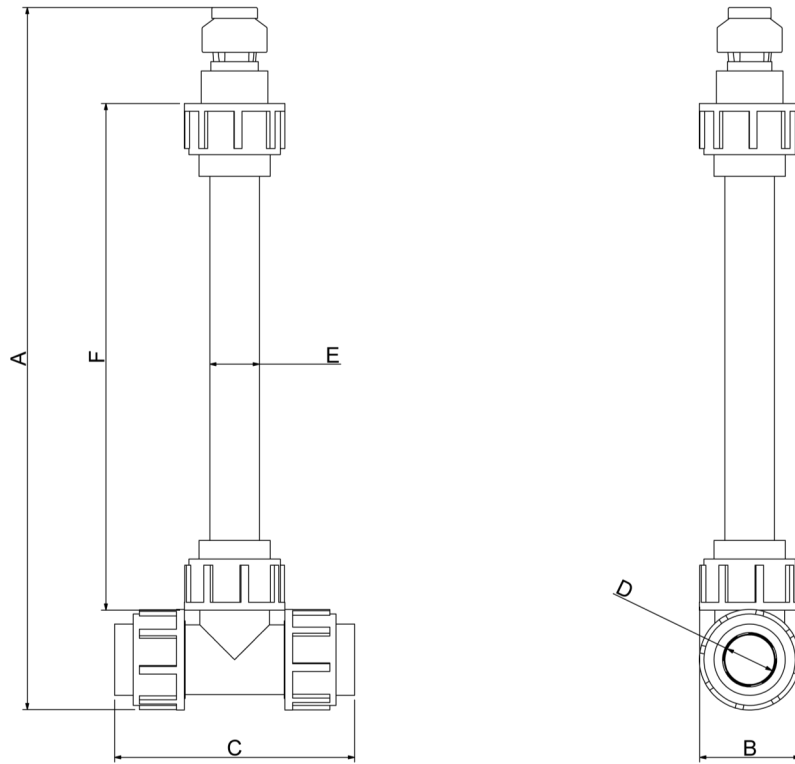

A.....450mm  
 B.....65mm  
 C.....155mm

D.....Ø32  
 E.....Ø32  
 F.....300mm