

# • NOHA MODELL 1 & 1A



## NOHA BRANDPOST FÖR MONTERING PÅ VÄGG

Automatventilen på modell 1A är helt öppen efter att rullen roterat max två varv.

För produktionsområden, lager- och affärslokaler.

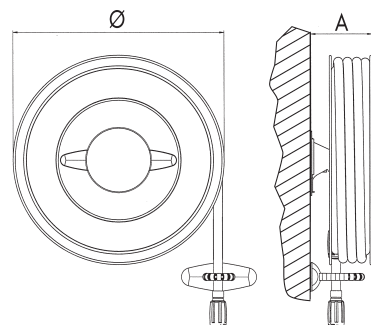

### NOHA MODELL 1 OCH 1A ÄR CE-MÄRKTA ENLIGT NS-EN671-1 OCH KOMMER MED:

- Slangrulle med sidor lackerad RAL 3001 röd glans 15
- 1" manuell ventil (modell 1)
- Integrerad NOHA automatventil (modell 1A)
- NOHA kopplingsystem på slangrulle
- NOHA justerbart strålrör för stängd/spridd/sluten stråle
- NOHA svart specialslang eller NOHA light slang, enligt EN694 för brandslangar
- Väggfäste för montering på vägg
- Slangstyrning för utdragning i alla riktningar
- Centrala delar i avzinkningsfri mässing och komposit
- Justerbar broms
- Medurs rotation
- NOHA monteringsanvisning

### MED SVART SLANG

Modell	Slanglängd i meter		Dimension i mm Ø x A	NOHA nummer	RSK nummer
	19 mm	25 mm			
1	25		600 x 175	555 002	422 96 64
1	30		600 x 175	555 003	422 96 65
1		25	600 x 240	555 005	422 96 66
1		30	600 x 240	555 006	422 96 67
1A	25		600 x 175	555 008	422 96 68
1A	30		600 x 175	555 009	422 96 69
1A		25	600 x 240	555 011	422 96 84
1A		30	600 x 240	555 012	422 96 85

### MED LIGHT SLANG

Modell	Slanglängd i meter		Dimension i mm Ø x A	NOHA nummer	RSK nummer
	19 mm	25 mm			
1 Light	25		600 x 175	555 210	422 97 97
1 Light	30		600 x 175	555 211	422 97 98
1 Light		25	600 x 240	555 212	422 97 99
1 Light		30	600 x 240	555 213	422 98 00

