

• NOHA MODELL 1SW OCH 1SWA



NOHA BRANDPOST MED SVÄNGARM FÖR MONTERING PÅ VÄGG

Slangrulle monterad på vattenfylld arm som svänger 180°. Automatventilen på modell 1SWA är helt öppen efter att rullen roterat max två varv.

För produktionsområden, lager- och affärslokaler.

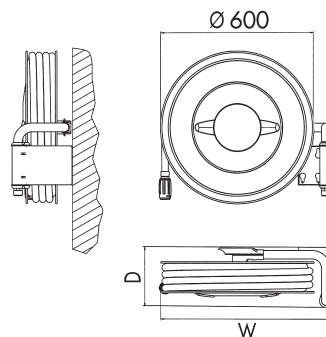

NOHA MODELL 1SW OCH 1SWA ÄR CE-MÄRKTA ENLIGT NS-EN671-1 OCH KOMMER MED:

- Slangrulle med sidor lackerad RAL 3001 röd glans 15
- 1" manuell ventil (modell 1SW)
- Integrerad NOHA automatventil (modell 1SWA)
- NOHA kopplingsystem på slangrulle
- NOHA justerbart strålrör för stängd/spridd/sluten stråle
- NOHA svart specialslang, enligt EN694 för brandslangar
- Monteringsmall
- NOHA svängarm, vattenfylld, högerhängd
- Centrala delar i avzinkningsfri mässing och komposit
- Justerbar broms
- NOHA monteringsanvisning

| Modell | Slanglängd i meter | | Dimension i mm B x H x D | NOHA nummer | RSK nummer |
|--------|--------------------|-------|-----------------------------|-------------|------------|
| | 19 mm | 25 mm | | | |
| 1SW | 25 | | 675 x 630 x 235 | 555 014 | 422 96 86 |
| 1SW | 30 | | 675 x 630 x 235 | 555 015 | 422 96 87 |
| 1SW | | 25 | 675 x 630 x 235 | 555 017 | 422 96 88 |
| 1SW | | 30 | 675 x 630 x 235 | 555 018 | 422 96 89 |

| Modell | Slanglängd i meter | | Dimension i mm B x H x D | NOHA nummer | RSK nummer |
|--------|--------------------|-------|-----------------------------|-------------|------------|
| | 19 mm | 25 mm | | | |
| 1SWA | 25 | | 675 x 630 x 235 | 555 020 | 422 96 90 |
| 1SWA | 30 | | 675 x 630 x 235 | 555 021 | 422 96 91 |
| 1SWA | | 30 | 675 x 630 x 235 | 555 024 | 422 96 92 |

MED LIGHT SLANG

| Modell | Slanglängd i meter | | Dimension i mm B x H x D | NOHA nummer | RSK nummer |
|-----------|--------------------|-------|-----------------------------|-------------|------------|
| | 19 mm | 25 mm | | | |
| 1SW Light | 25 | | 675 x 630 x 235 | 555 014-002 | 422 98 01 |

