



Nr 5800 1033382

Anborrningsapparat för anborring under tryck

**Kan användas för anborring på rör av stål,
gjutjärn, asbestcement eller plast.**

Vid anborring under tryck spolas spån bort genom en
urspolningsventil.

Vridning av borrarstämman sker med ett spärrskaft.

Spärrskaftet är kopplat till borrarstämman genom en enkel
låsanordning.

Nipplar och förminsningar är tätade med inkapslade
gummitätningar.



Anbörningsapparat

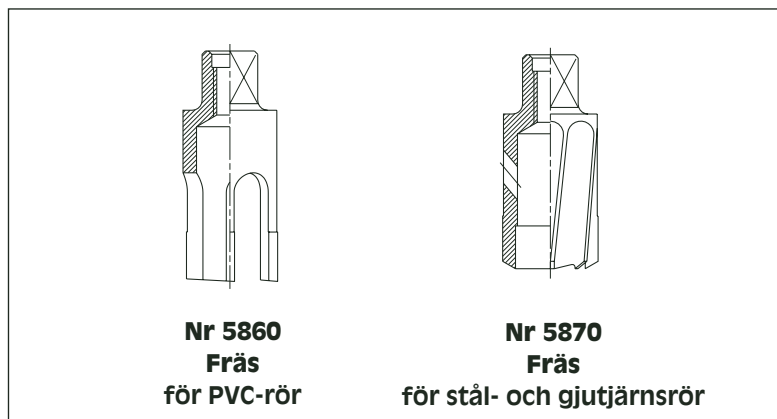
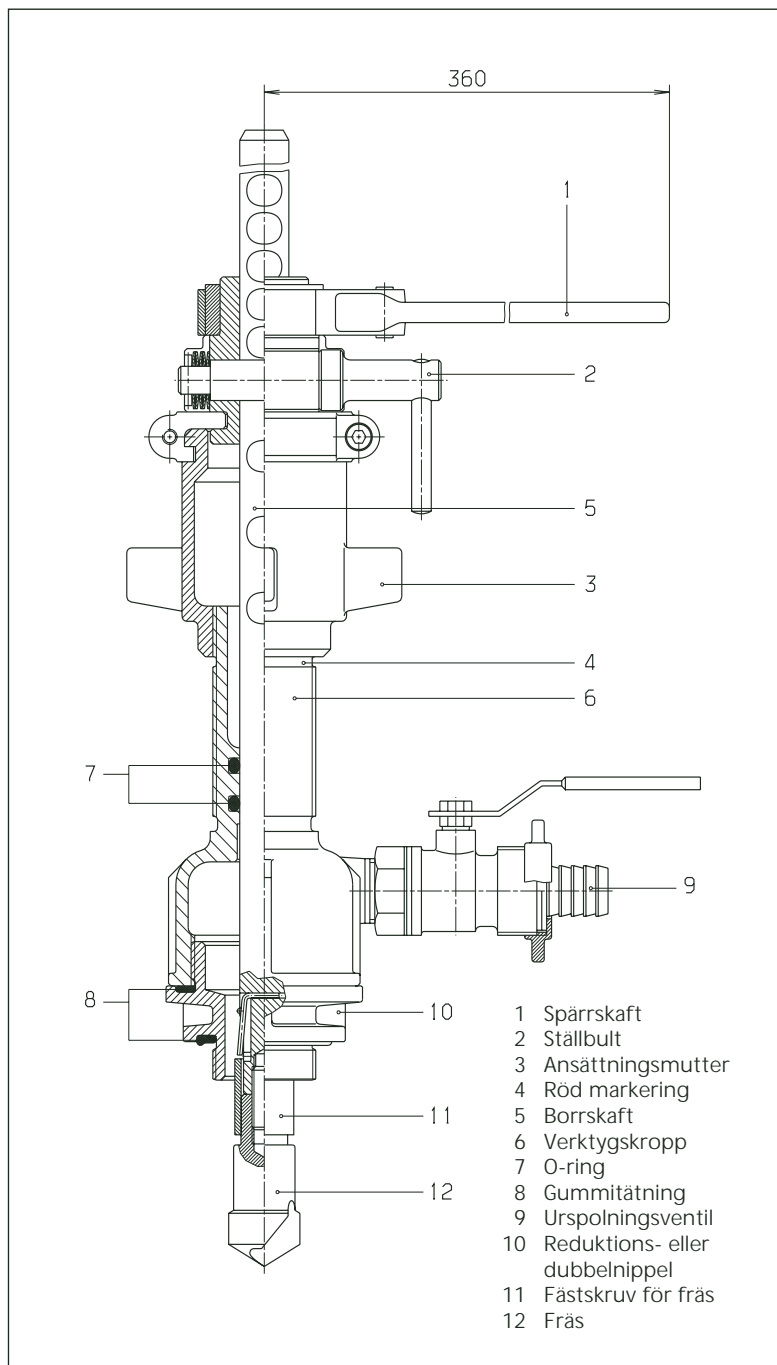

Nr 5800 1033382

Anbörningsapparat för anörning under tryck

Nr 5820	Anbörningsapparat
Nr 5810	Verktyglåda
Nr 5830	Spärnyckel
Nr 5840	Borraxel
Nr 5850	Spiralborr för stål-, gjutjärns- och AC-rör Spiralborr 1" - 24 Ø Spiralborr 1 1/4" - 29 Ø Spiralborr 1 1/2" - 35 Ø Spiralborr 2" - 40 Ø
Nr 5860	Anbörningsfräs för PVC-rör Anbörningsfräs 1" - 24 Ø Anbörningsfräs 1 1/4" - 29 Ø Anbörningsfräs 1 1/2" - 35 Ø Anbörningsfräs 2" - 40 Ø
Nr 5890	Reduktionsnippel med gummitätning 2" - 1" 2" - 1 1/4" 2" - 1 1/2" 2" - 2 1/2"
Nr 5900	Nippel med gummitätning 2" - 2"
Nr 5910	1 st Sexkantsnyckel SW 5
Nr 5920	2 st Haknycklar
Nr 8401	Avstängningsbleck för avstängning 1" - 1 1/4" 1 1/2" - 2"
Nr 5800	KOMPLETT I LÅDA Vikt: 17.5 kg

Alternativ till Spiralborr Nr 5850

Nr 5870 Anbörningsfräs för stål- och gjutjärnrör

Anbörningsfräs	1"	- 24 Ø
Anbörningsfräs	1 1/4"	- 29 Ø
Anbörningsfräs	1 1/2"	- 35 Ø
Anbörningsfräs	2"	- 40 Ø

Nr 5940 adapter 2" - 1 1/2"

För Servisventil nr 2680/2681 (se blad C 4/3)