

REV.	ANT.	ÄNDRING	DATUM	GODK.
A	6	Windexplatta ersatt med MDF. Kantklipp, ram och gavel ändrade för att vulsten inte ska överstiga 30mm. Omvik längsida var 9mm. Avlopp 51 ersätts av avl 97. Låda 34 stabiliserad med bombering R700.	2013-05-16	MR

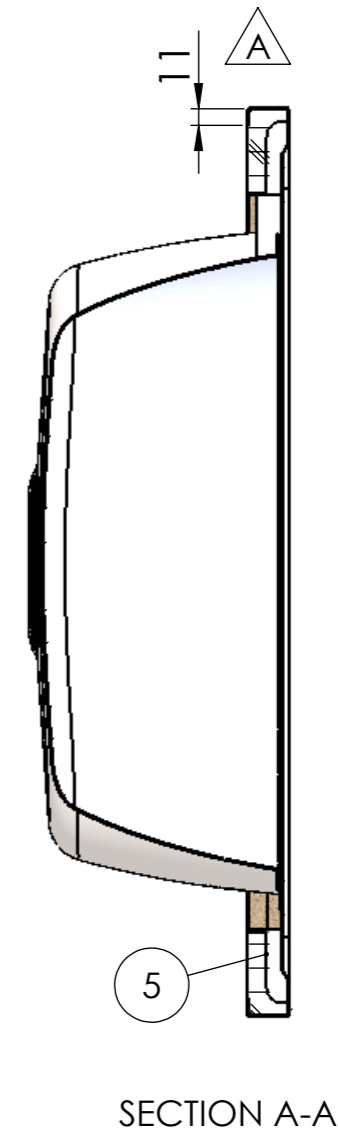
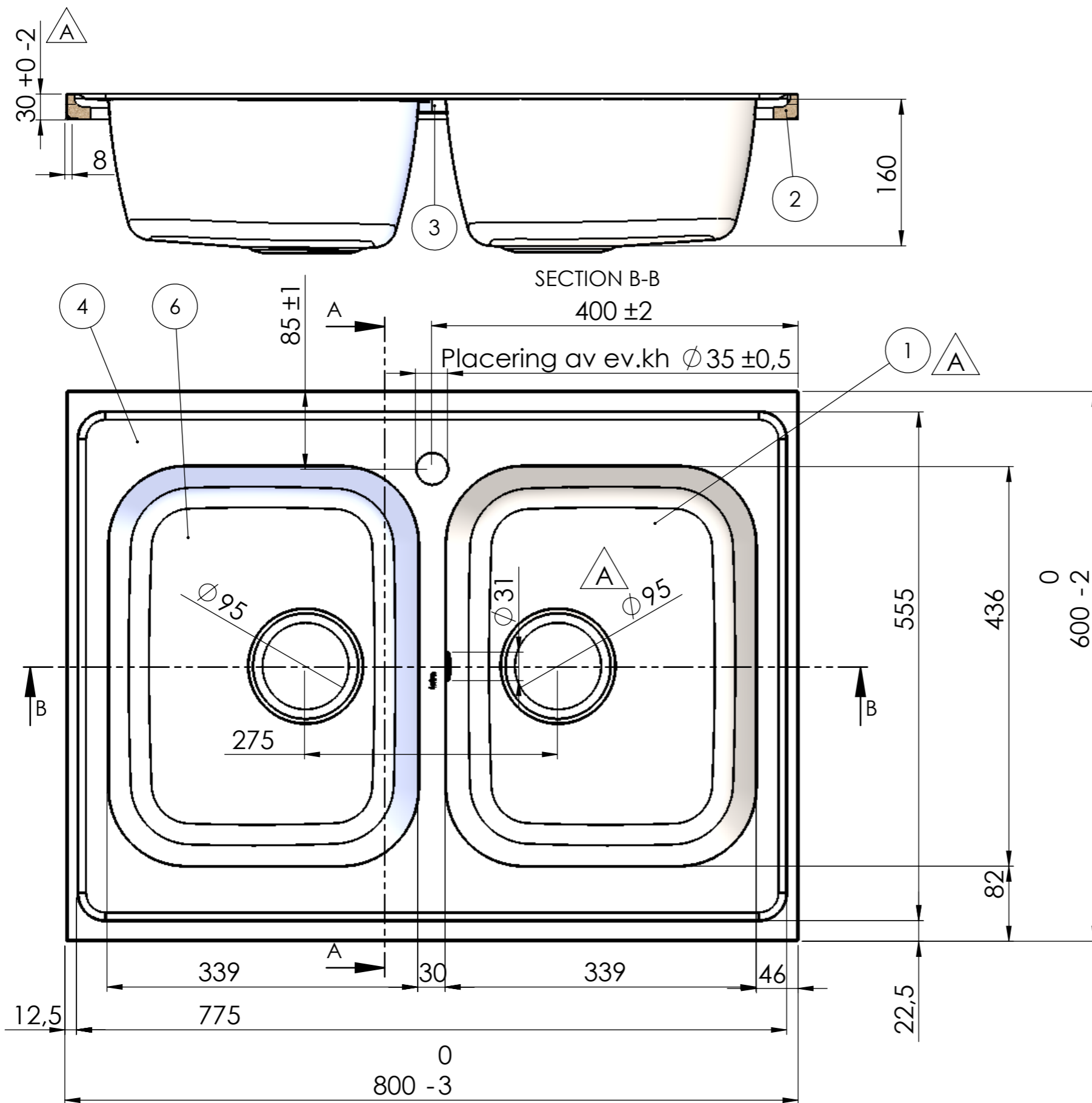

Denna handling är vår egendom och får ej utan vårt skriftliga medgivande kopieras, förevisas eller överlämnas till obehörig person

DET.NR.	ANT.	BENÄMNING	MATERIAL	NOTERING
1	1	Låda YL34 Avl. Ø95 160dj MB31	EN 1.4301	
2	2	Gavellist typ4 600 bred 30 vulst	MDF-board	
3	1	Trekantskloss	MDF-board	
4	1	Bänkplan H8	EN 1.4301	
5	2	Ram 08 FVB typ 4	MDF-board	
6	1	Låda YL34 Avl. Ø95 160dj	EN 1.4301	

Konstr.	Ritad	Godk.	Smst nr.	Ers.	Tolerans där ej annat angivits: ISO 2768 m
		HG			
Dat.	1993-09-24	Skala	1:5	Atlantic H8	
intra		SCANDINAVIAN DESIGN			
					Ritn.nr 14253
					Ändr. A